

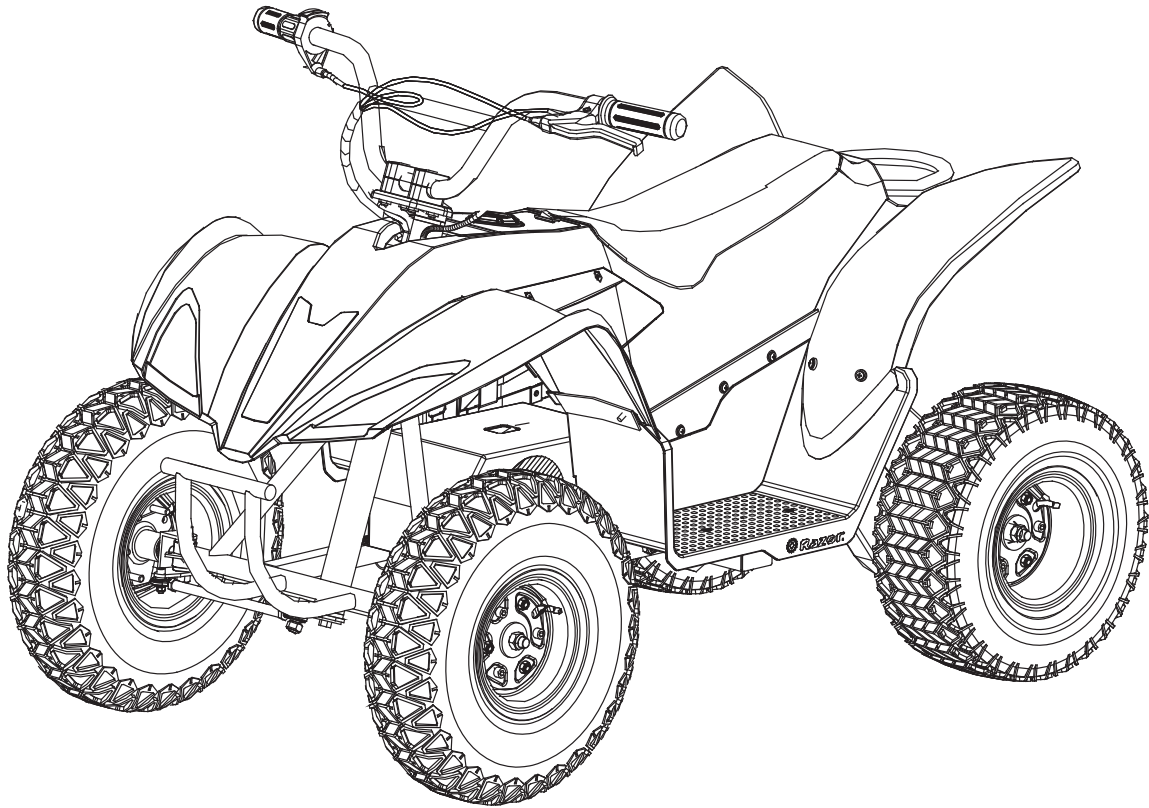

## DIRT QUAD 500



# MANUAL DEL USUARIO

**¡Lea atentamente el manual de instrucciones antes de hacer uso del producto!**

**NOTA: Las ilustraciones de este manual son sólo para fines de demostración, estas pueden no reflejar la apariencia exacta del producto real.  
Las especificaciones están sujetas a cambios sin previo aviso.**

VEHÍCULO ELECTRÓNICO

Modelo: Dirt Quad 500

Para edades de 14+ años en adelante.

Lea el instructivo antes de operar el producto.

Las garantías de Razor no son válidas para productos comprados fuera de USA. Consulte con su distribuidor las políticas de la garantía. Para piezas y otra información relacionada con el producto, visite:

[www.razor.com/lat](http://www.razor.com/lat)

Hecho en China

Medidas de Seguridad.....	1-2	Reparación y Mantenimiento.....	6-10
Antes de Usar.....	3	Guía de solución de problemas.....	11
Armado y Ensamble.....	4	Partes del Producto.....	12
Carga de la Batería.....	5		
Lista de Pre-salida.....	5		

## Medidas de Seguridad

**AVISO** Esta es la versión "más vieja" del popular Dirt Quad. Es más grande y más rápido que el original y no está destinado a usuarios menores de 14 años. Los pasajeros más jóvenes no deben usar el Dirt Quad 500, deben usar el Dirt Quad original para mayores de 8 años.

**AVISO:** Montar flia cuatrimoto eléctrica puede tener riesgos potenciales y la precaución está requerida. Como cualquier rmontable , el producto eléctrico tiene riesgos inherentes asociados con su uso (por ejemplo, caerse, montar en una situación peligrosa). Como cualquier producto, el Dirt Quad 500 eléctrico puede y están destinadas a moverse, por lo tanto, es posible perder el control o encontrarse en situaciones de peligro. Los niños y los adultos responsables de supervisar su uso, deben reconocer que si esas cosas ocurren, el conductor puede ser gravemente herido o morir aun cuando se utilice equipo de seguridad y otras precauciones. UTILICE BAJO SU PROPIO RIESGO Y CON SENTIDO COMÚN.

**AVISO: El Dirt Quad 500 NO ES PARA MENORES DE 14 O CON UN PESO MAYOR A 100 KG.** Los productos tales como el Dirt Quad 500 eléctrico, pueden presentar riesgos potenciales claramente asociados con su uso, ES BIEN RECONOCIDA LA IMPORTANCIA Y LA NECESIDAD DE SUPERVISIÓN ADULTA EN LA SELECCIÓN DE PRODUCTOS ADECUADOS A LA EDAD DE UN NIÑO, O CONTROL DE UN ADULTO EN SITUACIONES EN QUE LOS NIÑOS DE DIFERENTES EDADES TIENEN ACCESO A LOS MISMO PRODUCTOS. No todo producto es apropiado para cada edad o tamaño del niño y las recomendaciones para diferentes edades se encuentran dentro de esta categoría de producto, se pretende reflejar la naturaleza de los riesgos y capacidad física y mental de un conductor para hacer frente a los riesgos.

**AVISO:** Razor recomienda que no se permita el uso de este producto a niños menores de 14 años. Esta recomendación es basada no solo en edad, peso o altura, refleja la consideración de la madurez esperada, así como las habilidades y el tamaño físico. La edad recomendada para el usuario es de 14 años o más para Dirt Quad 500 solo en la estimación y puede verse afectada por el tamaño, el peso o las habilidades del usuario. No todos los niños de 14 años serán adecuados para el Dirt Quad 500. Ciertamente, cualquiera que no pueda colocarse cómodamente en el producto no debería intentar usarla, **pero la decisión de un padre de permitir que su hijo monte estos productos debería estar basada en la madurez del niño, habilidad y capacidad de seguir reglas. Razor subraya que a los adultos se les aconsejan no desatender las recomendaciones de Razor o permitir a niños más jóvenes montar el Dirt Quad 500.**

Las personas con cualquier condición mental o física puede ser susceptible a una lesión, afectar su destreza física o capacidad mental de reconocer, entender y seguir instrucciones de seguridad y ser capaz de comprender los peligros inherentes en el uso de un producto, no se deberá permitir el uso de estos productos. Las personas con enfermedades del corazón, cabeza, espalda o cuello o con cirugías previas a estas áreas del cuerpo y mujeres embarazadas, deben ser advertidas de no usar estos productos.

**NOTA:** Este manual contiene muchas advertencias y precauciones sobre las consecuencias de no mantener, inspeccionar o usar correctamente su motocicleta eléctrica. Debido a que cualquier incidente puede ocasionar lesiones graves o incluso la muerte, no .repetimos la advertencia de una posible lesión grave o muerte cada vez que una posibilidad sea mencionada.

**AVISO NO EXCEDA EL LÍMITE DE PESO DE 100 kg para Dirt Quad 500.** El peso del conductor no necesariamente significa que el tamaño de una persona es apropiada para encajar o mantener el control del Dirt Quad 500. Guarde estos productos lejos de niños pequeños y recuerde que estos productos son para el uso de personas que se siente cómodas y con la habilidad de hacer funcionar correctamente el Dirt Quad 500.

**CHECAR Y MANTENER LAS CONDICIONES DE EL PRODUCTO**  
**Antes de usar el producto, revise para confirmar que toda la cadena de protectores y otras cubiertas y protectores están en lugar y en condiciones de ser usadas.**

Compruebe que los frenos funcionan correctamente, y que las llantas estén infladas apropiadamente y sean aun útiles. El producto debe tener mantenimiento y ser reparada según las especificaciones del fabricante, usando solamente el fabricante de piezas de repuesto autorizado y no debe ser modificada del diseño original del fabricante y su configuración.

Reemplace piezas desgastadas o rotas de inmediato.

**PRÁCTICAS DE CONDUCCIÓN Y CONDICIONES ACEPTABLES. Siempre compruebe y obedezca las leyes y normas locales que pueden afectar las ubicaciones donde el producto eléctrica puede ser usada.**

Maneje con precaución. Tenga cuidado con los obstáculos potenciales que puedan mover el volante, lo desvíen repentinamente o lo ocasionen a perder el control. Evite el cruce de personas, patinadores, patinetas, escúteres, bicicletas, niños o animales que puedan atravesarse en el camino y respete los derechos y propiedad de otros.

El Dirt Quad 500 está destinado a usarse en propiedades privadas y en campos cerrados, y no en calles públicas o aceras. No utilice su producto eléctrico en áreas donde haya tráfico de peatones o vehículos

No active el acelerador a menos que esté en el producto y en un entorno seguro y al aire libre adecuado para la conducción.

Este producto fue fabricado por su rendimiento y durabilidad, pero no es resistente al daño. Saltar u otros movimientos agresivos pueden dañar cualquier producto, incluido el Dirt Quad 500, y el usuario asume todos los riesgos asociados con la actividad de alto estrés. Ten cuidado y conoce tus limitaciones. El riesgo de lesiones aumenta a medida que aumenta el grado de dificultad de conducción. El usuario asume todos los riesgos asociados con actividades de conducción agresivas.

Ten cuidado y conoce tus limitaciones. El riesgo de lesiones aumenta a medida que aumenta el grado de dificultad de conducción. El ciclista asume todos los riesgos asociados con actividades de conducción agresivas.

Mantenga el control del manubrio en todo momento.

Nunca permita que más de una persona se suba al mismo tiempo a la moto

Nunca usar cerca de piscinas o cerca de escalones.

No permita que manos, pies, pelo, partes del cuerpo, ropa o artículos similares entren en contacto con partes móviles, ruedas o cadena mientras el motor corre.

No toque los frenos ni el motor de su moto cuando esté en uso o inmediatamente después de usarse, ya que estas partes pueden calentarse mucho.

Nunca use auriculares, un teléfono celular o texto al montar.

Nunca enganche un paseo con un vehículo.

No monte su moto cuando el piso este mojado o helado y nunca sumerja la moto en el agua, ya que los componentes eléctricos y los componentes de paseo podrían ser dañados por el agua o crear otras condiciones posiblemente inseguras.

Las superficies húmedas, resbaladizas, con baches, desiguales o rugosas pueden aumentar los riesgos. No conduzca el producto eléctrico en barro, hielo, charcos o agua. Evite las velocidades excesivas que pueden asociarse con los viajes cuesta abajo. Nunca arriesgue dañar superficies, como alfombra o suelo, por el uso de Dirt Quad 500 eléctrica

No intente ni haga acrobacias ni trucos en su cuatrimoto eléctrica. Estos vehículos de cuatro ruedas no están hechos para resistir el abuso debido al uso indebido, como saltar, rechinar o cualquier otro tipo de acrobacias. Las carreras, la acrobacia u otras maniobras también aumentan el riesgo de pérdida de control o pueden provocar reacciones o reacciones incontrolables del usuario.

No monte en la noche o cuando la visibilidad sea limitada.

**VESTIMENTA ADECUADA PARA CONDUCIR**

Siempre use equipo de protección adecuado, como casco de seguridad aprobado (con la correa de barbilla firmemente abrochado), coderas y rodilleras. Un casco puede ser legalmente requerido por la ley local o regulación en su área. Se recomiendan una camisa de manga larga, pantalones largos y guantes. Siempre usar zapatos (zapatos con suela de goma) y mantenga los cordones atados y alejados de las ruedas, motor y sistema de impulsión. Nunca andar descalzos o en sandalias.

## Medidas de Seguridad

### USO DEL CARGADOR

El cargador suministrador de la moto eléctrica debería hacerse con regularidad examinando el daño a la cuerda, enchufe, recinto y otras partes. En caso de tal daño, la moto no debe ser cargada hasta que el cargador haya sido reparado o sustituido.

Use solamente con el cargador recomendado.

Tenga cuidado cuando al cargarla.

El cargador no es un juguete. El cargador debe ser operado por un adulto.

No opere el cargador cerca de materiales inflamables.

Desenchufe el cargador y desconecte de la moto cuando no esté en uso.

Siempre desconecte el cargador antes de limpiar y limpiar su moto con paño húmedo.

**EL NO USAR SENTIDO COMÚN Y NO PRESTAR ATENCIÓN A LAS ADVERTENCIAS AUMENTO RIESGOS ADICIONALES TALES COMO LESIONES GRAVES. USE BAJO SU PROPIO RIESGO Y DE MANERA SEGURA. USE CON PRECAUCIÓN.**

Saque el contenido de la caja. Retire los separadores que protegen los componentes contra daño durante el transporte. Inspeccione el contenido de la caja para rayones en la pintura, abolladuras o cables torcidos que pudieran haber ocurrido durante el transporte. Porque la moto esta 99% montado y embalado de fábrica, no debe haber ningún problema, incluso si el cuadro tiene algunas cicatrices o abolladuras.

**ASEGÚRESE DE QUE EL INTERRUPTOR ESTÉ "OFF" ANTES DE REALIZAR CUALQUIER PROCEDIMIENTO DE MONTAJE O MANTENIMIENTO.**

**☐ Tiempo Estimado de Montaje y de Preparación**

Razor le recomienda montaje por un adulto con experiencia en mecánica de bicicletas. Permite hasta 10 minutos para el montaje, no incluye el tiempo de carga inicial. Permite hasta 12 horas para la carga (ver página 5 para la carga de información).

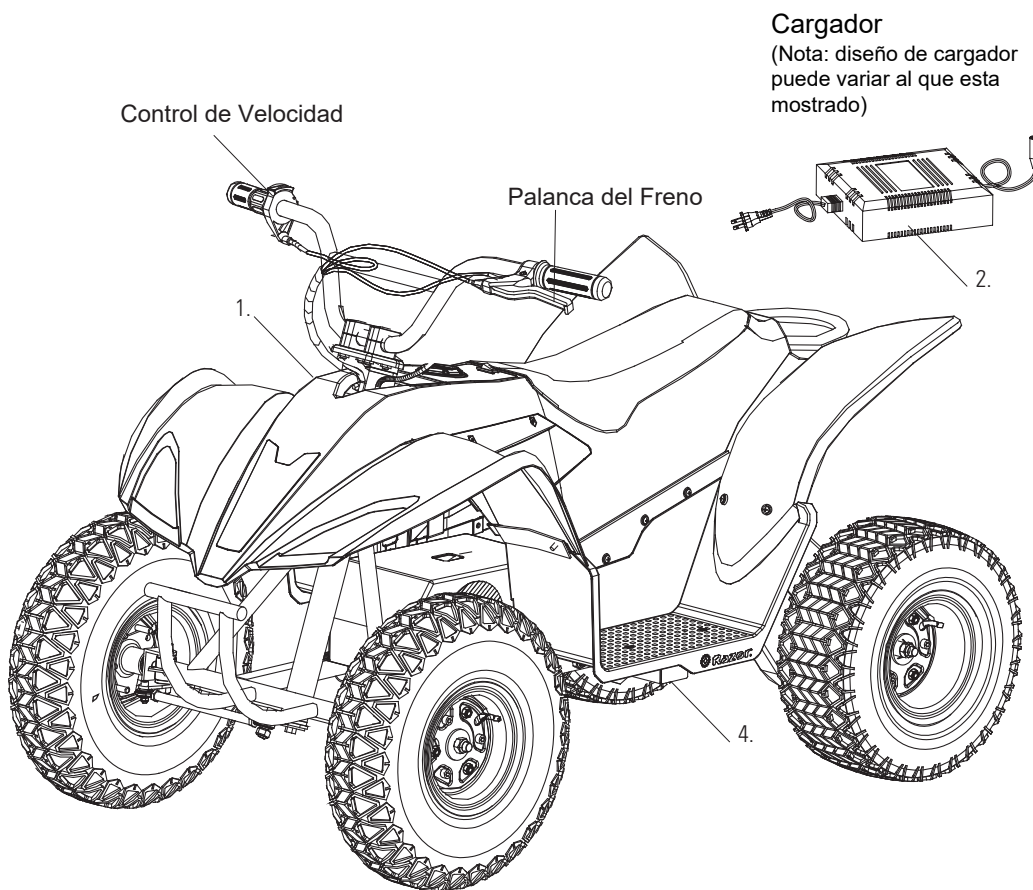

**⚠ AVISO: NO UTILICE PRODUCTOS QUE NO SEAN RAZOR CON SU Dirt Quad 500 DE RAZOR.** La moto se ha construido a ciertas especificaciones de diseño de Razor. El equipo original suministrado en el momento de la venta fue seleccionado sobre la base de su compatibilidad con el marco, bifurcación y todas las demás partes. Ciertos productos del mercado de accesorios no sean compatibles.

**⚠ AVISO: ASEGÚRESE DE QUE EL INTERRUPTOR ESTÉ "OFF" ANTES DE REALIZAR CUALQUIER PROCEDIMIENTO DE MONTAJE O MANTENIMIENTO.**

**Ubicaciones de ID de producto:**

1. Descansa pies (lado derecho)
2. Cargador
3. Caja - lado de UPC (no mostrado)
4. Base del marco (debajo de la unidad)

**☐ Herramientas Requeridas**

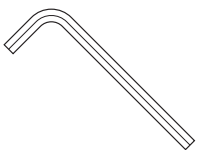

6 mm Llaves Allen

**Contenido de la Bolsa de Plástico:**

- Cargador
- Manual del Usuario
- Herramientas: Llaves Allen



## Ensamble de los Manillares

Herramientas Requeridas: llave Allen de 6 mm

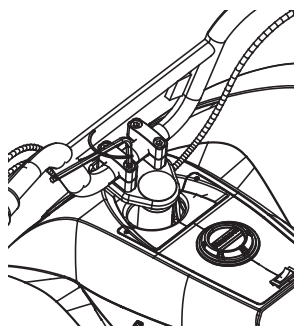

**1** Con la llave Allen de 6 mm, retire los pernos de la abrazadera del manillar.

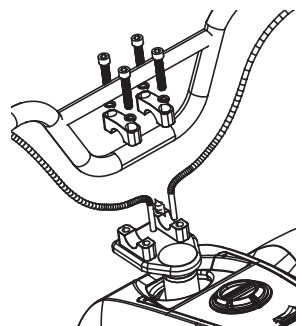

**2** Coloque los manubrios en la abrazadera del manillar en posición vertical y simétrica.

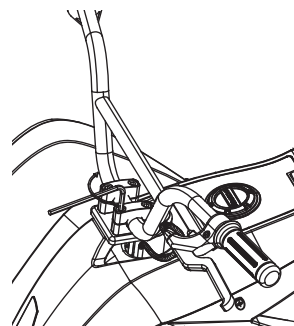

**3** Inserte los pernos y apretar con una llave Allen de 6 mm. Después de apretar adecuadamente el manillar no debe moverse hacia delante o hacia atrás.

Nota: El espacio entre la abrazadera superior y la abrazadera inferior debe ser igual en ambos lados del manillar.

**! ADVERTENCIA:** compruebe periódicamente para asegurarse de que los pernos de la abrazadera del manillar estén bien apretados.

## inflar Las Llantas

Las llantas se empaquetan infladas y pierden algo de presión entre el punto de la fabricación y la compra.

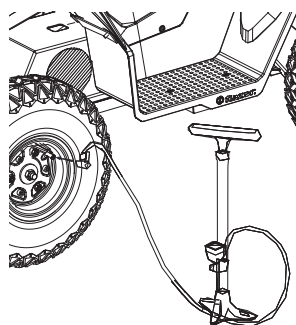

Una menor presión de aire puede dar como resultado un tiempo de conducción más corto. Periódicamente revise los cuatro neumáticos. Reinfla cuando sea necesario.

Usando una bomba para neumáticos de bicicleta con válvula Schrader, infle el neumático delantero al PSI correcto indicado en la pared lateral del neumático.

**! ADVERTENCIA:** No use el Dirt Quad 500 por primera vez hasta que haya inflado las llantas al PSI correcto. No hacerlo puede dañar su producto

**! ADVERTENCIA:** No sobre infle las llantas ya que podría dañar el neumático o la rueda.

**NOTA:** Los suministros de aire a presión utilizados en las estaciones de gasolina están diseñados para inflar neumáticos de alto volumen para automóviles. Si decide utilizar dicho suministro de aire para inflar los neumáticos de la Dirt Quad 500 primero asegúrese que el manómetro esté funcionando. Infle el neumático de manera pausada y corta para obtener la PSI correcta. Si por error sobre-infla el neumático, libere el exceso de presión inmediatamente.

## Probar el Freno

Para usar el freno, aprieta la palanca para aumentar la presión sobre el freno. La palanca de freno está equipada con un ajustador de cable para compensar el estiramiento del cable y / o para ajustar el movimiento de la palanca para activar el freno. Si el freno no se engrana correctamente, ver página 7 para la carga de información.

Su Dirt Quad 500 puede no tener una batería totalmente cargada; por lo tanto debe cargar la batería antes del uso.

- Tiempo para carga inicial: 12 horas
- Tiempo de recarga: 12 horas, incluso si la luz se vuelve verde. Tiempo de carga máximo recomendado es de 24 horas.
- Siempre cargue la batería inmediatamente después de montar.
- Cargue completamente la batería antes de guardar por largos periodos de tiempo.
- Desconecte el cargador del toma corriente cuando no esté en uso.
- No recargue la batería periódicamente puede resultar en una batería que no va a aceptar carga.
- Asegúrese que el interruptor de encendido estén OFF cuando no esta en uso. Si el interruptor de encendido quedo encendido por un período prolongado de tiempo, la batería puede llegar a una etapa en que ya no se cargara.
- ¡Para garantizar la vida de la batería, nunca guarde el producto en congelación o por debajo de temperaturas de congelación! La temperaturas muy bajas dañan permanentemente la batería.
- Tiempo de ejecución: hasta 60 minutos de tiempo de paseo continuo. El tiempo de ejecución puede variar según condiciones que monta peso del jinete, clima y/o mantenimiento apropiado.
- La duración de la batería puede variar dependiendo de un mantenimiento adecuado y el uso de la unidad.

**⚠ ADVERTENCIA:** Use solamente con el cargador recomendado. Las baterías son siempre bajo supervisión de un adulto. El cargador no es un juguete. Siempre desconecte el cargador antes de limpiar o limpiar la moto con un paño húmedo.

El cargador suministrado con el producto debe examinarse regularmente para daños en el cable, enchufe, caja y otras partes. En caso de tales daños, la bicicleta de motor eléctrico debe no cobrar hasta que haya sido reparado o sustituido.

Los cargadores tienen protección de sobrecarga incorporado para evitar que la batería se sobre carga.

**Nota:** Si el cargador entra caliente durante el uso normal, esto es una respuesta normal y no es motivo de preocupación. Si el cargador no se caliente durante el uso, no significa que no está funcionando correctamente.

Toma de Corriente - Verde (en espera)

Toma de corriente y aparato - Rojo (cargando)

Toma de Corriente y aparato - Verde (cargado)

**Nota:** Continuar la carga de la unidad, incluso si aparece la luz verde antes de 12 horas.

**⚠ ADVERTENCIA:** Para recargar la batería al menos una vez al mes puede ocasionar una batería que ya no acepte un cargo.

Cargador

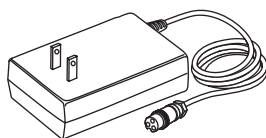

**Note:** Asegúrese de que el interruptor esté en la posición OFF cuando la unidad no está en uso. Si el interruptor de encendido se deja encendido durante un período de tiempo prolongado, la batería puede alcanzar una etapa en la cual ya no retendrá la carga.

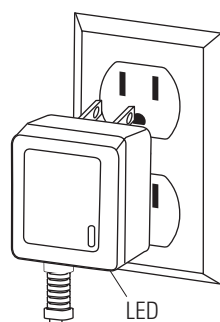

**1** Enchufe el cargador en un tomacorriente de pared. La luz del cargador debe estar verde.

**Nota:** Si no se enciende la luz verde (LED), probar con otra toma de corriente.

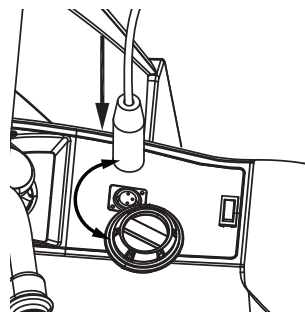

**2** Deslice, no tire, la cubierta del puerto del cargador hacia un lado y enchufe el cargador al puerto del cargador. La luz del cargador debería ponerse roja durante la carga. La luz se volverá verde una vez que se haya completado la carga. **Nota:** Deslice la tapa hacia atrás sobre el puerto del cargador cuando se está cargando. Esta completo.

## Lista De Pre-Salida



### Freno

Compruebe los frenos para que funcione correctamente. Al apretar la palanca, el freno debe proporcionar frenado positivo. Asegúrese de que los frenos son frotando no cuando se suelta la palanca.



### Llantas

Inspeccione periódicamente los neumáticos de desgaste excesivo y compruebe periódicamente la presión de los neumáticos. Inflarse como sea necesario.



### Marco, Horquilla, y Manillares

Busque grietas o conexiones rotas. Aunque los marcos rotos son raros, es posible para un conductor agresivo a ejecutar en una acera o un objeto y destruir y doblar o romper un marco. Consigue en el hábito de inspeccionar su moto sobre una base regular.



### Hardware/ Partes Seltas

Antes de cada viaje, revise todas las partes, tales como tuercas, tornillos, cables, sujetadores, etc., para garantizar que son seguros y se usan correctamente. No debe haber sonidos de piezas sueltas o componentes rotos ni traqueteos inusuales. Si la unidad está dañada, no suba al juego. Referencia "Medidas de seguridad" en la Página 1 y 2 de este manual.



### Equipo de Seguridad

Siempre use equipo de protección adecuado, como casco de seguridad aprobado. Coderas y rodilleras son recomendadas. Siempre usar zapatillas (zapatos con suela de goma) y mantenga los cordones atan y alejados de las ruedas, motor y sistema de impulsión. **NUNCA ANDAR DESCALZOS O EN SANDALIAS**



### Leyes y Reglas

Siempre revise y obedezca las leyes locales o reglamentos

## USO

### ❑ Arrancando la Dirt Quad 500

Para iniciar la unidad, mientras está sentado en el asiento, encienda el interruptor de encendido; coloque ambas manos en el manubrio y aplique el acelerador con la mano derecha.

### ❑ Detener la Dirt Quad 500

Para detener la unidad, suelte el acelerador y aplique el freno hasta que el cuatro ruedas se detenga por completo.

## REPARACIÓN Y MANTENIMIENTO

Gire el interruptor "OFF" antes de inicio de reparación o mantenimiento:

- Lea las instrucciones
- Retire el enchufe del cargador
- Apague el interruptor
- Asegurar la unidad en reparación
- Tenga cuidado alrededor de las piezas expuestas

### ❑ Reemplazar la batería

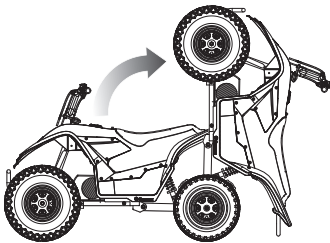

**1** Coloque la unidad con cuidado en posición vertical como se muestra arriba

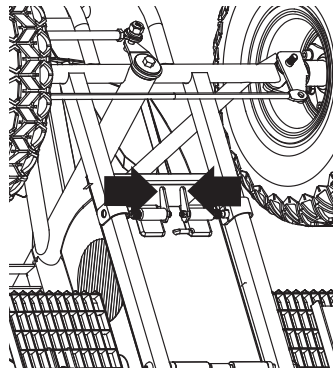

**2** Ubique el compartimento de la batería y apriete las pestañas metálicas para obtener acceso a las baterías.

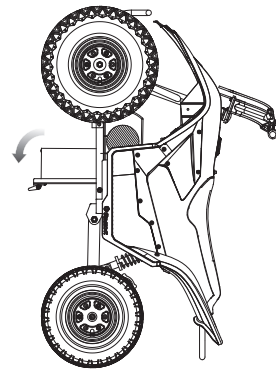

**3** Baje con cuidado la bandeja de la batería.

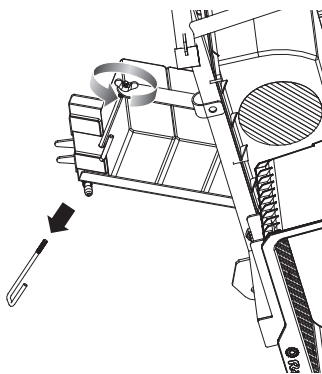

**4** Afloje la tuerca de mariposa ubicada en la parte superior de la correa de la batería y retire el pasador.

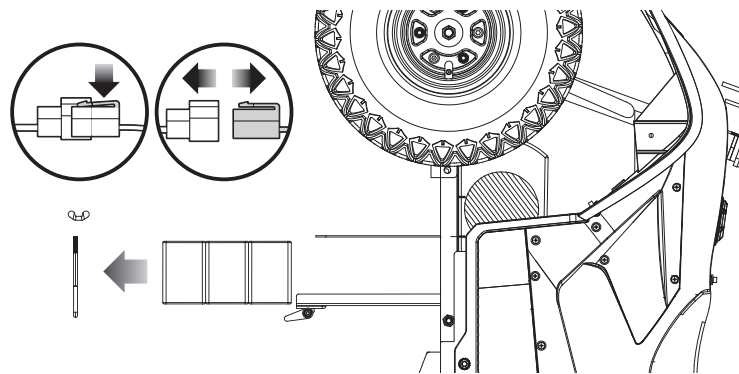

**5** Presione la lengüeta de plástico en el conector de la batería para desconectar las baterías. Con ambas manos, retire con cuidado las baterías de la unidad.



# REPARACIÓN Y MANTENIMIENTO

## ▣ Ajuste De Los Frenos Herramientas requeridas: Llave Allen 5mm

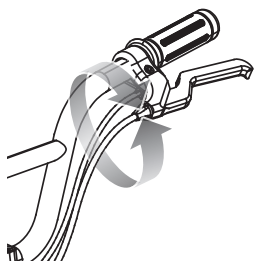

**1** Para ajustar el juego de cable de freno, rosca el Ajustador de la palanca de freno de 0 a 1/4 a 1/2 vuelta hasta que se logre el ajuste de los frenos deseada. Ajustes la mayoría están completos en este paso. Si freno todavía necesita ajuste, proceda al paso 2.

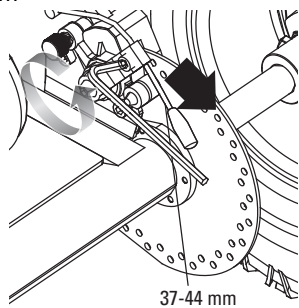

**2** Ubique la pinza de freno y el freno de disco detrás de la rueda trasera derecha. La distancia del cable de freno entre el extremo del cable y el perno de anclaje debe estar entre 37 y 44 mm. Si el freno de disco tiene demasiado juego, afloje el perno de anclaje trasero con una llave Allen de 5 mm y tire del cable del freno con más fuerza (la dirección indicada con la flecha).

Ajustador de Caliper Frenos de disco

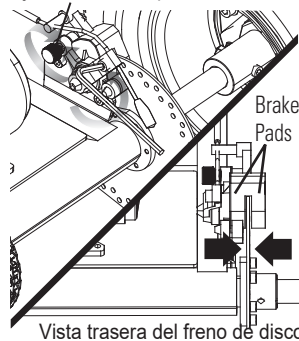

**3** Si las pastillas de freno se frotan contra el freno de disco, use los dedos para girar el ajustador de la pinza en cualquier dirección hasta que el disco esté centrado de manera uniforme entre las pastillas.

## ▣ Reemplazar el Fusible

Asegúrese de que el interruptor esté en la posición **OFF**.

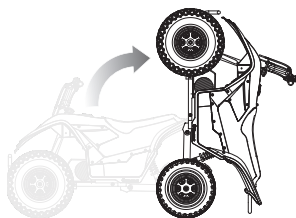

**1** Coloque la unidad con cuidado en posición vertical como se muestra arriba.

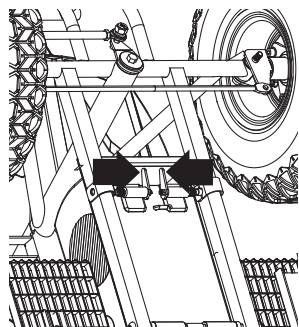

**2** Ubique el compartimiento de la batería y apriete las pestañas metálicas para obtener acceso a las baterías.

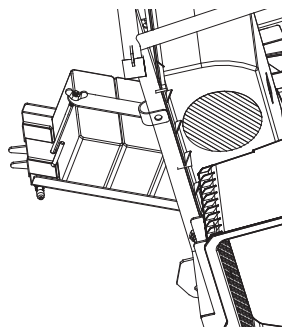

**3** Baje con cuidado la bandeja de la batería. Ubique la caja de fusibles conectada a la parte superior de las baterías.

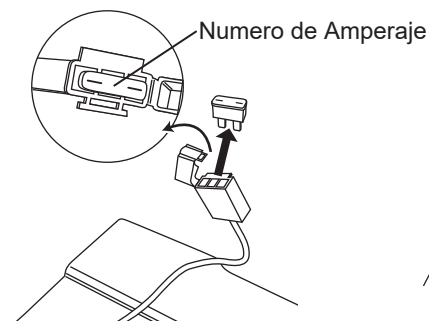

**4** Abra la caja de fusibles y retire el fusible. Reemplace con uno nuevo de igual amperaje. Nota: La clasificación de amperaje se encuentra en la parte superior del fusible.

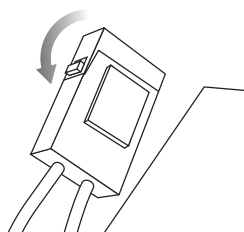

**5** Cierre la caja de fusibles.

### ⚠ ADVERTENCIA:

El freno es capaz de hacer que el vehículo eléctrico de cuatro ruedas resbale y arroje a un conductor desprevenido. Practique en un área abierta libre de obstáculos hasta que esté familiarizado con la función de freno. Evite patinar hasta detenerse, ya que esto puede ocasionar que pierda el control o dañe el (los) neumático (s) trasero (s).

### ⚠ ADVERTENCIA:

Para evitar golpes, siga las instrucciones correspondientes y no omita ni combine ningún paso.



## REPARACIÓN Y MANTENIMIENTO

### □ Reemplazo de cadena

Herramientas necesarias: destornillador Phillips, llave de 19 mm, llave de 10 mm, llave Allen de 5 mm.

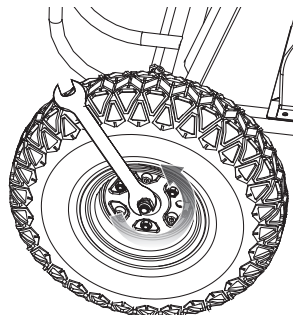

**1** Con una llave de 19 mm, quite el perno central y las arandelas.

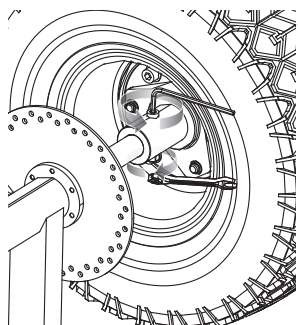

**2** Con una llave Allen de 5 mm y una llave de 10 mm, quite la tuerca y el perno del eje trasero en el interior de la rueda trasera como se muestra. Retire la rueda.

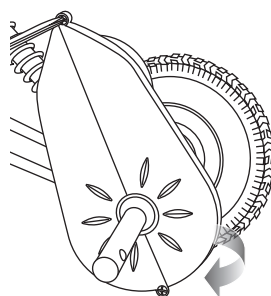

**3** Retire los tres (3) tornillos Phillips de la mitad superior de la protección de la cadena y quítelos.

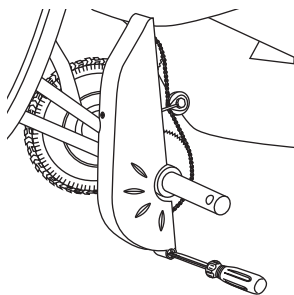

**4** Retire los dos (2) tornillos Phillips de la mitad inferior de la protección de la cadena y quítelos.

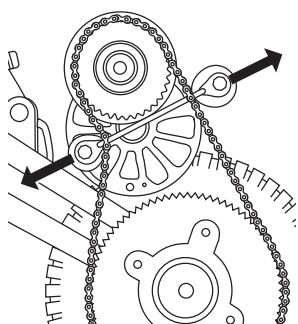

**5** Separe el tensor de la cadena para aflojar la cadena.

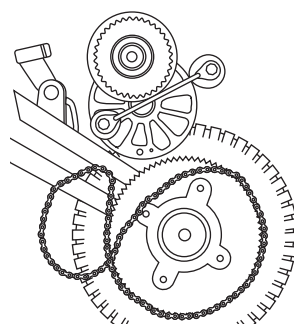

**6** Retire la cadena alrededor de las ruedas dentadas traseras y del motor. Instalar cadena de reemplazo

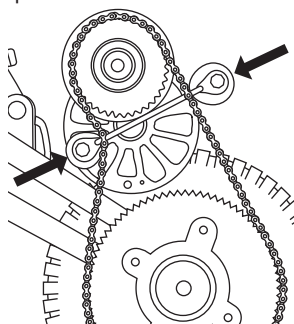

**7** Restablecer el tensor de cadena

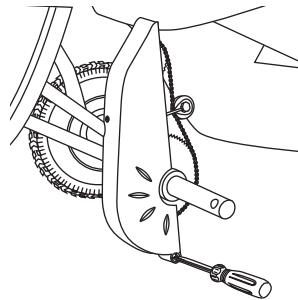

**8** Coloque la mitad inferior de la protección de la cadena para alinear los orificios de montaje y vuelva a acoplar firmemente al bastidor.

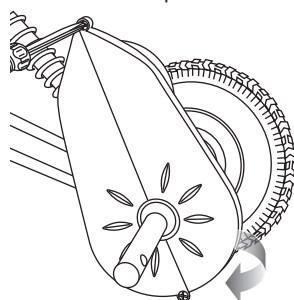

**9** Coloque la mitad superior de la protección de la cadena para alinear los orificios de montaje y vuelva a acoplar firmemente al bastidor.

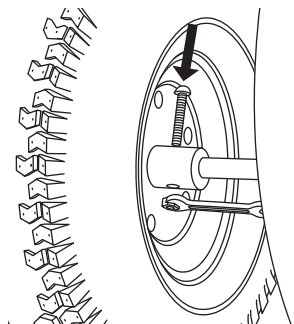

**10** Vuelva a insertar el perno a través del eje trasero en el interior de la rueda trasera y apriételo firmemente con la tuerca.

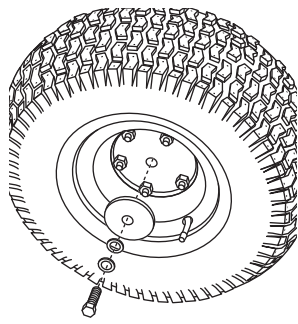

**11** Vuelva a insertar las piezas que retiró en el paso 1 y apriételo firmemente en su lugar.

**! ADVERTENCIA:**  
No toque el motor después de su uso. El motor está (o puede estar) muy caliente.

## REPARACIÓN Y MANTENIMIENTO

### □ Reemplazo de ruedas

Herramientas necesarias: Llave de 19 mm Wrench, llave de 10 mm Wrench, 6 mm llave Allen, 5 mm llave Allen

#### Rueda delantera

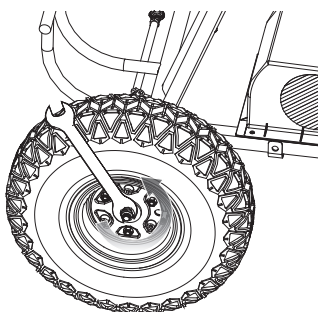

**1** Con una llave de 19 mm, quite la tuerca del eje central. Retire la rueda.

#### Rueda trasera

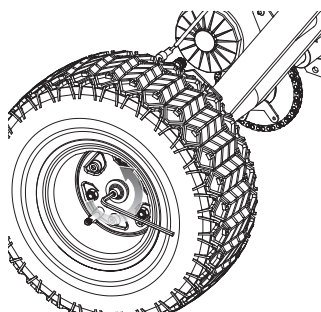

**1** Con una llave Allen de 6 mm, retire el perno central y las arandelas.

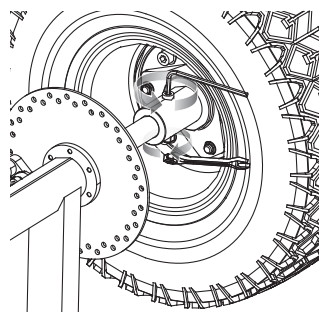

**2** Con una llave Allen de 5 mm y una llave de 10 mm, quite la tuerca y el perno del eje trasero en el interior de la rueda trasera como se muestra. Retire la rueda.

### □ Cadena y rueda dentada

La cadena tendrá típicamente una "mancha suelta" y una "mancha apretada" correspondiente con una posición rotatoria de la rueda dentada particular. Esto es normal y común para todos los productos accionados por cadena debido a las tolerancias de descentramiento de la rueda libre y la rueda dentada. Se debe mantener la alineación correcta de la cadena. Si la cadena es ruidosa o está en mal estado, verifique la lubricación, la tensión y la alineación de los piñones, en ese orden. El tensor de la cadena debe estar alineado y libre de atascamiento y los resortes del tensor deben estar funcionando correctamente.

**⚠ ADVERTENCIA:** Para evitar una pizca o lesión, mantenga los dedos alejados de los piñones y la cadena en movimiento.

# REPARACIÓN Y MANTENIMIENTO

## ❑ Cuidado y Eliminación de la Batería

¡Nunca guarde el producto en temperaturas bajo cero o bajo cero! La congelación dañará permanentemente la batería. Si no recargas la batería al menos una vez al mes, es posible que la batería ya no acepte carga.



CONTIENE LAS BATERÍAS DE PLOMO SELLADAS. LAS BATERÍAS DEBEN SER RECICLADAS.

**Eliminación:** Los productos Razor utilizan baterías selladas de plomo-ácido, que deben ser recicladas o eliminadas respetando el medioambiente. No arrojar la batería de plomo-ácido al fuego. La batería puede explotar o perder líquido. No desechar la batería de plomo-ácido junto con la basura doméstica. La incineración, el relleno sanitario o la mezcla de baterías selladas de plomo-ácido con la basura doméstica están prohibidos por ley en la mayoría de las áreas. Lleve las baterías usadas a un punto de reciclado de baterías de plomo-ácido legalmente autorizado o a una tienda de venta de baterías para automóviles.

## ❑ Cargador

Es necesario comprobar periódicamente que el cargador suministrado con el producto Dirt Quad 500 no presente daños en el cable, el enchufe, la carcasa ni otras partes. En caso de daños, no debe cargarse el vehículo, hasta que el cargador sea reparado o sustituido.

Usar ÚNICAMENTE el cargador recomendado.

## ❑ Ruedas

Las ruedas y el sistema de transmisión están sujetos al desgaste normal. El usuario es responsable de inspeccionar periódicamente que las ruedas no presenten desgaste excesivo y de ajustar y sustituir los componentes del tren de transmisión, según sea necesario.

**⚠ ADVERTENCIA** Si se produce una fuga de la batería, evite el contacto con el ácido que gotea y coloque la batería dañada en una bolsa de plástico. Lea las instrucciones de deshecho que aparecen a la izquierda. Si el ácido entra en contacto con la piel o los ojos, enjuague abundantemente con agua fría durante al menos 15 minutos y llame al médico.

**⚠ ADVERTENCIA** Las terminales de la batería así como todos accesorios relacionados a ella, contienen plomo y compuestos de plomo. **Lávese las manos después de tocar o manipular la batería.**

# GUÍA DE RESOLUCIÓN DE PROBLEMAS

La unidad debe de estar completamente cargada antes de solucionar cualquier problema y deberá hacerlo un adulto

Problema	Causa posible	Solución
No funciona	El producto está rodando hacia atrás Batería no cargada por completo El cargador no funciona.	El acelerador no se activará si el producto rueda hacia atrás. Haga una parada completa y luego active el acelerador. Carga la batería. Se debe haber cargado una batería nueva durante al menos 12 horas antes de usar el producto eléctrica por primera vez y hasta 12 horas después de cada uso posterior. Verifique conectores y cables. Cheque la toma de corriente y purebe con otra Controlar todos los cables y conectores
El producto funciona con lentitud.	Cables o conectores sueltos. Fusible Quemado El motor o el interruptor eléctrico están dañados.	Controlar todos los cables y conectores, para asegurarse que estén ajustados. El fusible se fundirá y se apagará automáticamente sin motor el motor esta sobrecargado Una sobrecarga excesiva, como por ejemplo un piloto demasiado pesado o una colina demasiado empinada, podría causar que el motor se sobrecaliente. Sustituir el fusible (s) por uno nuevo de igual amperaje. Corregir las condiciones que provocaron que el fusible se queme y no repetirlo.  Verificar la toma de corriente y si es necesario porbar otra. Checar las luces en el cargador:: Toma de Corriente - Verde (en espera) Toma de corriente y aparato - Rojo (cargando) Toma de Corriente y aparato - Verde (cargado) No se enciende ninguna luz/Luces intermitentes – Reemplace el cargador  Asegure la unidad, encienda la unidad sin peso en la unidad, levante con cuidado el extremo posterior y aplique el acelerador para acoplar el motor. Si el motor se engancha, reemplace la batería. Si el motor no se activa, pero emite un sonido de clic - Reemplace la batería. Si el motor no se activa, no se oye un clic - Reemplace el módulo de control.
Tiempo de uso breve o lento	La batería no carga completamente La batería está gastada y no acepta una carga completa	Carga la batería. Se debe haber cargado una batería nueva durante al menos 12 horas antes de usar el producto eléctrica por primera vez y hasta 12 horas después de cada uso posterior. Incluso con el cuidado adecuado, una batería recargable no dura para siempre. La duración promedio de la batería depende del uso y las condiciones del producto. Reemplace solo con una batería de repuesto Razor.
El producto funciona con lentitud.	Las condiciones de conducción son muy estresantes. Las llantas no están infladas adecuadamente. Producto está sobrecargado	Use solo en superficies sólidas, planas, limpias y secas, como el pavimento o la superficie nivelada. Verifique la presión de los neumáticos.. Asegúrese de no sobrecargar la motocicleta eléctrica permitiendo que haya más de un conductor a la vez, excediendo el límite de peso máximo, subiendo una pendiente demasiado pronunciada o remolcando objetos <u>detrás del producto.</u>
A veces el producto no funciona, pero otras veces sí.	Cables o conectores sueltos. El motor o el interruptor eléctrico están dañados.	Controlar todos los cables y conectores, para asegurarse de que estén ajustados.
El cargador se calienta durante el uso.	Respuesta normal al uso del cargador.	No se requiere accion. Esto es normal para algunos cargadores y no es motivo de preocupación. Si su cargador no se calienta durante el uso, no significa que no esté funcionando correctamente.
El producto emite ruidos fuertes o chirridos.	La cadena está demasiado seca.	Aplicar en la cadena un lubricante como 3 in 1TM o Tri-FlowTM



Mantenga su Dirt Quad 500 eléctrico funcionando durante años con piezas originales de Razor. (Las ilustraciones pueden no reflejar la apariencia exacta del producto real. Las especificaciones están sujetas a cambios sin previo aviso).

- |   |  |
|---|--|
| 1. Empuñadura (derecha/izquierda)         | 12. Motor (500W)                             |
| 2. Control de Velocidad                   | 13. Tensor de cadena                         |
| 3. Manillar                               | 14. Rueda trasera completa (x2)              |
| 4. Montaje de la palanca de freno trasero | 15. Protector de cadena(Upper/Lower)         |
| 5. Abrazaderas del manillar (x2)          | 16. Rueda dentada                            |
| 6. Rueda delantera completa (x2)          | 17. Cadena                                   |
| 7. Barra de acoplamiento ajustable        | 18. Freno de disco                           |
| 8. Brazos del eje (derecha / izquierda)   | 19. Pinza de freno                           |
| 9. Batería (3-12V/7Ah) w/ Fuse            | 20. Cuerpo de plástico con asiento           |
| 10. Bandeja de batería                    | 21. Módulo de control                        |
| 10-1 Correa de la batería                 | 22. Interruptor de encendido/apagado, ON/OFF |
| 11. Tapa la batería                       | 23. Puerto del cargador                      |

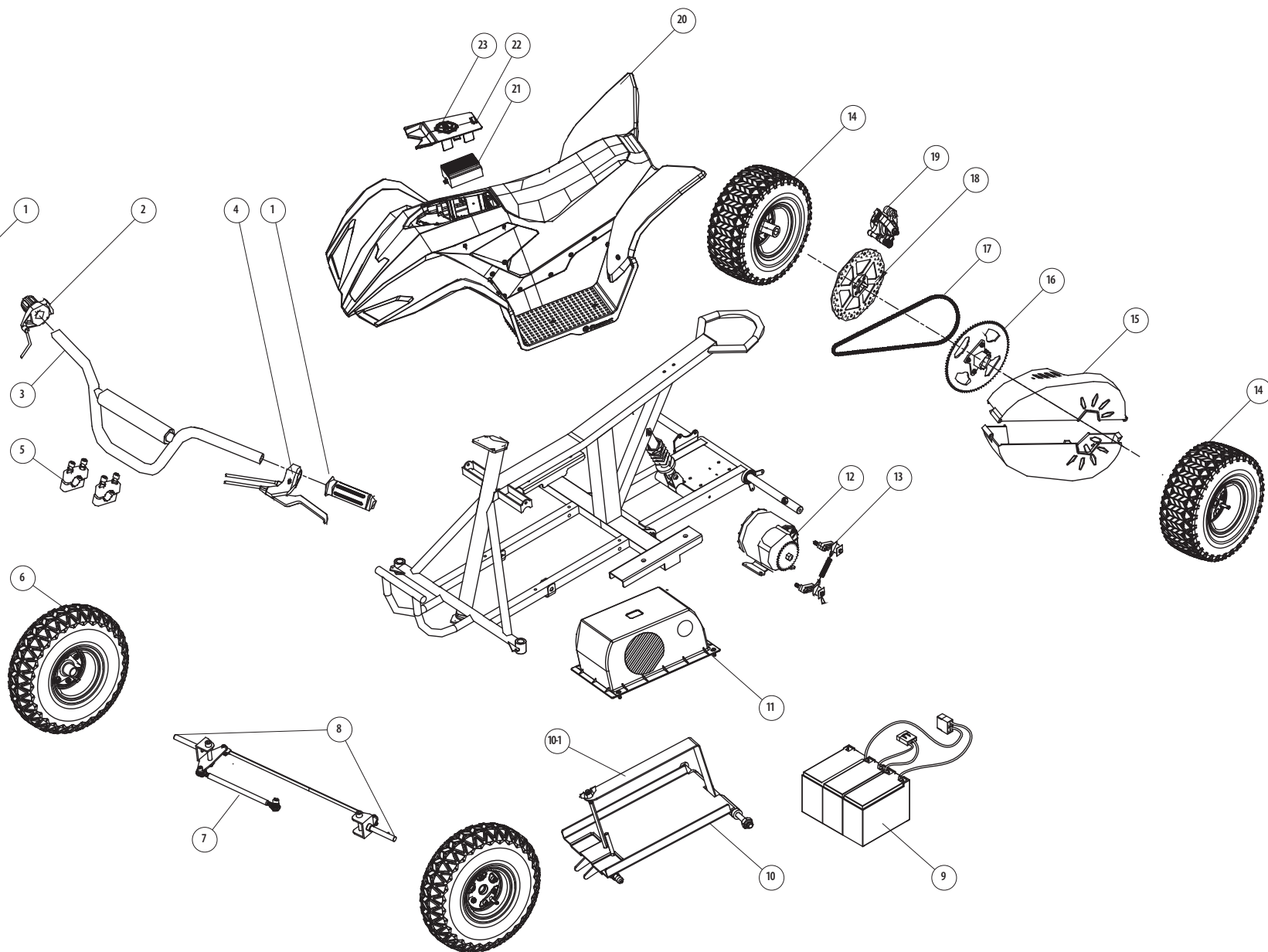

**AVISO: SU POLIZA DE SEGURO NO PODRA CUBRIR ACCIDENTES POR EL USO DE ESTE PRODUCTO ELECTRICO MONTABLE. VERIFIQUE SU COBERTURA PARA DETERMINAR SI ESTA CUBIERTO, DEBE COMUNICARSE CON SU COMPAÑÍA O AGENTE DE SEGUROS.**

## **FCC COMPLIANCE**

Este dispositivo cumple con la Parte 15 de las normas de la FCC. La operación está sujeta a las dos condiciones siguientes: (1) Este dispositivo no puede causar interferencias perjudiciales y (2) este dispositivo debe aceptar cualquier interferencia recibida, incluidas las interferencias que puedan provocar un funcionamiento no deseado.

Nota: Este equipo ha sido probado y cumple con los límites para un dispositivo digital de Clase B, según la parte 15 de las normas de la FCC. Estos límites están diseñados para proporcionar una protección razonable frente a interferencias perjudiciales en una instalación residencial. Este equipo genera, utiliza y puede irradiar energía de radiofrecuencia y, si no se instala y utiliza de acuerdo con las instrucciones, puede causar interferencias en las comunicaciones de radio. Sin embargo, no hay garantía de que no se produzcan interferencias en una instalación particular. Si este equipo causa interferencias perjudiciales en la recepción de radio o televisión, lo cual puede determinarse apagándolo y encendiéndolo, se recomienda al usuario que intente corregir la interferencia mediante una o más de las siguientes medidas:

- Reorientar o reubicar la antena receptora.
- Aumente la separación entre el equipo y el receptor.
- Conectar el equipo a una toma de un circuito distinto de aquel al que está conectado el receptor.
- Consulte al distribuidor o a un técnico de radio / TV para obtener ayuda.

**⚠ ADVERTENCIA:** Los cambios o modificaciones a esta unidad no aprobados expresamente por la parte responsable del cumplimiento, podrían anular la autoridad del usuario para operar el equipo.

[www.razor.com/lat](http://www.razor.com/lat)

Impreso por Razor USA LLC.

Copyright © 2003 - 2016 Razor USA LLC. Todos los derechos reservados RAZOR y el diseño de logo de Razor están dentro de las marcas registradas de Razor USA LLC en los Estados Unidos y otros países