

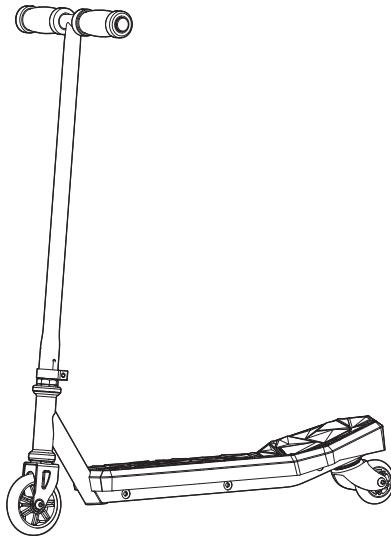

EN Read and understand this guide before using product.

ES Es imprescindible leer y comprender esta guía antes de usar el producto.

Razor®



RIFT™



1-2



4-26

www.razor.com/lat

Hecho en China

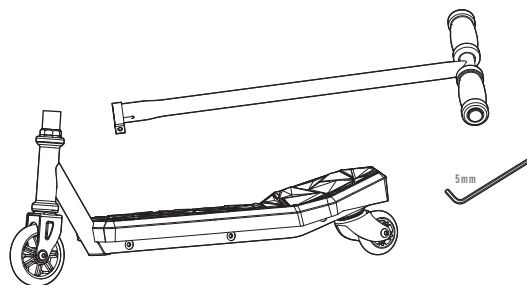

1

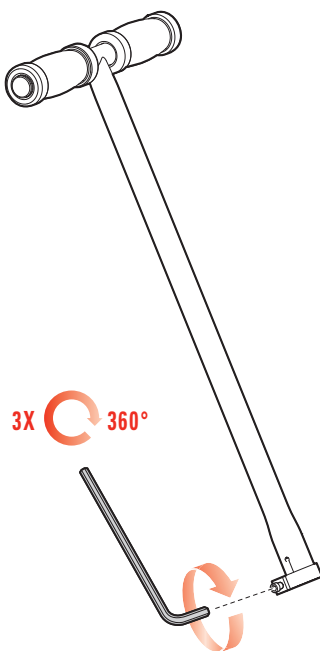

①

2

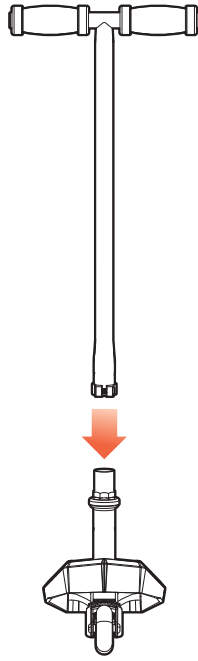
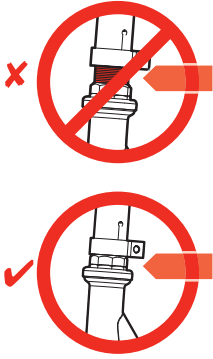

3

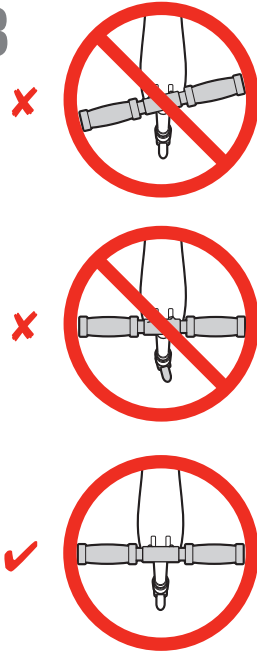

4

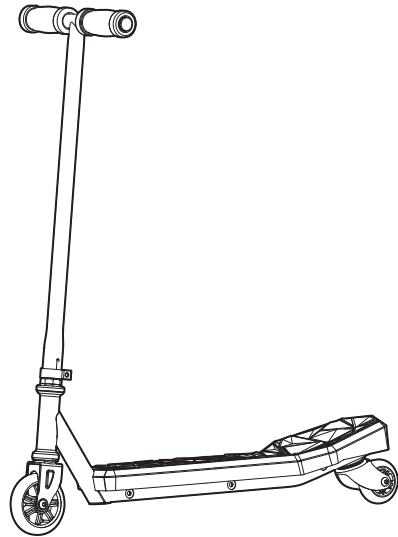
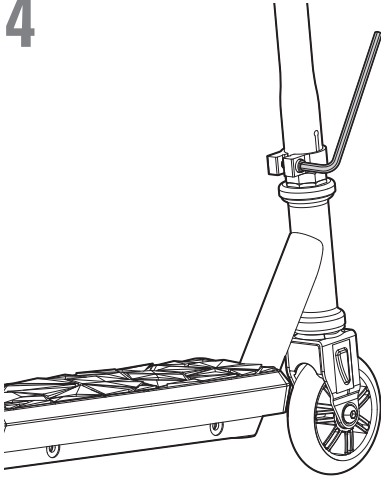





WARNING. To avoid serious injury:

- Adult supervision always recommended.
- This is sport/transport equipment.
- The skill required to ride this product may be greater than that required to ride a traditional kick scooter.
- Parents and carers should ensure that children are properly instructed in the use of this product.
- Hold handlebars at all times.
- Ride outdoors in places that allow you to improve your skills, and NEVER in traffic, on roads or near motor vehicles, where serious accidents can happen. Watch your surroundings for pedestrians, and bike, skateboard, scooter and other riders. Use in areas free from hazards, such as poles, hydrants, and parked cars.
- Wet weather impairs traction, stopping and visibility.
- Never use near streets, swimming pools, hills, or steps. Use on smooth, dry, paved surfaces; avoid excessive speeds associated with downhill rides. Don't ride on loose debris (such as rocks, gravel or sand), or speed humps. Do not ride in the dark.
- Always wear shoes when using this product.
- Allow only one rider at a time on this product.
- Like any other moving product, riding this product can be a dangerous activity and may result in injury even when used with proper safety precautions.

Age and Weight Limits

- Not for children under age 8.
- Maximum rider weight 100 kg (220 lb).

Protective Equipment Should Be Worn

- Always wear protective equipment - helmet, elbow, knee and wrist guards (note parents should evaluate whether their child's use of wrist guards may impair their ability to hold handlebars).

Failure to use common sense and heed the above warnings further increases risk of serious injury. Use at your own risk and with appropriate and serious attention to safety. Use caution.

Where and How to Ride

- Get familiar with your Rift scooter. Note the deck and the caster-mounted back wheel make it different from a normal scooter.
- Note there is no braking device.
- Center your front foot diagonally on the front half of the deck. Grip handlebars firmly.
- Push off as you would on a regular scooter, then place your rear foot onto the deck, lightly at first, and ensure foot is centered. Once you are sure your foot is properly placed, you can rest weight evenly on both legs. (Use caution before placing full weight on back of deck; if placed incorrectly you could fall!)
- Drifting: The inclined caster wheel allows the tail end to drift. To drift out back end, lean the rear half of the deck in the direction you would like to drift. Always keep the front wheel headed in the direction you want to travel, regardless of where the deck is.
- Stopping: Slow down by dragging your rear foot and step off the deck when you feel like you are at a safe speed.
- Learn to fall (by rolling if possible) without the product.
- Learn with a friend or parent to help.
- This product was manufactured for performance and durability. Trick riding can, over time, stress or damage any product.
- Risk of injury increases as degree of trick difficulty and product stress increases.

- Rider assumes all risks associated with trick riding.
- You may see people in videos, or people you know, doing tricks. These people have been practicing for a long time and accept the risks of trick riding. Do not assume you can try tricks without great risk.
- Check local laws regarding where and how you may use your product.

Maintenance

- Always inspect the product before riding and regularly maintain it. Replace worn or damaged parts, such as grips, handlebars, handlebar endcaps or worn wheels.
- Check that the steering system is correctly adjusted and that all connection components are firmly secured and not broken.
- Under normal circumstances and conditions, the wheels and bearings are maintenance free.
- Regularly check that the various screwed parts are tight.
- No modifications can be made that can impair safety.
- Wipe with a damp cloth to remove dirt. Do not use alcohol, alcohol-based or ammonia-based cleaners as they may damage the plastic components.
- If repairs are needed, bring product to a bicycle repair shop.
- Use only authorized Razor replacement wheels.



ADVERTENCIA. Para evitar lesiones graves:

- Se recomienda la supervisión permanente de un adulto.
- Este es un equipo deportivo/ transporte.
- La capacidad requerida para conducir este producto puede ser mayor que la necesaria para conducir un escúter kick tradicional.
- Los padres y personas al cuidado deben asegurarse de que los niños cuenten con la instrucción adecuada para usar este producto.
- Sujétese al manillar todo el tiempo
- Patine en exteriores en lugares que le permitan mejorar sus habilidades y NUNCA en el tráfico o en carreteras o cerca de vehículos automotores, donde pueden causarse accidentes graves. Ponga atención a los peatones, ciclistas, usuarios de escúteres y de otros conductores. Use las áreas libres de peligros como postes, hidrantes y coches estacionados.
- El tiempo lluvioso influye negativamente en la tracción, la parada y la visibilidad.
- Nunca usar cerca de calles, piscinas, colinas o escalones. Utilícese en superficies planas, secas y pavimentadas; evite el exceso de velocidad cuando esté patinando cuesta abajo. No patine sobre superficies con escombros (como rocas, grava o arena) ni en montecillos. No patine en la oscuridad.
- Siempre lleve los zapatos puestos al usar este producto.
- Solamente puede subirse una persona a la vez en este producto.
- Como todo otro objeto móvil, circular con este producto puede ser una actividad peligrosa y ocasionar lesiones, aun cuando se tomen las precauciones de seguridad correspondientes.

Límite de edad y peso

- No está indicado para niños menores de 8 años.
- Peso máximo del patinador: 100 kg

Recomendación de usar equipo de protección

- Siempre use equipo de protección: casco, coderas, rodilleras y muñequeras (nota: los padres deben evaluar si el uso de muñequeras puede afectar la capacidad del niño para sostener el manillar).

Si no se usa el sentido común y presta atención a las advertencias anteriores puede aumentar el riesgo de sufrir lesiones graves. Úsese bajo su propio riesgo y con la atención correcta y sería a la seguridad. Tenga precaución.

Dónde y cómo conducir

- Familiarícese con su Rift. Tenga en cuenta que la tabla y las ruedecillas trasera montadas en las ruedas de atrás lo hacen diferente a un scooter normal.
- Note que no existe un dispositivo de frenado.
- Centre el pie que tiene adelante de manera diagonal en la mitad delantera de la tabla. Sujete el manillar firmemente.
- Empújese como lo haría en una scooter regular, después coloque el pie que tiene atrás en la tabla, ligeramente al principio y asegúrese que su pie esté centrado. Una vez que su pie esté colocado correctamente, puede descansar el peso uniformemente en las dos piernas. (¡Tenga cuidado antes de poner el peso completo en la tabla trasera, ya que si lo pone incorrectamente puede caerse!)
- Giros: Las ruedas inclinadas permiten que el extremo de la cola gire. Siempre mantenga la rueda delantera hacia la dirección en la que quiere patinar, sin importar donde se encuentre la tabla.
- Detenerse: Desacelere arrastrando el pie de la parte de atrás y bájese de la tabla cuando sienta que está a una velocidad segura.

- Aprenda cómo caer (de ser posible rodando) sin el producto.
- Aprenda con un amigo o los padres, para que presten ayuda.
- Este producto ha sido fabricado para rendir y durar. La realización de trucos puede sobrefatigar o dañar cualquier producto.
- El riesgo de sufrir lesiones aumenta en proporción al grado de dificultad de los trucos y al esfuerzo exigido al producto.
- El usuario asume todos los riesgos asociados con la realización de trucos.
- Podemos ver a personas en videos o a gente conocida haciendo trucos. Pero estas personas han practicado mucho tiempo y aceptan los riesgos implícitos en la realización de trucos. No se debe suponer que es posible intentar los trucos sin graves riesgos.
- Infórmese sobre las leyes locales, para saber dónde y cómo está permitido usar el producto.

Mantenimiento

- Inspeccionar siempre el producto antes de circular y efectuar un mantenimiento periódico. Sustituya partes dañadas y desgastadas inmediatamente.
- Verifique que el sistema de dirección esté correctamente ajustado y los componentes de conexión, firmemente sujetos y sin roturas.
- En circunstancias y condiciones normales, las ruedas y los rodamientos no requieren mantenimiento.
- Verifique periódicamente que las distintas piezas atornilladas estén bien apretadas.
- No deben efectuarse modificaciones que pudieran afectar la seguridad.
- Limpie con un trapo húmedo para quitar la suciedad. No debe usarse alcohol ni limpiadores a base de alcohol o amoníaco, pues pueden dañar los componentes de plástico.
- Si fuera necesario reparar el producto, llevarlo a un taller de reparación de bicicletas.
- Únicamente deben usarse ruedas de recambio Razor autorizadas.

23L_130904

©Copyright 2003-2013 Razor USA LLC. All rights reserved. Razor® and the Razor logo design are among the registered trademarks of Razor USA LLC and/or its affiliated companies in the United States and/or select foreign countries. Rift™ is a trademark of Razor USA LLC.



EN 14619

www.razor.com/lat