



- EN** Read and understand this guide before using product.  
**FR** Lire et assimiler ce manuel avant d'utiliser le produit.  
**ES** Es imprescindible leer y comprender esta guía antes de usar el producto.  
**DE** Lesen Sie diesen Leitfaden vor Benutzung des Produktes aufmerksam.  
**IT** Leggere e comprendere tutti i punti del presente manuale prima di utilizzare questo prodotto.  
**NL** Lees deze instructies goed door voordat je het product gaat gebruiken.  
**PT** Leia e compreenda este guia antes de utilizar o produto.  
**PL** Przed użyciem produktu należy przeczytać ze zrozumieniem niniejszą instrukcję.  
**HU** A termék használatá előtt olvasd el és értsd meg ezt a használati útmutatót.  
**RU** Необходимо прочесть и понять эту инструкцию перед использованием продукции.

- SV** Läs och förstå denna bruksanvisning innan du använder produkten.  
**NO** Les og forstå denne veiledningen før du bruker dette produktet.  
**DA** Læs og forstå hele denne vejledning før du lader nogen bruge produktet.  
**FI** Lue nämä ohjeet huolellisesti ennen tuotteen käyttöönottoa.  
**RO** Consultați acest ghid înainte de a utiliza produsul.  
**SK** Pre použitím tohto výrobku si prečítajte a pochopte tento návod.  
**CS** Před použitím tohoto výrobku si řádně prostudujte návod k použití.  
**BG** Прочетете и разберете това ръководство преди да използвате продукта.  
**TR** Ürünü kullanmadan önce kılavuza okuyup anlayınız.  
**UK** Необхідно прочитати й зрозуміти цю інструкцію перед використанням продукції.  
**JA** 製品をご使用になる前に本説明書をお読みになりよく理解なさってください。  
**KO** 제품을 사용하기 전에 이 안내서를 읽고 이해하십시오.  
**ZH** 請在使用產品之前細心閱讀和瞭解此使用指南。  
**ZH** 使用产品前请阅读并理解本指南。



# Razor

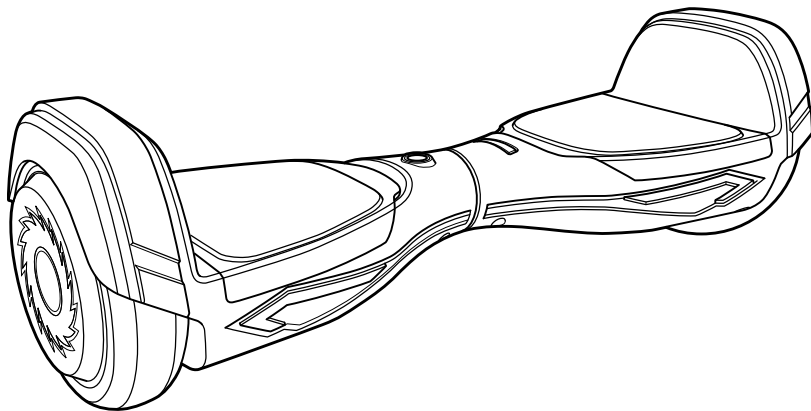

## HOVERTRAX™ 2.0 HOVERTRAX DLX™ 2.0



1-14



15-129

[www.razor.com](http://www.razor.com)



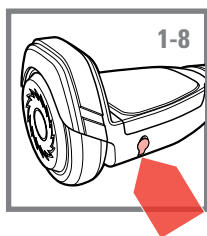
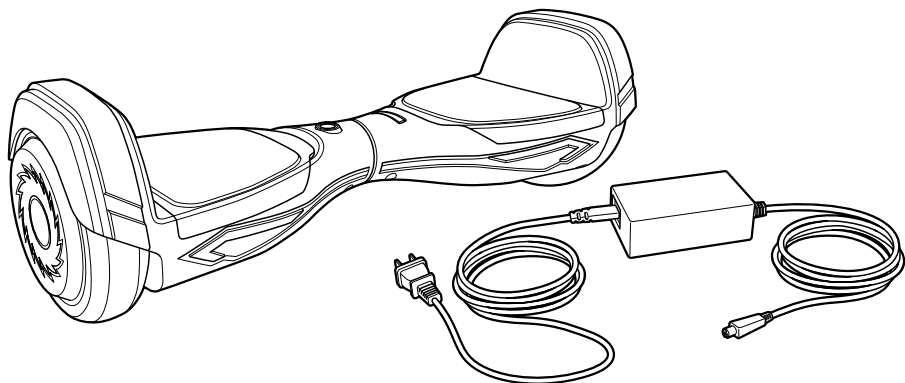

1

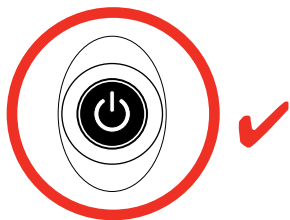
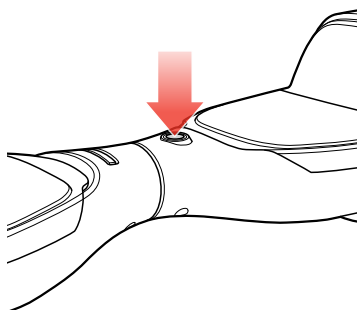

2

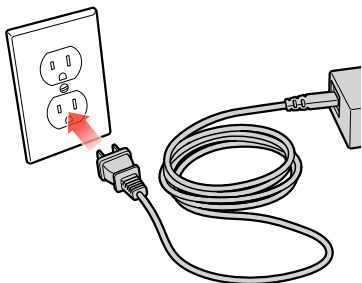

3

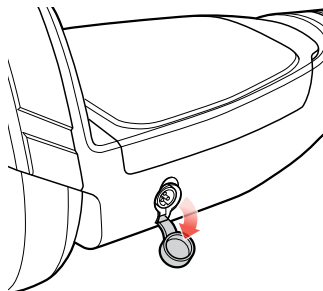

①

4

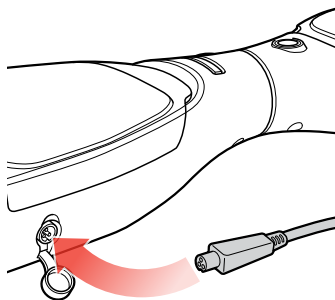

5

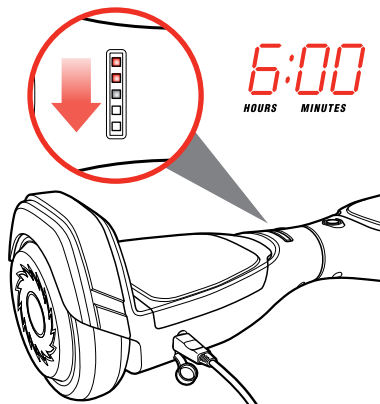

6

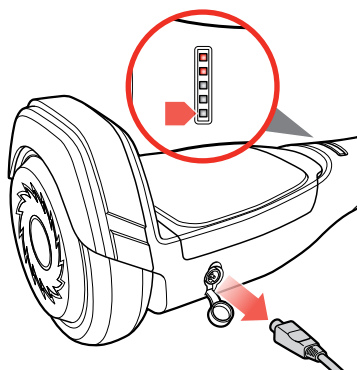

7

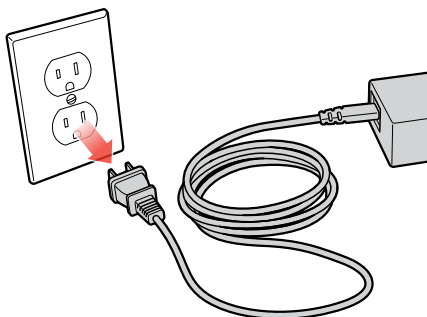

8

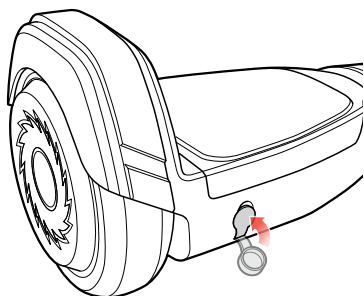

9

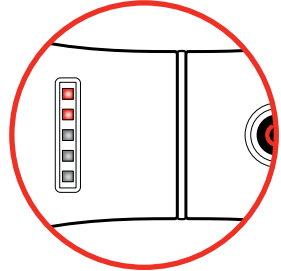
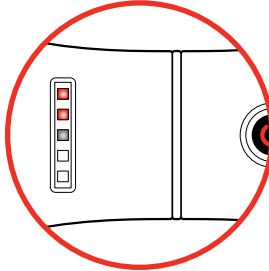
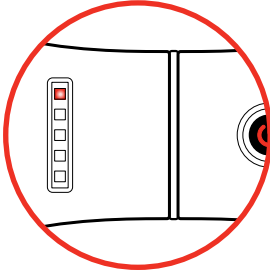
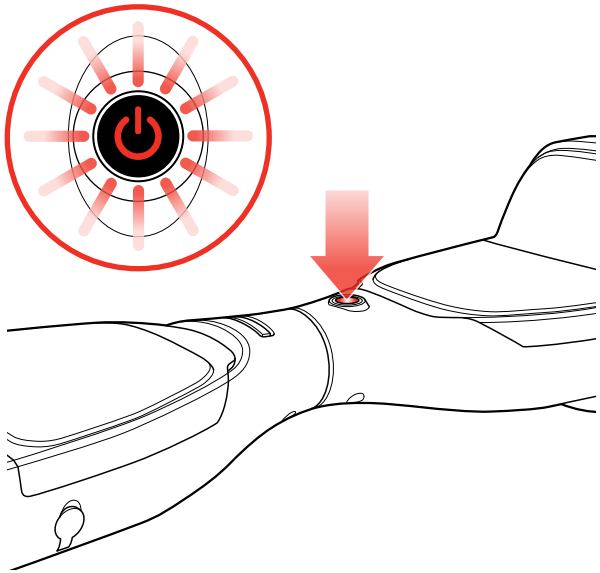

- EN Training mode
- FR Mode d'apprentissage
- ES Modo entrenamiento
- DE Übungsbetrieb
- IT Modalità esercitazione
- NL Trainingsmodus
- PT Modo de treino
- PL Tryb szkolenia

- HU Gyakorlási üzemmód
- RU Режим обучения
- SV Övningsläge
- NO Øvelsesmodus
- DA Træningstilstand
- FI Harjoitus-tila
- RO Modul instruire
- SK Výcvikový režim

- CS Režim tréninku
- BG Режим на обучение
- TR Eğitim modu
- UK Режим навчання
- KO 연습 모드
- ZH 訓練模式
- ZH 训练模式

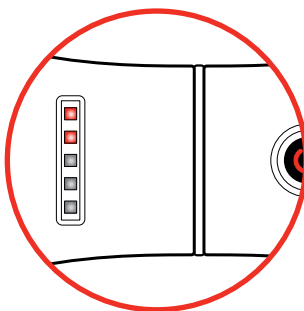
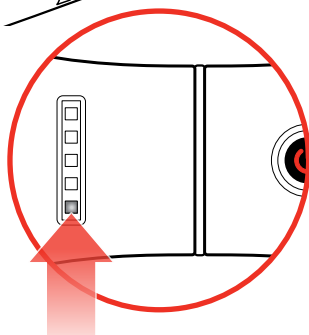
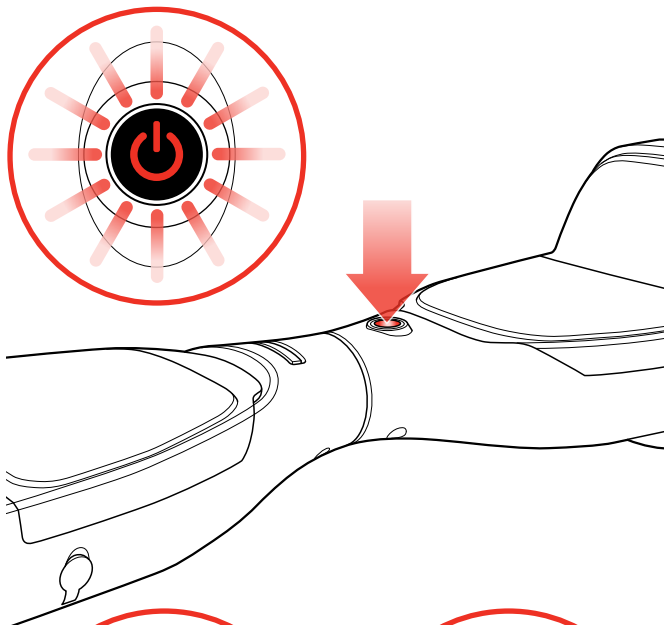

EN Normal mode

FR Mode normal

ES Modo normal

DE Normalbetrieb

IT Modalità normale

NL Gangbare modus

PT Modo normal

PL Tryb normalny

HU Normál üzemmód

RU Обычный режим

SV Normalt läge

NO Normal modus

DA Normal tilstand

FI Normautilila

RO Modul normal

SK Štandardný režim

CS Normální režim

BG Нормален режим

TR Normal mod

UK Звичайний режим

KO 정상 모드

ZH 標準模式

ZH 正常模式

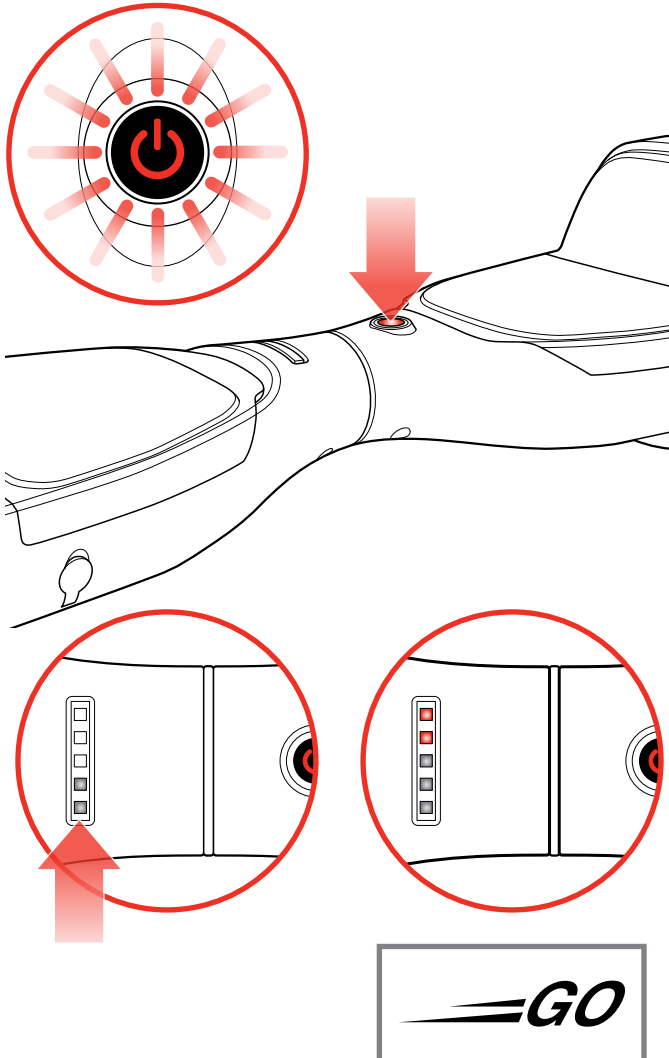

EN Changing the mode

FR Changement de mode

ES Cambio de modo

DE Betriebsart ändern

IT Cambio modalità

NL Een andere modus kiezen

PT Alteração do modo

PL Zmiana trybu

HU Az üzemmód megváltoztatása

RU Изменение режима

SV Ändra läge

NO Endre modus

DA Ændring af tilstand

FI Tilan vaihtaminen

RO Schimbarea modului

SK Režim nabíjania

CS Změna režimu

BG Промяна на режима

TR Modun değiştirilmesi

UK Перехід між режимами

KO 모드 변경

ZH 變更模式

ZH 更改模式

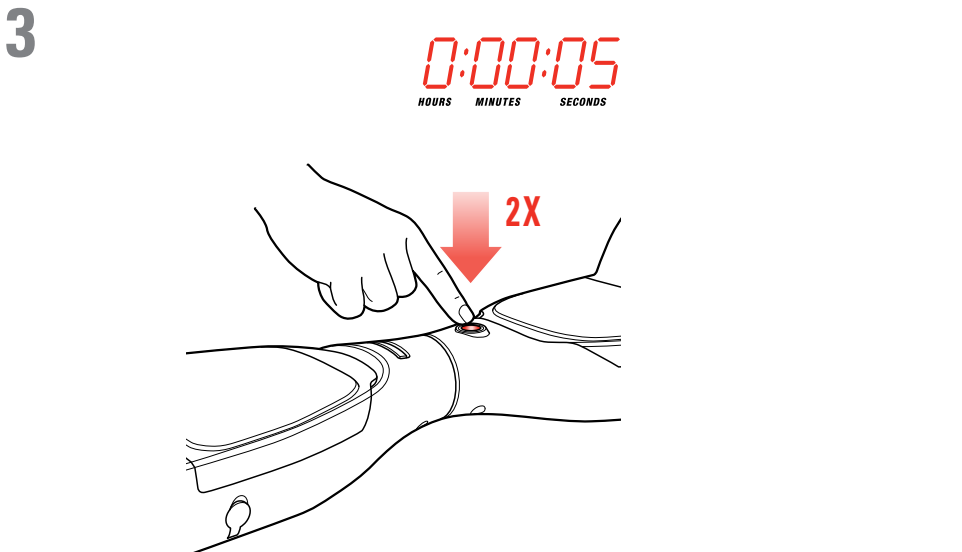
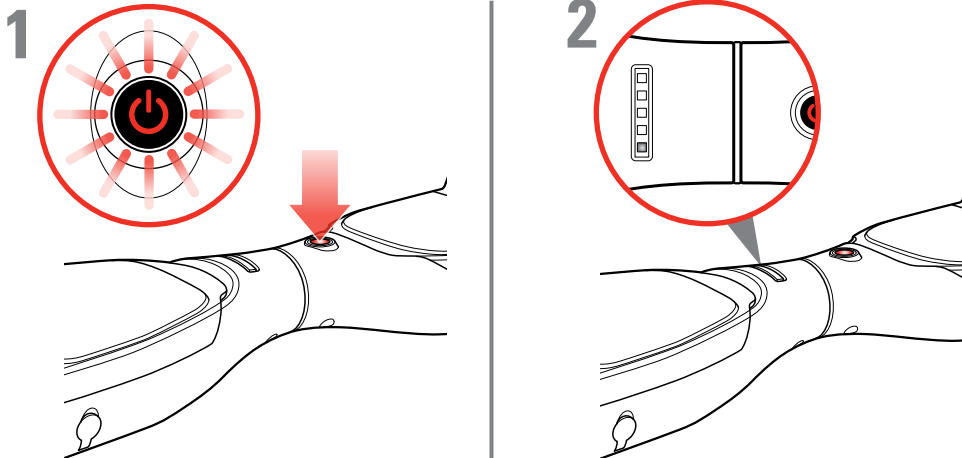



4

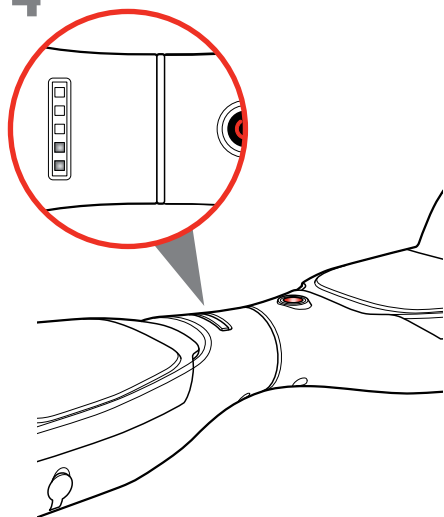

5

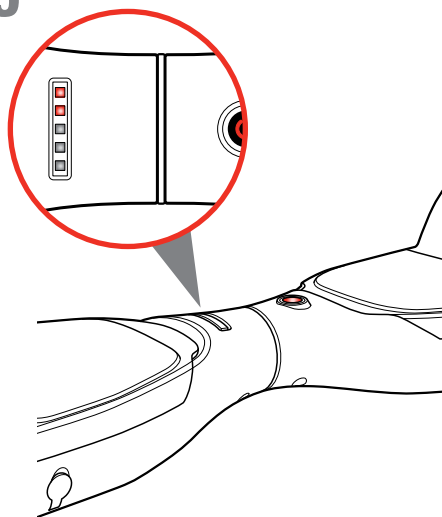

**EN** Changing the mode

**FR** Changement de mode

**ES** Cambio de modo

**DE** Betriebsart ändern

**IT** Cambio modalità

**NL** Een andere modus kiezen

**PT** Alteração do modo

**PL** Zmiana trybu

**HU** Az üzemmód megváltoztatása

**RU** Изменение режима

**SV** Ändra läge

**NO** Endre modus

**DA** Ændring af tilstand

**FI** Tilan vaihtaminen

**RO** Schimbarea modului

**SK** Režim nabíjania

**CS** Změna režimu

**BG** Промяна на режима

**TR** Modun değiştirilmesi

**UK** Перехід між режимами

**KO** 모드 변경

**ZH** 變更模式

**ZH** 更改模式

1

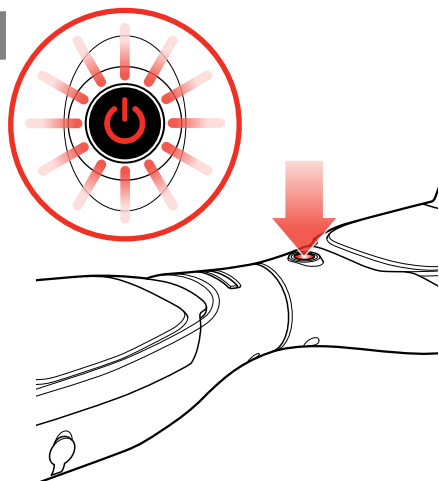

2

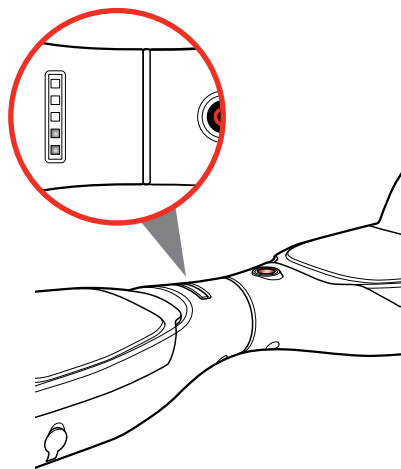

7

3

0:00:05  
HOURS MINUTES SECONDS

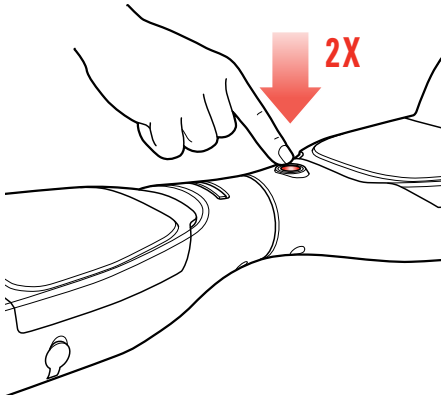

4

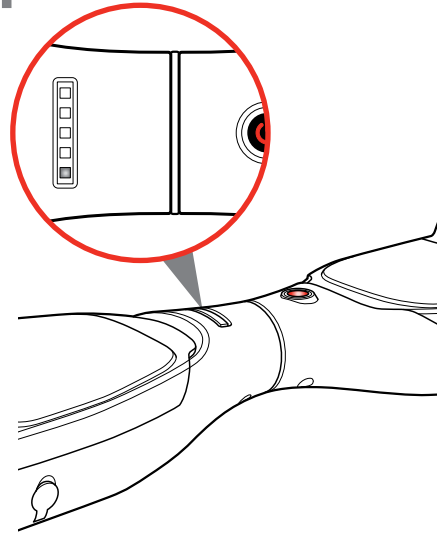

5

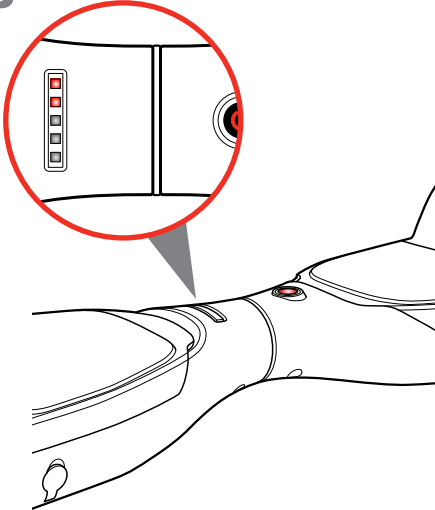

1

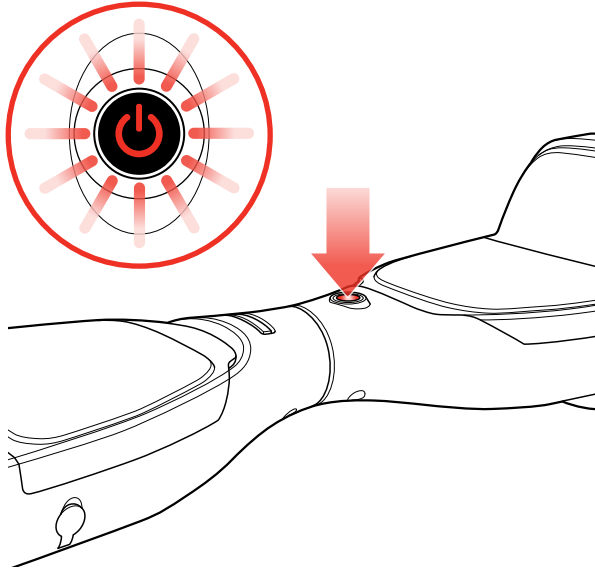

2

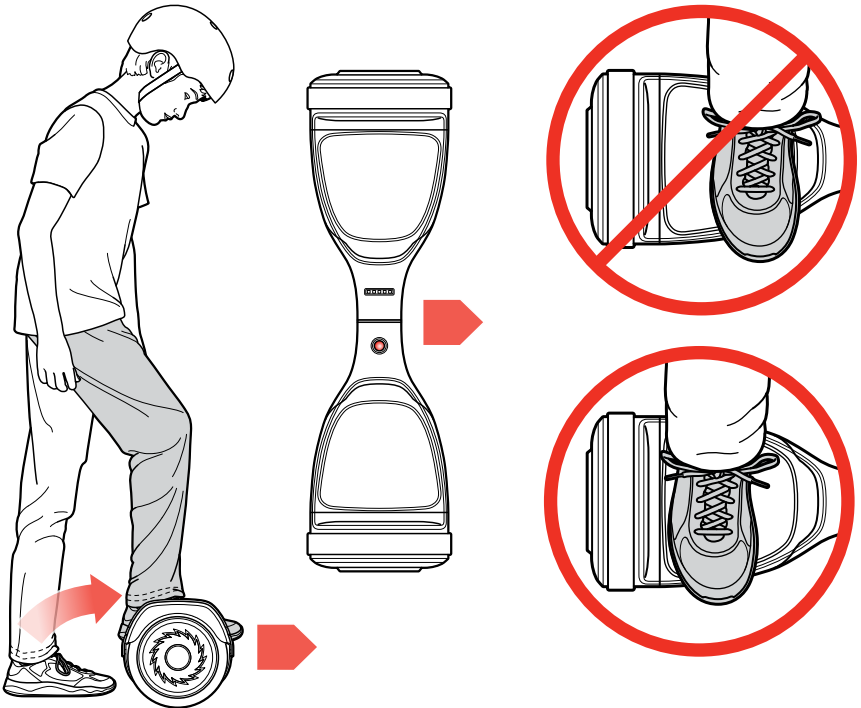

3



4



5

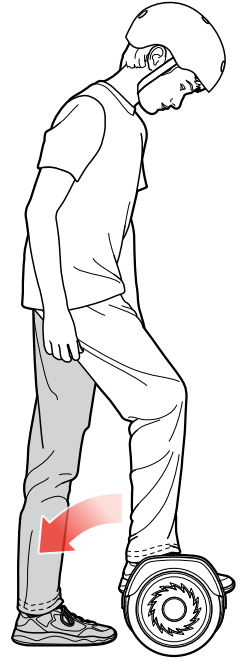

6



7

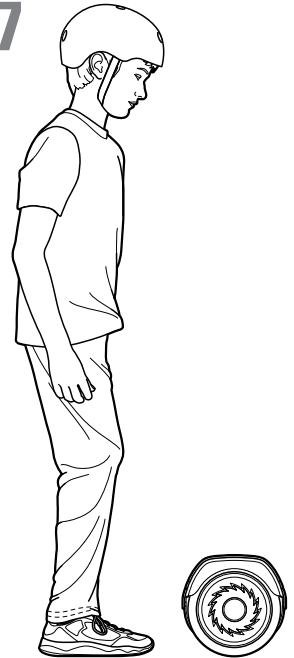

8

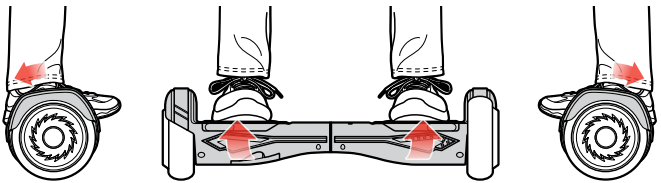
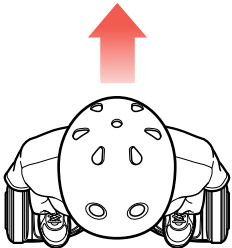
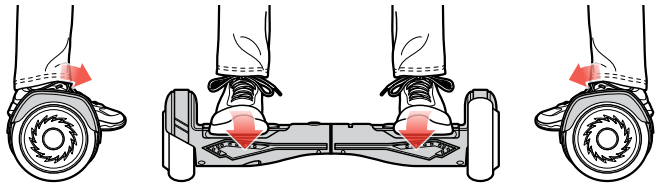
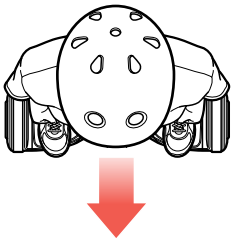
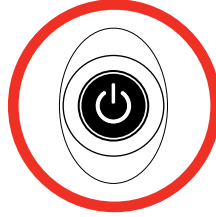
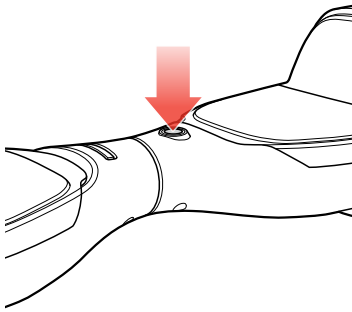

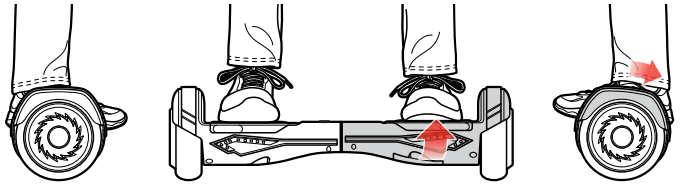
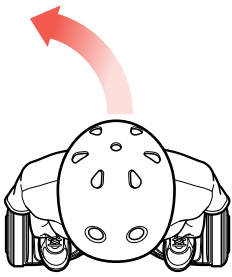
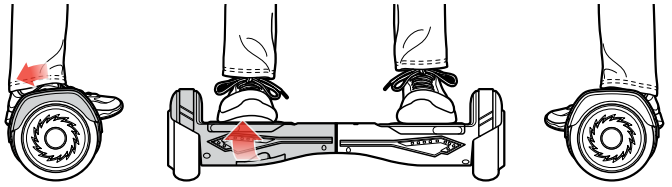
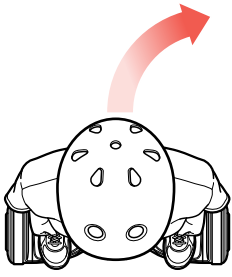
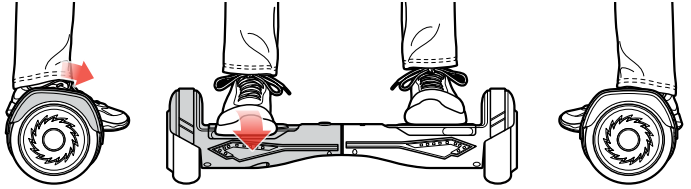
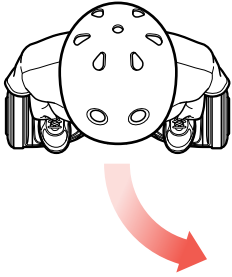
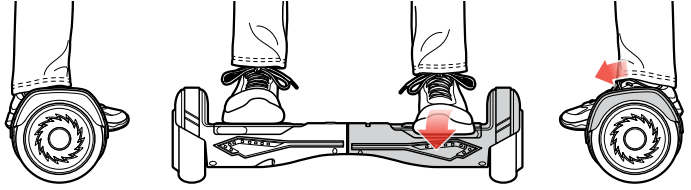
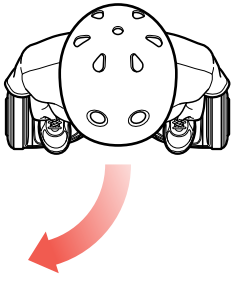

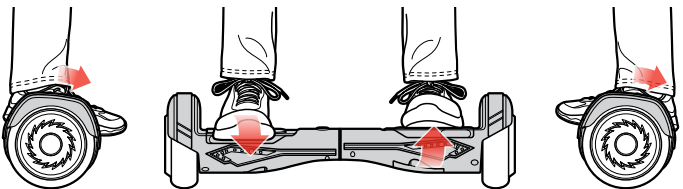
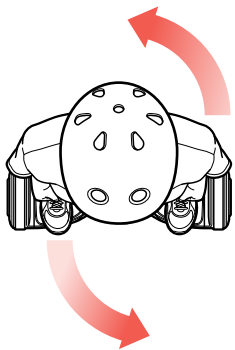
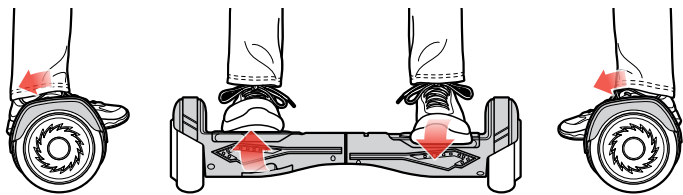
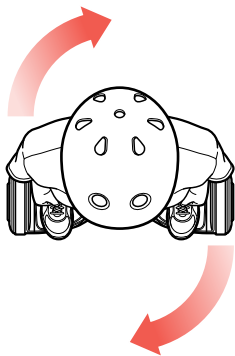

- EN** Battery Pack Replacement
- FR** Battery Pack Replacement
- ES** Reemplazo de la batería
- DE** Austausch des Akkupacks
- IT** Sostituzione batteria
- NL** Batterijpakket vervangen
- PT** Substituição da bateria
- PL** Wymiana zestawu baterii

- HU** Az akkumulátor cseréje
- RU** Замена блока аккумуляторов
- SV** Byte av batteripaket
- NO** Bytte av batteripakke
- DA** Udskiftning af batteripakke
- FI** Akkupakkauksen vaihtaminen
- RO** Înlocuirea setului de baterii
- SK** Výmena batérie

- CS** Výměna baterie
- BG** Смяна на батерия
- TR** Pil Takımı Değiştirme
- UK** Заміна блока акумуляторів
- KO** 배터리 팩 교체
- ZH** 更換電池組

1

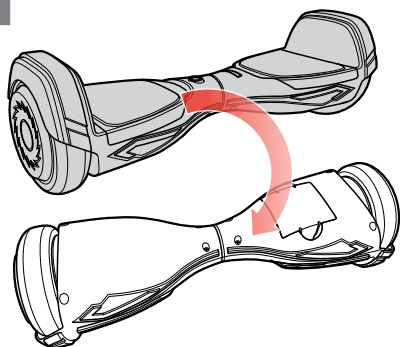

2

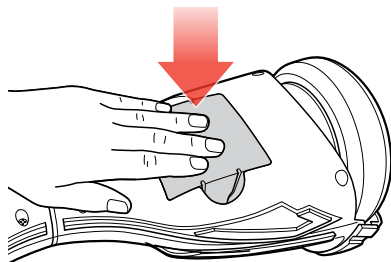

3

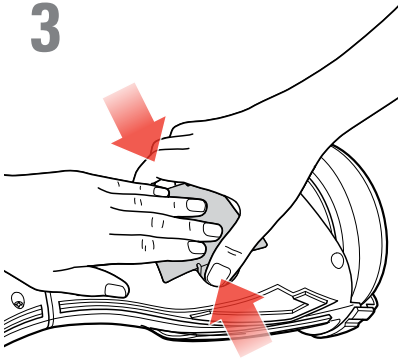

4

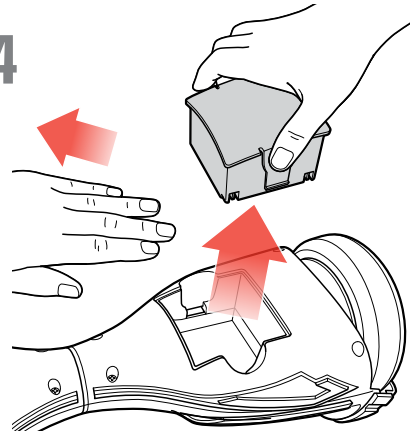

5

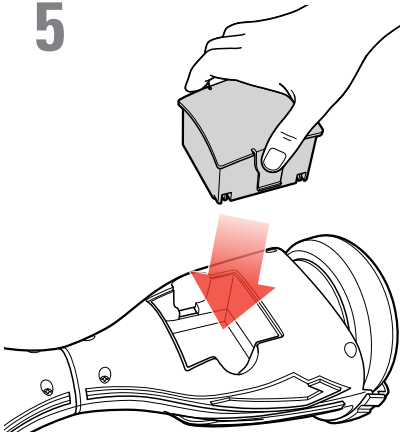

6

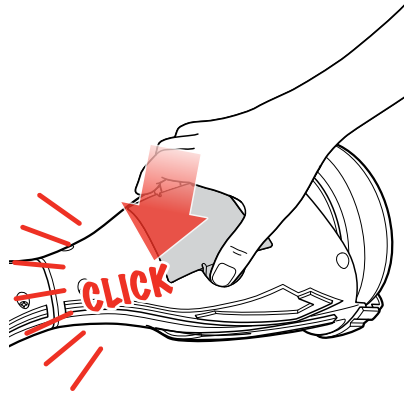

7

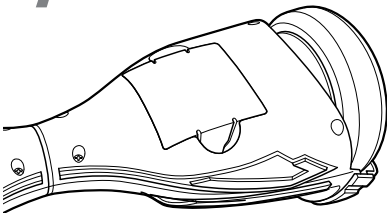

8

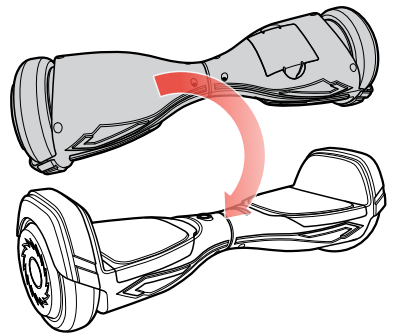



## A NEW TECHNOLOGY, WITH NEW CONCEPTS FOR CONTROL AND SAFETY

As is obvious the first time you see it, the Razor Hovertrax 2.0 is **different** from things you may have ridden before. No handlebars. No front or rear wheel. No brake. It is **new** and it **moves**, which means if you are interested in riding it you should be interested in learning how to do that properly – and if you are interested in minimizing the risk of falling off or being injured, you should be very interested in focusing on how to ride this new product as safely as possible. Helping you do that is the goal of this Manual and other warnings. **THIS PRODUCT IS NEW, IT IS DIFFERENT, BUT IT MOVES AND YOU MUST UNDERSTAND AND FOLLOW THE INSTRUCTIONS IN ORDER TO MAXIMIZE YOUR FUN AND MINIMIZE RISKS OF INJURY PRESENTED BY RIDING THIS NEW MOVING PRODUCT.**

### MOVEMENT OF THE RAZOR HOVERTRAX 2.0 IS CONTROLLED BY THE ANGLE OF THE FOOT PLATFORMS, WHICH IS DETERMINED BY PRESSURE APPLIED BY THE RIDER'S FEET ON THE PLATFORMS.

Different? Well, yes, the Hovertrax 2.0 is "different." It is an electrically motorized, computerized, gyroscopically-balance-assisted, independently articulated, dual-platform two-wheeled personal mobility system. If that sounds unlike any bicycle, scooter, RipStik, roller skate or water ski you have ever used, you're on the right track.

However, the Razor Hovertrax 2.0 does not operate "magically"; and it does not fly, float or disappear. Its movements are not controlled remotely, or by the rider's brainwaves or earnest good wishes, and it has neither a steering wheel, nor a brake, nor external stabilizers of any kind. Yet it can go, stop, turn and back up – and all of this is controlled solely by the rider's feet moving at angles relative to the ground. **THIS IS CRUCIAL TO RECOGNIZE AND TO REMEMBER AT ALL TIMES. The angle of your feet – forward, level or rearward – on each foot platform is how Hovertrax 2.0 receives, processes and executes instructions from the rider. This will affect the operation of the Razor Hovertrax 2.0 far more than leaning or "shifting body weight" alone.**

**⚠ WARNING:** Read this manual – including both "Safety Warnings" and "How to Operate" and learn to ride safely!

#### SAFETY WARNINGS

**⚠ WARNING:** Whenever you ride the Hovertrax 2.0 you risk serious injury or death from collisions, falls or loss of control. To ride safely, YOU MUST READ AND FOLLOW THE INSTRUCTIONS AND WARNINGS IN THIS MANUAL.

**⚠ WARNING:** Riding any electric product can be a hazardous activity. Certain conditions may cause the equipment to fail without fault of the manufacturer. Like other electric ride-on products, the Razor Hovertrax 2.0 can and is intended to move, and it is therefore possible to lose control, fall off and/or get into dangerous situations that no amount of care, instruction or expertise can eliminate. If such things occur you can be seriously injured or die, even when using safety equipment and other precautions. RIDE AT YOUR OWN RISK AND USE COMMON SENSE.

**⚠ WARNING:** Failure to read and understand "How to Operate" section of this manual increases risk of injury due to falls or other incidents.

**⚠ WARNING: NOT FOR RIDERS UNDER AGE 8 OR HEAVIER THAN 100 KG (220 LB).** DO NOT EXCEED THE WEIGHT LIMIT OF 100 kg (220 lb) – including backpacks and other items that might be carried. Exceeding the weight limit could injure the rider and damage the Razor Hovertrax 2.0. Rider weight alone also does not necessarily mean a person's size is appropriate to fit or maintain control of the Razor Hovertrax 2.0. Keep this product away from small children and remember that this product is intended for use only by persons who are, at a minimum, completely comfortable and competent while operating the product.

Razor recommends that children under the age of 8 not be permitted to use this product. This recommendation is based not just on age or weight or height – it reflects consideration of expected maturity and skills as well as physical size. The recommended rider age of 8 years or older is only an estimate and can be affected by the rider's size, weight, or skills – not every rider 8 years old or older will be suited to the product. Certainly, any rider unable to fit comfortably on the Razor Hovertrax 2.0 should not attempt to ride it, but **a parent's decision to allow his or her child to ride this product should be based on the child's maturity, skill, and ability to follow rules. Razor emphasizes that adults are strongly advised not to disregard Razor's recommendations or permit younger children to ride the Razor Hovertrax 2.0.**

Because products, like the Razor Hovertrax 2.0, can and do present potential hazards plainly associated with their use, it is well recognized THE NEED FOR EXERCISE OF PARENTAL RESPONSIBILITY IN SELECTING RIDING PRODUCTS APPROPRIATE TO THE AGE OF A RIDER, OR PARENTAL SUPERVISION IN SITUATIONS IN WHICH CHILDREN OF VARIOUS AGES MAY HAVE ACCESS TO THE SAME RIDING PRODUCTS, IS IMPORTANT. Not every product is appropriate for every age or size of rider, and recommendations are intended to reflect the nature of the hazards and the expected mental or physical ability, or both, of a rider to cope with the hazards.

Persons with any mental or physical conditions that may make them susceptible to injury, impair their physical dexterity or mental capabilities to recognize, understand, and follow safety instructions, and to be able to understand the hazards inherent in a product's use, should not use or be permitted to use products inappropriate for their abilities. Persons with heart conditions, head, back or neck ailments (or prior surgeries to these areas of the body), or pregnant women, should be cautioned not to operate this product.

#### CHECK AND MAINTAIN RAZOR HOVERTRAX 2.0

**⚠ WARNING:** Always inspect the Razor Hovertrax 2.0 prior to use. Properly inspecting and maintaining your product can reduce the risk of injury. Before use, check to confirm that any and all guards or covers are in place and in serviceable condition. Check that the parts are functioning properly, that the tires are not damaged or worn excessively. The Razor Hovertrax 2.0 should be maintained and repaired in accordance with the manufacturer's specifications, using only the manufacturer's authorized replacement parts, and should not be modified from the manufacturer's original design and configuration. Replace worn or broken parts immediately. Always check the battery charge before using the Razor Hovertrax 2.0. Do not ride the Razor Hovertrax 2.0 when its battery is low, as indicated by a solid red indicator light or unintended shaking of the wheels during operation. The Razor Hovertrax 2.0 may stop operating and cause you to fall. Use only Razor Hovertrax 2.0 charger.

**⚠ WARNING:** Check local laws and regulations to see where and how you may use your Razor Hovertrax 2.0 legally. Follow all applicable laws for vehicles and pedestrians.

#### **SAFETY GUIDELINES FOR CONTINUED USE:**

##### **An important message to all users**

Periodically review this information and make sure that you understand all warnings, cautions, instructions and safety topics. Do not let others ride the Razor Hovertrax 2.0 until they have read this manual. Any type of wheeled activity can be hazardous. Wheels can, and are intended to move and it is therefore possible to get into dangerous situations and/or lose control and/or fall off. In such situations serious injury or death could occur.

Always be aware of the activity around you. Use the Razor Hovertrax 2.0 in areas free from fixed or moving hazards. Watch your surroundings for pedestrians, animals and riders of other wheeled devices.

**⚠ WARNING:** Only use the Razor Hovertrax 2.0 indoors or on completely smooth surfaces. Avoid obstacles and slippery surfaces, which could result in a loss of balance or traction and cause a fall. See the section on Terrain for more guidelines.

**⚠ WARNING:** Do not lift the Razor Hovertrax 2.0 off the ground when the product is turned on. Do not turn on the Razor Hovertrax 2.0 in mid-air. This will cause the wheels to spin freely which could result in injury to yourself or damage to things around you. Ride defensively. Watch out for potential obstacles that could catch your wheel(s) or force you to swerve suddenly or lose control. Be careful to avoid pedestrians, skaters, skateboards, scooters, bikes, children or animals who may enter your path, and respect the rights and property of others. Never carry passengers or allow more than one person at a time to ride the electric product.

Never use headphones or a cell phone when riding. Never hitch a ride with another product.

Do not ride the Razor Hovertrax 2.0 in wet or icy weather and never immerse this electric product in water, as the electrical and drive components could get damaged by water or possibly create other unsafe conditions.

Wet, slick, bumpy, uneven or rough surfaces may increase risks. Do not ride this electric product in mud, ice, puddles or water. Avoid excessive speeds that can be associated with downhill rides. Never use near steps or swimming pools.

Do not ride at night or when visibility is limited.

Be careful and know your limitations. Risk of injury increases as the degree of riding difficulty increases. The rider assumes all risk associated with aggressive riding activities.

**⚠ WARNING:** Never operate any moving product, including the Razor Hovertrax 2.0, while under the influence of drugs or alcohol.

#### **PROPER RIDING ATTIRE**

Always wear proper protective equipment, such as an approved safety helmet (with chin strap securely buckled). A helmet may be legally required by local law or regulation in your area. Elbow pads, kneepads, wrist guards, a long-sleeved shirt, long pants and gloves are recommended. Always wear athletic shoes (lace-up shoes with rubber soles) and keep shoelaces tied and out of the way of the wheels, motor and drive system. Never ride barefooted or in sandals.

#### **USING THE CHARGER**

The charger supplied with the electric product should be regularly examined for damage to the cord, plug, enclosure and other parts. In the event of such damage, the product must not be charged until the charger has been repaired or replaced.

Use only with the recommended charger.

Use caution when charging.

The charger is not a toy. Charger should be operated by an adult.

Do not operate charger near flammable materials.

Unplug charger and disconnect from product when not in use.

Always disconnect from the charger prior to wiping down and cleaning your product with damp cloth.

#### **FAILURE TO USE COMMON SENSE AND HEED THE ABOVE WARNINGS INCREASES RISK OF SERIOUS INJURY. USE WITH APPROPRIATE CAUTION AND SERIOUS ATTENTION TO SAFE OPERATION.**

**NOTICE:** This manual contains many warnings and cautions concerning the consequences of failing to maintain, inspect or properly use your Razor Hovertrax 2.0 product. Because any incident can result in serious injury or even death, we do not repeat the warning of possible serious injury or death each time such a possibility is mentioned.

**HOW TO OPERATE**

- Use only Razor Hovertrax 2.0 charger.
- Use only Razor Hovertrax 2.0 replacement battery packs. Replacement item #W15155005003.

Model	Voltage (Nominal) Vdc	Capacity (Nominal) Ah	Charge Temperature Range	Operating Temperature Range
Hovertrax 2.0	36	2.5	0° to 40°C 32° to 104°F	-10° to 40°C 14° to 104°F

**HOW IT WORKS**

The Hovertrax 2.0 responds to the rider's foot movements. Remember this. The Hovertrax 2.0 moves due to fore and aft foot platform tilt caused by the rider's foot (or feet).

Movement, speed, and stopping are controlled by the degree to which the rider's feet cause the foot platforms of the Hovertrax 2.0 to no longer be parallel to the ground.

When the product is "on", the gyroscopic mechanized balancing feature of the Hovertrax 2.0 tries to keep the foot platforms of the product parallel to the ground. In use, Hovertrax 2.0 then detects changes from "level" which are caused by fore and aft pressure on the foot platform(s) applied by the rider's feet. Such changes are interpreted by the Hovertrax 2.0 as instructions to make the wheels move. Hovertrax 2.0 tries to re-level a forward tilt by accelerating, and tries to level a rearward tilt by decelerating.

**Moving and Changing Direction:**

When a rider stands on the Hovertrax 2.0 with an evenly weighted foot that is "level" on either foot platform:

- Pressing toes on both feet downward moves Hovertrax 2.0 forward.
- Pressing heels on both feet downward moves Hovertrax 2.0 backward.
- Turns are done by putting more downward pressure on the front side of the foot platform on the outside of the turn.
- A rider can spin in place by pushing downward on the front edge of one foot platform while simultaneously pushing downward on the rear edge of the other foot platform.

**Accelerating and Stopping:**

- To go faster or to slow down, press the foot platforms at a greater angle for "more" and reduce the angles for "less".
- When slowing or stopping, if you continue to apply force to the edges opposite the direction of travel, you may not only stop but continue on to reverse your direction.

How does this happen? The fundamental principle is that the Hovertrax 2.0 is designed to be "at rest" when the foot platforms are level – and the gyroscopic mechanized balancing feature detects the "levelness" of the product. This same feature detects foot movements that cause a foot platform to no longer be "level" and it interprets these changes as orders to move.

That's it. That's how it works. It does what your feet tell it to do, and the product "self-balances" itself in order to be ready to detect and implement the instructions provided by a rider's feet.

Understanding this principle is important for obvious reasons. It also suggests some obvious warnings for riding the Hovertrax 2.0, such as:

**Do not jump up and down on it:** If you remove a foot (or both feet), if you then land back on the Hovertrax 2.0 and cause the foot platform(s) to change position relative to "level" in any degree, the machine could and will react by moving immediately in response to an "instruction", which can result in loss of rider stability, balance or control.

**Shifting Weight Alone is not the Issue:** Do not presume that shifting weight alone controls motion – or, for that matter, that not shifting weight equals "stability". Shifting of rider weight may be associated with increase or decrease of foot pressures on the foot platforms, but it is the action of the feet on the foot platforms which instructs Hovertrax 2.0 to move. Conversely, if you were to shift your weight without altering the placement or angle of your feet, so that the foot platforms remain level, the Hovertrax 2.0 does not receive any "signal" to interpret.

**Note:** Do not lift the Hovertrax 2.0 off the ground when it is turned on. Do not turn on the Hovertrax 2.0 in mid-air.

**Riding Tip:** Certainly the rider may "lean" on the Hovertrax 2.0, but leaning only affects the foot platform's position to the extent the rider's feet change their position. If the rider's ankles are held at a consistent 90° angle, leaning will result in tilting. Note that leaning can exaggerate shifting of weight, which may affect the ability of a rider to recover to a level posture – increasing the possibility of loss of balance.

**HOW TO GET ON****Once you have charged the battery:**

1. **Power On:** Set the Hovertrax 2.0 on the ground and turn the power on and the blue light on the power button will light-up. The battery/power mode indicator will show either one or two green lights to indicate mode. Do **NOT** proceed to step two until all lights on the indicator light up.
2. **First Foot:** While standing behind the Hovertrax 2.0, put one foot on a foot platform, closer to the wheel than to the center. Use that foot to activate the foot platform by bringing that foot platform to a balanced, level position.
3. **Confirm Activation:** Confirm the first foot platform is activated. Move your foot back and forth and feel the response from the product. Play with this single foot platform until you are comfortable keeping the foot platform motion minimal.
4. **Step Up:** With the first foot platform stable and still, step up on the second foot platform with your second foot. Do this away from furniture and other large objects. Don't use a fixed object to brace or lift yourself – Keep your weight evenly distributed between the two foot platforms. If you are uncomfortable; step back off and repeat from step 2. Try to stand on the Hovertrax 2.0 without moving.

**HOW TO RIDE:**

5. **Stand in Place:** Hovertrax 2.0 is unique among two-wheeled items in that the active stabilization it provides allows you to stand in place. A scooter or bicycle may balance more easily when it moves, but a Hovertrax 2.0 can balance even while stationary.
6. **Move Forward:** To move forward, press down gradually with your feet on the fronts of both foot platforms. Do not lunge forward or lean excessively, as you may lose your balance.
7. **Slow Down:** To slow down or stop, apply pressure to the rear edges of the foot platforms by pushing down with your heels. Leaning back somewhat may be useful but remember your feet are giving the instructions! If you continue pushing the rear edges with your heels, you will be able to travel backwards.
8. **Turn:** To turn left, slightly push your right foot down on the front of the right foot platform; to turn right, push down on the front of the left foot platform. This idea is to make one wheel turn a little bit faster than the other wheel.
9. **Rotate in Place:** To rotate in place, push down on the front of one foot platform while pushing down with equal force on the rear of the other foot platform.

**HOVERTRAX SPEED CONTROL**

**Not too fast:** The recommended top speed of the Hovertrax 2.0 is approximately nine (9) km/h (6 mph) and eleven (11) km/h (7 mph) for the Hovertrax DLX 2.0. Speed may be affected by rider weight, surface conditions, battery charge, etc. The Hovertrax 2.0 is capable of exceeding the normal operating speed for short periods, which is designed to permit the wheels to react and “re-balance” the product by helping level itself. Do not attempt to “force” the Hovertrax into continuous operation at “re-balance” speeds, as control will be more difficult and falls more likely.

**HOW TO GET OFF:**

1. **Slow down and stop**
2. **Step to the back**
3. **Power down**

**NOTE: If Hovertrax 2.0 is left on for more than 5 minutes, it will automatically turn off and beep.**

**PRODUCT WARNING SIGNALS**

The Hovertrax 2.0 has several built in protection features, which include:

- **Self-leveling function:** If the product is not level when powered on it will slowly rotate until it is level. Always wait to mount until it has completely stopped self-leveling and all lights on the battery power mode indicator are lit.
- **Training Mode:** This product can be set to training mode to operate at a slower speed. Do not operate in normal mode until you are completely comfortable riding in training mode.
- **Low or charging battery:** The battery/power mode indicator light will indicate insufficient charge for operation by flashing and the product will beep.
- **Excessive angle shutoff:** At excessively steep foot platform angles, the product will stop powered operation.

**Riding Tip:** Before your very first ride, expect to spend up to ten minutes in this stage of learning how to stand comfortably on the Hovertrax 2.0.

**Self-balancing Function:**

If product is not level when powered on it will slowly rotate until it is level. Always wait to mount until it has completely stopped self-leveling and all lights on the battery/power mode indicator are lit.

**Riding Tip:** Your practice on Hovertrax 2.0 should be to keep the platform in place and get a feel for the motions that are generated from small changes in your fore/aft foot pressure.

**Riding Tip:** Hovertrax 2.0 is best ridden at speeds similar to a brisk walk, not faster.

**Note:** All lights flashing notes a leveling error. Do not ride until flashing stops.

**RIDING TIPS**

- Learn to ride the Hovertrax 2.0 in a large, safe area free from all forms of interference.
- Keep your posture upright, but relaxed. Align your body over the Hovertrax 2.0 and use a wide stance with your feet close to the wheels.
- Be alert. Scan both far ahead and in front of you - your eyes are your best tool for safely avoiding obstacles and slippery surfaces.
- Hold your arms comfortably at your side.
- Start at a slow and comfortable pace. Never aggressively accelerate or lunge forward.
- Be careful and considerate of others.
- Always ride under control at a speed that is safe for you and those around you.
- Always be prepared to stop.
- Respect pedestrians by always yielding the right of way.
- Avoid startling pedestrians. When approaching from behind, announce yourself and slow down to walking speed when passing.

**HOVERTRAX TIPS**

Once you have charged the battery, follow these six easy steps:

- Remember to check for the green battery indicator light before you get on. If it is not lit, the product is not on and you will fall.
- Do not stand on or near the center or rotating portion of the foot platform.
- Remember to keep your body relaxed through your back and legs. Stand naturally.
- Practice controlled stopping.
- If you stand with one foot on the foot platform with the product on, keep that foot level, or the Hovertrax 2.0 will move.
- Be aware of the width of the Hovertrax 2.0 and the path you are traveling. Make sure you will fit.

**TERRAIN AND AVOIDING HAZARDS, SLIPS AND TRIPS**

The Hovertrax 2.0 is intended for indoors or use on smooth, flat surfaces. However, to prevent loss of traction, you must always be careful when riding and learn to identify and avoid slippery and wet surfaces, loose materials, slopes, potholes and other obstacles.

Stop and step off the Hovertrax 2.0 over unsafe surfaces or terrain.

The Hovertrax 2.0 wheels must be able to grip the ground for you to stay upright. Slips occur when the Hovertrax 2.0 loses traction, potentially causing loss of control and a fall. Abrupt maneuvers and riding over slippery surfaces, bumps, and loose objects and materials may cause the Hovertrax 2.0 to lose traction.

- Keep alert.
- Never jump on or off the Hovertrax 2.0 with both feet.
- Please don't ride transversely on a hillside or turn on a slope. This may cause Hovertrax 2.0's balance sensors to be unable to orient themselves to "level" state, impairing rider control.
- Avoid riding over any surface where the undercarriage may strike an object.
- Use caution when riding over any change in terrain.

## TECHNOLOGIE NOUVELLE, AVEC DE NOUVEAUX CONCEPTS DE CONTRÔLE ET DE SÉCURITÉ

Comme vous le verrez du premier coup d'œil, le Razor Hovertrax 2.0 est différent de tout ce que vous avez conduit auparavant. Pas de guidon. Pas de roue avant ni arrière. Pas de frein. Il est nouveau et il se déplace, ce qui veut dire que si vous êtes intéressé à le conduire, vous devriez aussi apprendre à le faire correctement, et si vous êtes intéressé à réduire le risque de chute ou de blessure, vous devriez aussi vous concentrer sur la façon d'utiliser ce nouveau produit de façon aussi sûre que possible. C'est l'objectif de ce manuel et d'autres mises en garde de vous aider en cela. **CE PRODUIT EST NOUVEAU, IL EST DIFFÉRENT, MAIS IL SE DÉPLACE ET VOUS DEVEZ COMPRENDRE ET RESPECTER LES INSTRUCTIONS POUR EN TIRER LE MAXIMUM DE PLAISIR ET RÉDUIRE LES RISQUES DE BLESSURE QUE PRÉSENTE LA CONDUITE DE CE NOUVEAU PRODUIT MOBILE.**

### LE DÉPLACEMENT DU RAZOR HOVERTRAX 2.0 EST COMMANDÉ PAR L'ANGLE DES PLATES-FORMES D'APPUI DES PIEDS, DÉFINI PAR LA PRESSION APPLIQUÉE PAR LES PIEDS DU CONDUCTEUR SUR CES PLATES-FORMES.

Différent ? Et bien oui, le Hovertrax 2.0 est « différent ». C'est un système de mobilité personnelle à deux roues et deux plates-formes à articulation indépendante, avec motorisation électrique, à équilibre assisté par gyroscope et calculateur. Si cela ressemble à tout vélo, scooter, RipStik, planche à roulettes ou ski nautique que vous avez déjà utilisé, vous êtes sur la bonne voie.

Néanmoins, le Razor Hovertrax 2.0 n'est pas « magique » et il ne vole pas, ne flotte pas ni ne disparaît. Ses mouvements ne sont pas commandés à distance, ni par les ondes cérébrales du conducteur ou ses meilleures intentions, et il ne comporte ni volant, ni frein, ni stabilisateur externe de quelque sorte que ce soit. Néanmoins il peut avancer, s'arrêter, tourner et reculer, le tout commandé seulement par le déplacement angulaire des pieds du conducteur par rapport au sol. **IL EST INDISPENSABLE DE LE SAVOIR ET DE S'EN SOUVENIR À TOUT MOMENT.**

**L'angle de vos pieds (vers l'avant, à plat ou vers l'arrière) sur chaque plate-forme d'appui permet au Hovertrax 2.0 de recevoir, de traiter et d'exécuter les instructions du conducteur. Ceci influence le fonctionnement du Razor Hovertrax 2.0 bien plus que le seul fait de se pencher en avant ou de « déplacer le poids du corps ».**

**⚠ AVERTISSEMENT :** Lisez ce manuel et en particulier les « Mises en garde de sécurité » et la section « Mode de fonctionnement » pour apprendre à conduire en toute sécurité !

### MISES EN GARDE DE SÉCURITÉ

**⚠ AVERTISSEMENT :** Toute utilisation du Hovertrax 2.0 vous expose à des blessures graves voire mortelles par collisions, chutes ou perte de contrôle. **POUR L'UTILISER EN TOUTE SÉCURITÉ, VOUS DEVEZ LIRE ET RESPECTER LES INSTRUCTIONS ET MISES EN GARDE DE CE MANUEL.**

**⚠ AVERTISSEMENT :** L'utilisation d'un produit électrique peut être une activité dangereuse. Certaines conditions peuvent entraîner une défaillance de l'équipement sans que le fabricant soit mis en cause. Comme d'autres véhicules électriques, le Razor Hovertrax 2.0 peut, et est prévu pour, se déplacer ; il est donc possible de perdre le contrôle, de chuter et / ou d'être confronté à des situations dangereuses qu'aucune précaution, aucune connaissance ou aucune expertise ne saurait éviter. Dans de tels cas, vous pouvez être grièvement blessé ou mourir, et ce même si vous utilisez un équipement de sécurité et prenez d'autres précautions. **UTILISER À VOS PROPRES RISQUES ET FAIRE PREUVE DE BON SENS.**

**⚠ AVERTISSEMENT :** Le défaut de lecture et de compréhension de la section « Mode de fonctionnement » de ce manuel augmente les risques de blessures suite à des chutes ou autres incidents.

**⚠ AVERTISSEMENT : NON DESTINÉ AUX UTILISATEURS DE MOINS DE 8 ANS OU DE PLUS DE 100 KG. NE PAS DÉPASSER LA LIMITE DE POIDS DE 100 kg, y compris tout sac à dos et autres articles pouvant être transportés.**

Le dépassement de la limite de poids peut être cause de blessure pour le conducteur et endommager le Razor Hovertrax 2.0. Le poids de l'utilisateur ne signifie pas forcément, à lui seul, que la taille de la personne est appropriée pour convenir au Razor Hovertrax 2.0 ou en garder le contrôle. Tenez ce produit hors de portée des enfants en bas âge et rappelez-vous qu'il est exclusivement destiné à des personnes qui, au minimum, se sentent totalement à l'aise et compétentes pour utiliser le produit.

La société Razor recommande que l'usage de ce produit ne soit pas permis aux enfants âgés de moins de 8 ans. Cette recommandation est fondée non, tout simplement, sur l'âge, le poids ou la taille - mais elle reflète la prise en compte de la maturité attendue ainsi que l'aspect physique. L'âge recommandé de 8 ans ou plus est seulement une estimation, et il peut être affecté par la taille, le poids ou les capacités de l'utilisateur. - ce produit ne sera pas considéré comme convenant, d'emblée, pour chaque enfant âgé de 8 ans. Certes, tout enfant conducteur qui ne serait pas en mesure de s'adapter, avec aisance, au Razor Hovertrax 2.0 ne devrait pas essayer de le conduire, mais **la décision des parents de permettre à son enfant de conduire ce véhicule devrait se fonder sur la maturité, les compétences et la capacité à appliquer des règles. La société Razor souligne qu'il est fortement recommandé aux adultes de ne pas négliger ses recommandations ni d'autoriser des enfants d'âge inférieur au seuil susmentionné de conduire le Razor Hovertrax 2.0.**

Parce que les produits comme le Razor Hovertrax 2.0 présentent des risques pleinement associés à leur utilisation, LA RESPONSABILITÉ D'UN PARENT DANS LE CHOIX D'UN PRODUIT ROULANT APPROPRIÉ À L'ÂGE DU CONDUCTEUR OU LA SUPERVISION D'UN PARENT DANS LES SITUATIONS OÙ DES ENFANTS D'ÂGES DIFFÉRENTS PEUVENT AVOIR ACCÈS AUX MÊMES PRODUITS ROULANTS EST NÉCESSAIRE ET IMPORTANTE. Tous les produits ne conviennent pas à tous les âges ou tailles d'utilisateur, et les recommandations sont destinées à prendre en compte la nature des dangers et les capacités physiques, mentales ou les deux, attendues d'un conducteur pour faire face à ces dangers. Toute personne présentant des problèmes mentaux ou physiques qui l'exposent aux blessures ou qui risquent de nuire à sa dextérité ou à sa capacité mentale de reconnaître, comprendre et suivre les directives de sécurité et à sa capacité de comprendre le danger relatif à l'utilisation d'un produit ne doit pas utiliser ou avoir la permission d'utiliser des produits dont ils ne peuvent avoir la maîtrise. Il faut prévenir les personnes souffrant de maladies cardiaques, de douleurs à la tête, au dos ou au cou (ou ayant subi des chirurgies à ces parties du corps) et les femmes enceintes de ne pas utiliser ce produit.

### VÉRIFICATION ET ENTRETIEN DU RAZOR HOVERTRAX 2.0

**⚠ AVERTISSEMENT :** Contrôler toujours le Razor Hovertrax 2.0 avant utilisation. Le contrôle et l'entretien appropriés du produit peuvent réduire les risques de blessures. Avant l'utilisation, vérifier que toutes les protections ou capots sont en place et en bon état. Vérifier que toutes les pièces fonctionnent correctement, que les pneus ne sont pas endommagés ni excessivement usés. Il faut entretenir et réparer le Razor Hovertrax 2.0 conformément aux spécifications du fabricant en utilisant uniquement les pièces de rechange homologuées par le fabricant. Il faut également éviter d'en modifier la conception et la configuration d'origine. Remplacer immédiatement les pièces usées ou brisées. Vérifier toujours la charge de la batterie avant d'utiliser le Razor Hovertrax 2.0. Ne pas utiliser le Razor Hovertrax 2.0 quand sa batterie est déchargée, ce qui est signalé par un voyant rouge fixe ou par des vibrations imprévues des roues pendant l'utilisation. Le Razor Hovertrax 2.0 pourrait cesser de fonctionner et vous faire tomber. N'utiliser que le chargeur Razor Hovertrax 2.0.

**AVERTISSEMENT** : Consultez les lois et réglementations locales en vigueur afin de savoir où et comment utiliser votre Razor Hovertrax 2.0 légalement. Respectez toutes les lois applicables aux véhicules et aux piétons.

#### RÈGLES DE SÉCURITÉ POUR UTILISATION PERMANENTE :

##### Message important à tous les utilisateurs

Consultez régulièrement ces informations pour vous assurer de parfaitement comprendre toutes les mises en garde, avertissements, instructions et consignes de sécurité. Ne laissez pas d'autres personnes conduire le Razor Hovertrax 2.0 avant d'avoir lu ce manuel. Tout type d'activité sur roues peut être dangereux. Les véhicules à roues sont conçus pour se déplacer, il est donc possible de se retrouver dans des situations à risques ou de perdre le contrôle et de tomber. Dans ce cas des blessures graves voire mortelles sont possibles.

Restez toujours attentif aux activités autour de vous. Utilisez le Razor Hovertrax 2.0 dans des zones exemptes de dangers fixes ou mobiles. Observez aux alentours les piétons, animaux et conducteurs d'autres véhicules à roues.

**AVERTISSEMENT** : N'utilisez le Razor Hovertrax 2.0 qu'à l'intérieur ou sur des surfaces parfaitement lisses. Évitez les obstacles et les surfaces glissantes, qui pourraient conduire à une perte d'équilibre ou d'adhérence et causer une chute. Voir la section Terrain pour d'autres règles.

**AVERTISSEMENT** : Ne pas soulever le Razor Hovertrax 2.0 du sol quand il est allumé. Ne pas allumer le Razor Hovertrax 2.0 en l'air. Ceci ferait tourner librement les roues, ce qui pourrait conduire à des blessures pour vous ou à des dommages pour les objets qui vous entourent.

Adopter une conduite défensive. Prenez garde aux obstacles éventuels qui pourraient s'accrocher aux roues, vous forcer à dévier brusquement ou vous faire perdre le contrôle du véhicule. Veillez à éviter les piétons, les planchistes, les planches à roulettes, les trottinettes, les vélos, les enfants ou les animaux qui pourraient couper votre trajectoire ; respectez les droits et la propriété d'autrui. Ne transportez jamais de passagers ou ne laissez jamais plus d'une personne à la fois monter sur le véhicule électrique.

Ne jamais utiliser d'écouteurs ou de téléphone portable en roulant. Ne vous accrochez jamais à un autre véhicule. Ne conduisez pas le Razor Hovertrax 2.0 par temps humide ou en présence de verglas et n'immergez jamais ce véhicule électrique dans l'eau, car les éléments électriques et les organes de transmission pourraient être endommagés par l'eau ou risquer de créer d'autres conditions d'insécurité éventuelles.

Les surfaces humides, glissantes, bosselées, inégales ou rugueuses peuvent augmenter les risques. Ne conduisez pas le véhicule électrique dans la boue, sur la glace, dans les flaques ou dans l'eau. Évitez la vitesse excessive associée à la descente. Ne jamais utiliser à proximité de marches ou de piscines.

Ne pas rouler de nuit ou lorsque la visibilité est limitée.

Soyez prudent et maîtrisez vos limites. Le risque de blessure augmente proportionnellement au niveau de difficulté de conduite. L'utilisateur assume tous les risques associés à la pratique d'une conduite agressive.

**AVERTISSEMENT** : Ne jamais utiliser tout produit mobile, y compris le Razor Hovertrax 2.0, sous l'influence de drogues ou d'alcool.

#### VÊTEMENTS APPROPRIÉS

Portez toujours un équipement de protection approprié, tel qu'un casque homologué (avec la jugulaire correctement bouclée). Il peut être obligatoire de porter un casque de protection en vertu de la loi ou de la réglementation locale. Il est recommandé de porter des coudières, des genouillères, des protège-poignets, un T-shirt à manches longues, un pantalon et des gants. Portez toujours des chaussures de sport (des chaussures à lacets avec des semelles caoutchouc) et assurez-vous que vos lacets restent noués et hors de la trajectoire des roues, du moteur et du système de transmission. Ne jamais rouler pieds nus ou en sandales.

#### UTILISATION DU CHARGEUR

Le chargeur fourni avec le produit doit être régulièrement examiné pour vérifier si le câble, la prise, le boîtier et les autres pièces sont endommagés. Si un des composants est endommagé, le produit ne doit pas être chargé tant que le chargeur n'a pas été réparé ou remplacé. Utilisez uniquement le chargeur recommandé. Prenez vos précautions durant la charge.

Le chargeur n'est pas un jouet. Le chargeur doit être utilisé par un adulte. N'utilisez pas le chargeur à proximité de matériaux inflammables. Débrancher le chargeur de la prise et du produit lorsqu'il n'est pas utilisé. Déconnectez toujours le chargeur avant d'essuyer et de nettoyer votre produit avec un chiffon humide.

**L'ABSENCE DE BON SENS ET LE NON-RESPECT DES AVERTISSEMENTS CI-DESSUS AUGMENTE LE RISQUE DE LÉSIONS GRAVES. UTILISEZ CE PRODUIT AVEC L'ATTENTION ET LE SÉRIEUX NÉCESSAIRES À UNE PRATIQUE SÉCURISÉE.**

**AVIS**: Ce manuel contient de nombreux avertissements et mises en garde concernant les conséquences d'un manque d'entretien, d'inspection ou d'une mauvaise utilisation de votre Razor Hovertrax 2.0. Tout accident peut provoquer des blessures sérieuses ou même la mort, c'est pourquoi nous ne vous avertissons pas du potentiel de blessure ou de mort chaque fois qu'une telle possibilité est mentionnée.

## MODE DE FONCTIONNEMENT

- N'utiliser que le chargeur Razor Hovertrax 2.0.
- N'utiliser que les blocs batterie de recharge Razor Hovertrax 2.0. N° de référence W15155005003.

Modèle	Tension (nominale) Vcc	Capacité (nominale) Ah	Plage de température de charge	Plage de température d'utilisation
Hovertrax 2.0	36	2,5	0° à 40°C	-10° à 40°C

### MODE D'EMPLOI

Le Hovertrax 2.0 répond aux mouvements des pieds du conducteur. Ne l'oubliez pas. Le Hovertrax 2.0 se déplace suite au basculement d'avant en arrière des plates-formes d'appui sous l'effet des pieds du conducteur. Le déplacement, la vitesse et l'arrêt sont commandés par l'inclinaison imposée par les pieds du conducteur aux plates-formes d'appui du Hovertrax 2.0 qui ne sont plus parallèles au sol.

Quand le produit est « allumé », la fonction d'équilibrage mécanique gyroscopique du Hovertrax 2.0 tente de maintenir les plates-formes d'appui des pieds du produit parallèles au sol. Pendant l'utilisation, le Hovertrax 2.0 détecte les variations par rapport au niveau « à plat », causées par les pressions d'avant en arrière sur la ou les plates-formes d'appui, appliquées par les pieds du conducteur. Ces variations sont interprétées par le Hovertrax 2.0 comme instructions de mise en mouvement des roues. Le Hovertrax 2.0 tente de rétablir un basculement vers l'avant en accélérant, et de compenser un basculement vers l'arrière en ralentissant.

#### Déplacement et changement de direction :

Quand un conducteur est debout sur le Hovertrax 2.0 avec son poids également réparti sur les pieds de niveau « à plat » sur les deux plates-formes d'appui :

- Un appui de l'avant des deux pieds fait avancer le Hovertrax 2.0.
- Un appui des talons des deux pieds fait reculer le Hovertrax 2.0.
- Les virages sont obtenus par une pression supérieure à l'avant de la plate-forme d'appui située à l'extérieur du virage.
- Le conducteur peut tourner sur place en appuyant à l'avant d'une plate-forme d'appui tout en appuyant à l'arrière de l'autre plate-forme.

#### Accélération et arrêt :

- Pour accélérer ou ralentir, appuyez plus fort pour augmenter l'angle pour « plus » et moins fort pour réduire l'angle pour « moins ».
- Lors d'un ralentissement ou d'un arrêt, si vous continuez à appliquer une force dans le sens opposé au déplacement, vous pourriez non seulement vous arrêter, mais aussi revenir en sens inverse.

Comment cela se fait-il ? Le principe fondamental est que le Hovertrax 2.0 est conçu pour rester « au repos » quand les plates-formes d'appui sont à plat, et la fonction d'équilibre mécanique gyroscopique détecte le « niveau » du produit. Cette même fonction détecte les déplacements du pied qui conduisent une plate-forme d'appui à ne plus être « à plat » et il interprète ces variations comme des commandes de déplacement. C'est tout. C'est comme cela qu'il fonctionne. Il fait ce que vous avez envie de lui dire de faire, et le produit « s'équilibre seul » pour être prêt à détecter et à réagir aux instructions données par les pieds du conducteur. Il est essentiel de comprendre ce principe pour des raisons évidentes. Cela suggère aussi certaines mises en garde évidentes pour conduire le Hovertrax 2.0, par exemple :

**Ne pas sauter pour y monter ou en descendre :** Si vous retirez un pied (ou les deux) pour revenir sur le Hovertrax 2.0 et faites changer la position de la ou les plates-formes par rapport au « niveau », la machine peut réagir immédiatement en réponse à une « instruction », ce qui peut se traduire par une perte de stabilité, d'équilibre ou de contrôle du conducteur.

**Le transfert du poids seul n'est pas le problème :** Ne supposez pas que c'est le seul transfert du poids du corps qui commande le déplacement, ou que ne pas déplacer le poids du corps implique la « stabilité ». Le transfert du poids du corps peut se traduire par une augmentation ou une diminution de la pression des pieds sur les plates-formes d'appui, mais c'est l'action des pieds sur ces plates-formes qui demande au Hovertrax 2.0 de se déplacer. Inversement, si vous deviez transférer votre poids sans modifier le positionnement ou l'angle des pieds, pour maintenir les plates-formes d'appui de niveau, le Hovertrax 2.0 ne recevra aucun « signal » à interpréter.

**Remarque :** Ne soulevez pas le Hovertrax 2.0 du sol quand il est allumé. N'allumez pas le Hovertrax 2.0 en l'air.

#### Conseil de conduite :

Assurément l'utilisateur peut se « pencher » sur le Hovertrax 2.0, mais se pencher ne modifie la position des plates-formes d'appui que dans la mesure où les pieds de l'utilisateur changent de position. Si les chevilles de l'utilisateur sont maintenues à un angle constant de 90°, se pencher conduit à un basculement. Remarquez que se pencher peut exagérer le transfert du poids, ce qui peut modifier la capacité de l'utilisateur à revenir à une posture droite et augmente ainsi les risques de perte d'équilibre.



**COMMENT MONTER****Après avoir chargé la batterie :**

1. **Allumage :** Posez le Hovertrax 2.0 sur le sol et allumez-le, le voyant bleu sur le bouton d'alimentation s'allume. L'indicateur de batterie/mode d'alimentation affiche un ou deux voyants verts pour indiquer le mode. Ne passez **PAS** à l'étape deux avant que tous les voyants du témoin s'allument.
2. **Premier pied :** Debout derrière le Hovertrax 2.0, placez un pied sur une plate-forme d'appui, plus près de la roue que du centre. Utilisez ce pied pour activer la plate-forme d'appui en l'amenant à une position équilibrée à plat.
3. **Confirmation de l'activation :** Vérifiez que la première plate-forme d'appui est activée. Déplacez le pied d'avant en arrière pour les réactions du produit. Jouez avec cette seule plate-forme d'appui jusqu'à vous sentir à l'aise pour maintenir un déplacement minimal de cette plate-forme.
4. **Montée :** En maintenant la première plate-forme d'appui stable et immobile, montez sur la deuxième plate-forme d'appui avec le deuxième pied. Opérez loin des meubles et autres grands objets. N'utilisez pas d'objet fixe pour vous maintenir ou vous relever, maintenez votre poids réparti également entre les deux plates-formes d'appui. Si vous ne vous sentez pas à l'aise, revenez en arrière et reprenez l'étape 2. Essayez de vous tenir debout sur le Hovertrax 2.0 sans déplacement.

**COMMENT CONDUIRE :**

5. **Maintien sur place :** Le Hovertrax 2.0 est un deux roues unique en ce sens que la stabilisation active qu'il assure permet de rester immobile. Un scooter ou un vélo tient mieux l'équilibre en déplacement, mais un Hovertrax 2.0 peut tenir l'équilibre même à l'arrêt.
6. **Déplacement vers l'avant :** Pour avancer, appuyez progressivement les pieds à l'avant des deux plates-formes d'appui. N'avancez pas et ne vous penchez pas excessivement, car vous pourriez perdre l'équilibre.
7. **Ralentissement :** Pour ralentir ou s'arrêter, appuyez à l'arrière des plates-formes d'appui en poussant sur les talons. Il peut être utile de se pencher vers l'arrière, sans oublier que ce sont vos pieds qui donnent les instructions ! Si vous continuez à pousser à l'arrière avec les talons, vous pourriez reculer.
8. **Virage :** Pour tourner à gauche, appuyez légèrement avec le pied droit à l'avant de la plate-forme d'appui droite ; pour tourner à droite, appuyez à l'avant de la plate-forme d'appui gauche. L'idée est de faire tourner une roue un peu plus vite que l'autre.
9. **Rotation sur place :** Pour tourner sur place, appuyez à l'avant d'une plate-forme d'appui tout en appuyant avec une force égale à l'arrière de l'autre plate-forme d'appui.

**⚠️ COMMANDE DE VITESSE DU HOVERTRAX**

**Pas trop vite :** La vitesse maximale recommandée du Hovertrax 2.0 est d'environ neuf (9) km/h et onze (11) km/h pour le Hovertrax DLX 2.0. La vitesse peut dépendre du poids de l'utilisateur, de l'état de la surface, de la charge de la batterie, etc. Le Hovertrax 2.0 peut dépasser sa vitesse d'utilisation normale pendant une courte période, conçue pour permettre aux roues de réagir pour "ré-équilibrer" le produit en l'aidant à se remettre de niveau. Ne tentez pas de "forcer" le Hovertrax à fonctionner en continu à des vitesses en "mode de ré-équilibrage", car le contrôle sera plus difficile et les chutes plus probables.

**DESCENTE :**

1. **Ralentissez et arrêtez-vous**
2. **Descendez par l'arrière**
3. **Éteignez l'appareil**

**REMARQUE :** Si le Hovertrax 2.0 est laissé allumé pendant plus de 5 minutes, il s'éteint automatiquement et émet un signal sonore.

**SIGNAUX D'AVERTISSEMENT DU PRODUIT**

**Le Hovertrax 2.0 a plusieurs fonctions de protection intégrées, notamment :**

- **Fonction de mise à niveau automatique :** Si le produit n'est pas à plat à l'allumage, il pivote légèrement pour se placer à plat. Attendez toujours pour monter qu'il ait terminé sa mise à niveau et que tous les voyants de l'indicateur de mode d'alimentation de batterie soient allumés.
- **Mode d'apprentissage :** Ce produit peut être mis en mode d'apprentissage pour fonctionner à vitesse réduite. Ne l'utilisez pas en mode normal avant d'être parfaitement à l'aise pour la conduite en mode d'apprentissage.
- **Batterie faible ou en charge :** Le voyant de batterie/mode d'alimentation s'allume pour indiquer une charge insuffisante pour l'utilisation en clignotant, le produit émet aussi un signal sonore.
- **Coupure sur angle excessif :** Aux angles excessivement raides des plates-formes d'appui, le produit coupe l'alimentation.

**Conseil de conduite :** Avant votre tout premier parcours, pensez à passer dix minutes à ce stade pour apprendre à être à l'aise debout sur le Hovertrax 2.0.

**Fonction d'équilibrage :**

Si le produit n'est pas à plat à l'allumage, il pivote légèrement pour se placer à plat. Attendez toujours pour monter qu'il ait terminé sa mise à niveau et que tous les voyants de l'indicateur de batterie/mode d'alimentation soient allumés.

**Conseil de conduite :** Votre entraînement sur le Hovertrax 2.0 devrait viser à maintenir la plate-forme en position et à ressentir les mouvements créés par de petites variations de la pression du pied vers l'avant et l'arrière.

**Conseil :** Le Hovertrax 2.0 s'utilise au mieux à la vitesse d'une marche rapide, mais pas plus vite.

**Remarque :** Le clignotement de tous les voyants signale une erreur de mise à niveau. Cessez l'utilisation jusqu'à l'arrêt du clignotement.

## CONSEILS DE CONDUITE

- Apprenez à conduire le Hovertrax 2.0 dans une zone large et sûre sans obstacle.
- Gardez une position droite mais détendue. Alignez votre corps au-dessus du Hovertrax 2.0 et adoptez une posture large avec les pieds près des roues.
- Restez attentif. Regardez à la fois au loin et devant vous, vos yeux sont la meilleure façon d'éviter en toute sécurité les obstacles et les surfaces glissantes.
- Gardez les bras confortablement de côté.
- Démarrez à un rythme lent et confortable. N'accélérez jamais brutalement et ne vous penchez pas vers l'avant.
- Soyez prudent et faites attention aux autres.
- Gardez toujours le contrôle de la conduite à une vitesse assurant votre sécurité et celle de ceux qui vous entourent.
- Soyez toujours prêt à vous arrêter.
- Respectez les piétons en cédant toujours le passage.
- Évitez de surprendre les piétons. Si vous approchez par l'arrière, signalez-vous et ralentissez au pas pour dépasser.

## CONSEILS HOVERTRAX

Après avoir chargé la batterie, faites les six opérations faciles suivantes :

- N'oubliez pas de vérifier le voyant vert de la batterie avant de monter. S'il n'est pas allumé, le produit n'est pas allumé et vous allez tomber.
- Ne vous tenez pas sur ou à proximité du centre ou de la partie pivotante de la plate-forme d'appui.
- N'oubliez pas de garder le dos et les jambes détendus. Tenez-vous droit naturellement.
- Entraînez-vous à contrôler l'arrêt.
- Si vous êtes debout avec un pied sur la plate-forme d'appui et le produit allumé, maintenez ce pied à plat, sinon le Hovertrax 2.0 va se déplacer.
- Prenez garde à la largeur du Hovertrax 2.0 et à la trajectoire adoptée. Assurez-vous de pouvoir passer.

## TERRAIN ET ÉVITEMENT DES DANGERS, GLISSADES ET TRÉBUCHEMENTS

Le Hovertrax 2.0 est conçu pour utilisation à l'intérieur sur des surfaces planes et lisses. Pour éviter les pertes d'adhérence, restez toujours attentif pendant la conduite et apprenez à identifier et à éviter les surfaces glissantes et humides, les terrains meubles, pentes, nids de poule et autres obstacles.

Arrêtez-vous et descendez du Hovertrax 2.0 sur les surfaces ou les terrains dangereux.

Les roues du Hovertrax 2.0 doivent pouvoir adhérer au sol pour que vous restiez debout. Les glissades surviennent quand le Hovertrax 2.0 perd de l'adhérence, ce qui peut causer une perte de contrôle et une chute. Les manœuvres abruptes et le passage sur des surfaces glissantes, bosses et objets ou terrains meubles peuvent faire perdre l'adhérence au Hovertrax 2.0.

- Restez attentif.
- Ne sautez jamais à pieds joints sur le Hovertrax 2.0 pour y monter ou en descendre.
- Ne circulez pas en travers et ne tournez pas sur une pente. Ceci pourrait empêcher les capteurs d'équilibrage du Hovertrax 2.0 de s'orienter correctement jusqu'à l'état « à plat », ce qui compromettrait le contrôle par l'utilisateur.
- Évitez de circuler sur des surfaces où le soubassement pourrait heurter un objet.
- Soyez prudent au passage de chaque changement de terrain.

## UNA NUEVA TECNOLOGÍA, CON NUEVOS CONCEPTOS DE CONTROL Y SEGURIDAD

Como es obvio al verlo por primera vez, el Razor Hovertrax 2.0 es diferente de los aparatos que ha conducido antes. Sin manillar. Sin rueda delantera ni trasera. Sin freno. Es nuevo y se mueve, lo que significa que si está interesado en conducirlo debería estar interesado en aprender a hacerlo correctamente; y, si está interesado en minimizar el riesgo de caídas o de resultar herido, debería estar muy interesado en cómo conducir este producto nuevo de la forma más segura posible. Ayudarle a esto es el objetivo de este Manual y de otras advertencias.

**ESTE PRODUCTO ES NUEVO, ES DIFERENTE, PERO SE MUEVE Y DEBERÍA COMPRENDER Y SEGUIR LAS INSTRUCCIONES PARA MAXIMIZAR SU DIVERTIMIENTO Y MINIMIZAR LOS RIESGOS DE LESIONES EXISTENTES AL CONDUCIR ESTE NUEVO PRODUCTO MÓVIL.**

### EL MOVIMIENTO DEL RAZOR HOVERTRAX 2.0 ESTÁ CONTROLADO POR EL ÁNGULO DE LAS PLATAFORMAS APOYAPÍE, QUE ESTÁ DETERMINADO POR LA PRESIÓN APLICADA POR LOS PIES DEL USUARIO EN LAS PLATAFORMAS.

¿Diferente? Bueno, sí, el Hovertrax 2.0 es "diferente". Es un sistema de movilidad personal de dos ruedas con plataforma dual, con motor eléctrico y equilibrio asistido de forma giroscópica. Si no le suena a una bicicleta, escúter, RipStik, patines o esquí acuático que haya usado nunca, está en la pista correcta.

Sin embargo, el Razor Hovertrax 2.0 no funciona de forma "mágica", y no vuela, flota o desaparece. Sus movimientos no están controlados de forma remota, ni por las ondas cerebrales del conductor o por los mejores buenos deseos, y no tiene ni volante, ni freno, ni estabilizadores externos de ningún tipo. Aún así, puede avanzar, detenerse, girar y volver; y todo esto está controlado únicamente con los pies del conductor al moverse en ángulos en relación con el suelo. **ES ESENCIAL IDENTIFICAR ESTO Y RECORDARLO SIEMPRE. El ángulo de sus pies -hacia delante, a nivel o hacia atrás - en cada plataforma apoyapié es la forma en que el Hovertrax 2.0 recibe, procesa y ejecuta las instrucciones del conductor. Esto influye en el funcionamiento del Razor Hovertrax 2.0 mucho más que simplemente apoyarse o "cambiar el peso corporal".**

**⚠️ ADVERTENCIA:** Lea este manual, incluyendo "Advertencias de seguridad" y "Cómo conducir", y aprenda a manejarlo de forma segura.

#### ADVERTENCIAS DE SEGURIDAD

**⚠️ ADVERTENCIA:** Al conducir el Hovertrax 2.0 puede sufrir lesiones graves o muerte por colisión, caídas o pérdida de control. Para conducir con seguridad, LEA Y CUMPLA LAS INSTRUCCIONES Y ADVERTENCIAS DE ESTE MANUAL.

**⚠️ ADVERTENCIA:** Conducir cualquier producto eléctrico puede ser una actividad peligrosa. Determinadas situaciones pueden causar fallos en el equipo, sin que sean fallos de fabricación. Como todo producto eléctrico, el Razor Hovertrax 2.0 puede desplazarse y está diseñado para ello, por lo que es posible perder el control, caer o encontrarse en situaciones peligrosas, que ningún cuidado, instrucción o experiencia pueden evitar. De producirse tales situaciones, el conductor puede resultar gravemente herido o morir, aun cuando se use equipo de seguridad y se tomen otras precauciones. **USELO BAJO SU PROPIO RIESGO Y APLICANDO EL SENTIDO COMÚN.**

**⚠️ ADVERTENCIA:** Si no lee y comprende la sección "Cómo conducir" de este manual, aumenta el riesgo de daños ocasionados por caídas u otros incidentes.

**⚠️ ADVERTENCIA: NO INDICADO PARA NIÑOS MENORES DE 8 AÑOS O QUE PESEN MÁS DE 100 KG. NO SOBREPASE EL LÍMITE DE PESO DE 100 kg,** incluyendo mochilas y otros artículos que pueda llevar. Si se sobrepasa el límite de peso, el usuario podría sufrir lesiones y se dañarían el Razor Hovertrax 2.0. El peso del conductor por sí solo no significa necesariamente que el tamaño de una persona sea el apropiado para estar cómodo o mantener el control del Razor Hovertrax 2.0. Mantenga este producto alejado de los niños pequeños y recuerde que está pensado solo para ser usado por personas que, como mínimo, pueden manejar el producto con total comodidad y habilidad. Razor recomienda no permitir el uso de este producto a niños menores de 8 años. Esta recomendación se fundamenta no solo en la edad o el peso, sino también en el nivel de madurez y habilidad esperables para la edad, además del tamaño físico del conductor. La edad recomendada para el conductor, a partir de 8 años, es solo una estimación, y puede variar según el tamaño, el peso y la habilidad del niño; no todos los niños de 8 años son aptos para el producto. Todo conductor que no se sienta cómodo en el Razor Hovertrax 2.0 debe evitar conducirlo; **la decisión de los padres de permitir que su niño utilice este producto debe basarse en la madurez, la habilidad y la capacidad del niño para seguir las reglas. Razor insiste encarecidamente en que los adultos no desoigan las recomendaciones de Razor y no permitan a niños más pequeños montar el Razor Hovertrax 2.0.**

Debido a que los productos como el Razor Hovertrax 2.0 pueden presentar, y de hecho presentan, peligros potenciales directamente relacionados con su uso, **ES IMPORTANTE EL EJERCICIO DE LA RESPONSABILIDAD DE LOS PADRES A LA HORA DE SELECCIONAR LOS PRODUCTOS DE CONDUCCIÓN APROPIADOS SEGÚN LA EDAD DEL NIÑO, O LA SUPERVISIÓN DE LOS PADRES EN SITUACIONES EN LAS QUE NIÑOS DE DIFERENTES EDADES PUEDAN TENER ACCESO A LOS MISMOS PRODUCTOS DE CONDUCCIÓN.** Dado que no todos los productos son apropiados para todas las edades ni tamaños de los conductores, se han fijado diferentes recomendaciones que pretenden reflejar el tipo de peligros y la capacidad física o mental esperada, o ambas, de un conductor para poder hacer frente a posibles peligros. Aquellas personas cuyas enfermedades psíquicas o físicas puedan hacerlas susceptibles de sufrir daños, o de ver sus habilidades físicas o capacidades mentales afectadas a la hora de reconocer, comprender y seguir las instrucciones de seguridad y ser capaces de entender los riesgos inherentes a la utilización del producto no deberían utilizarlo o no se les debería permitir utilizar productos no apropiados a sus habilidades. Las personas con enfermedades de corazón, cabeza, espalda o cuello (o que hayan sido sometidas a operaciones quirúrgicas de estas áreas corporales), o mujeres embarazadas, deberán ser advertidas de no usar este producto.

#### REVISIÓN Y MANTENIMIENTO DEL RAZOR HOVERTRAX 2.0

**⚠️ ADVERTENCIA:** Revise siempre el Razor Hovertrax 2.0 antes de su uso. La inspección y el mantenimiento adecuado del producto pueden reducir el riesgo de lesiones. Antes de utilizarlo, revise y confirme que todos los protectores y las cubiertas están en su sitio y en buen estado. Compruebe que las piezas funcionan correctamente, que los neumáticos no están dañados o gastados en exceso. El mantenimiento y las reparaciones del Razor Hovertrax 2.0 deben realizarse de acuerdo con las especificaciones del fabricante y exclusivamente con recambios autorizados por el fabricante, y respetando el diseño y la configuración originales del fabricante. Sustituya de inmediato las piezas deterioradas o rotas. Compruebe siempre la carga de la batería antes de usar el Razor Hovertrax 2.0. No conduzca el Razor Hovertrax 2.0 cuando la batería esté baja, tal y como indica un indicador rojo permanente o un temblor imprevisto de las ruedas durante su funcionamiento. El Razor Hovertrax 2.0 puede dejar de funcionar y hacer que caiga. Use solo el cargador del Razor Hovertrax 2.0.

**⚠️ ADVERTENCIA:** Infórmese sobre las leyes y regulaciones locales para saber dónde y de qué modo está legalmente permitido usar su Razor Hovertrax 2.0. Cumpla todas las leyes aplicables para vehículos y peatones.

#### **DIRECTRICES DE SEGURIDAD PARA SU USO CONTINUADO:**

##### **Mensaje importante para todos los usuarios**

Revise periódicamente esta información y asegúrese de entender todas las advertencias, precauciones, instrucciones y cuestiones de seguridad. No permita que otros conduzcan el Razor Hovertrax 2.0 hasta que hayan leído este manual. Cualquier tipo de actividad sobre ruedas puede ser peligrosa. Las ruedas pueden desplazarse y están ideadas para ello, por lo que es posible encontrarse en situaciones peligrosas, perder el control o caer. En tales situaciones pueden ocurrir lesiones graves o la muerte.

Esté siempre atento a la actividad que le rodea. Use el Razor Hovertrax 2.0 en áreas sin peligros fijos o móviles. Observe si en su entorno hay peatones, animales o conductores de otros dispositivos con ruedas.

**⚠️ ADVERTENCIA:** Use Razor Hovertrax 2.0 en interiores solo cuando la superficie sea completamente lisa. Evite obstáculos y superficies resbaladizas; podrían causar una pérdida de equilibrio o tracción y provocar una caída. Vea la sección T errero para más información.

**⚠️ ADVERTENCIA:** No levante el Razor Hovertrax 2.0 del suelo cuando el producto esté encendido. No encienda el Razor Hovertrax 2.0 en el aire. Eso podría ocasionar que las ruedas girasen libremente y producirle lesiones o causar daños en los objetos que lo rodeen. Conduzca prestando máxima atención. Preste atención a posibles obstáculos, que puedan enganchar la(s) rueda(s) y obligar a un viraje brusco o llevar a la pérdida repentina del control. Tenga cuidado para esquivar a peatones, patinadores, monopatines, escúteres, bicicletas, niños o animales, que pudieran cruzarse en el camino, y respete los derechos y las propiedades de los demás. Nunca lleve pasajeros ni permita que más de una persona conduzca el producto eléctrico al mismo tiempo.

#### **NO APLICAR EL SENTIDO COMÚN Y HACER CASO OMISO DE LAS ADVERTENCIAS ARRIBA MENCIONADAS AUMENTA EL RIESGO DE SUFRIR LESIONES GRAVES.**

#### **UTILICE EL PRODUCTO CON LA DEBIDA PRECAUCIÓN Y PRESTANDO SUMA ATENCIÓN PARA GARANTIZAR UN MANEJO SEGURO.**

**AVISO:** Este manual contiene numerosas advertencias y precauciones respecto a las consecuencias derivadas de la falta de mantenimiento, revisión o uso apropiado de su producto Razor Hovertrax 2.0. Debido a que todo accidente puede derivar en lesiones graves e incluso en la muerte, no reiteramos la advertencia sobre posibles lesiones graves o muerte, cada vez que esta posibilidad sea mencionada.

Nunca utilice auriculares o un teléfono móvil al conducir. Nunca se haga remolcar por otro vehículo. No circule con el Hovertrax 2.0 con tiempo lluvioso o heladas ni sumerja nunca el producto eléctrico en el agua, ya que los componentes eléctricos y de propulsión podrían dañarse o crear otras condiciones de posible inseguridad.

Las superficies húmedas, con baches, irregulares o rugosas pueden incrementar los riesgos. No conduzca este producto eléctrico sobre lodo, hielo, charcos ni agua. Evite la velocidad excesiva en trayectos en pendiente. No lo utilice nunca cerca de escaleras o piscinas. No conduzca de noche o cuando la visibilidad sea limitada. Tenga cuidado y conozca sus propias limitaciones. El riesgo de sufrir lesiones aumenta en proporción al grado de dificultad en la conducción. El conductor asume todo riesgo por actividades violentas al conducir.

**⚠️ ADVERTENCIA:** Nunca use un aparato con movimiento, incluyendo el Razor Hovertrax 2.0, bajo la influencia de drogas o alcohol.

#### **VESTIMENTA APROPIADA PARA CONDUCIR**

Lleve siempre equipo de protección adecuado, como casco de seguridad homologado (con el barboquejo bien abrochado). Es posible que las leyes o reglamentaciones locales de su área exijan el uso de casco. Es aconsejable llevar coderas, rodilleras, muñequeras, una camiseta de manga larga, pantalones largos y guantes. Lleve siempre zapatos deportivos (zapatos con cordones y suela de goma); y mantenga siempre los cordones atados y lejos de las ruedas, del motor y del sistema de tracción. Nunca conduzca descalzo o en sandalias.

#### **UTILIZACIÓN DEL CARGADOR**

Es necesario comprobar periódicamente que el cargador suministrado con el producto eléctrico no presente daños en el cable, el enchufe, la carcasa u otras partes. En caso de daños, no debe cargarse el producto hasta que el cargador sea reparado o reemplazado.

Use únicamente el cargador recomendado.

Tome precauciones al efectuar la carga.

El cargador no es un juguete. El cargador debe ser manejado por un adulto.

No utilice el cargador cerca de materiales inflamables. Desenchufe el cargador y desconéctelo del producto cuando no lo utilice. Antes de lavar o limpiar el producto con un paño húmedo, desconéctelo siempre del cargador.

**CÓMO CONDUCIR**

- Use solo el cargador del Razor Hovertrax 2.0.
- Use solo las baterías de recambio del Razor Hovertrax 2.0. Artículo de recambio #W15155005003.

Modelo	Tensión (nominal) V AC	Capacidad (nominal) Ah	Gama de temperatura de carga	Gama de temperatura de funcionamiento
Hovertrax 2.0	36	2,5	de 0 a 40 °C	de -10 a 40 °C

**CÓMO FUNCIONA**

El Hovertrax 2.0 responde a los movimientos del pie del conductor. Recuérdelo. El Hovertrax 2.0 se mueve debido a la inclinación hacia delante y hacia atrás de la plataforma apoyapié con el pie (o pies) del conductor. El movimiento, la velocidad y la parada se controlan mediante el grado en que los pies del usuario hacen que las plataformas apoyapié del Hovertrax 2.0 dejen de estar paralelas al suelo. Cuando el producto está "on", la aplicación de equilibrio mecanizado giroscópico del Hovertrax 2.0 trata de mantener las plataformas apoyapié del producto paralelas al suelo. Durante su uso, el Hovertrax 2.0 detecta cambios de "nivel" causados por la presión de los pies del conductor aplicada hacia delante o hacia atrás en la(s) plataforma(s) apoyapié. El Hovertrax 2.0 interpreta estos cambios como instrucciones para que se muevan las ruedas. El Hovertrax 2.0 intenta volver a nivelar la inclinación hacia delante acelerando, e intenta nivelar la inclinación hacia atrás desacelerando.

**Moverse y cambiar la dirección:**

Cuando un usuario se sube al Hovertrax 2.0 con un "nivel" horizontalmente equilibrado en ambas plataformas apoyapié:

- Al presionar los dedos de ambos pies hacia abajo, el Hovertrax se mueve hacia delante.
- Al presionar los talones de ambos pies hacia abajo, el Hovertrax se mueve hacia atrás.
- Se gira al presionar más en la parte frontal de la plataforma apoyapié correspondiente a la parte exterior del giro.
- Un usuario puede efectuar un giro sin moverse del sitio presionando en el borde delantero de una de las plataformas apoyapié al mismo tiempo que ejerce presión en el borde posterior de la otra plataforma apoyapié.

**Acelerar y parar:**

- Para ir más rápido o más despacio, presione las plataformas apoyapié con un ángulo mayor para conseguir "más" velocidad y reduzca el ángulo para conseguir "menos".
- Al reducir velocidad o parar, si continúa aplicando fuerza en los bordes opuestos a la dirección del recorrido, puede que además de parar continúe en la dirección opuesta.

¿Cómo sucede esto? El principio fundamental es que Hovertrax 2.0 está diseñado para estar "en reposo" cuando las plataformas apoyapié están niveladas, y la aplicación de equilibrio mecanizado giroscópico detecta la "nivelación" del producto. Esta misma característica detecta los movimientos del pie, que hacen que la plataforma apoyapié ya no esté "nivelada" e interpreta estos cambios como órdenes para moverse. Eso es todo. Así es como funciona. Hace lo que sus pies le digan que tiene que hacer, y el producto se "auto-equilibra" para estar listo para detectar y llevar a cabo las instrucciones suministradas por los pies del usuario. Entender este principio es importante por razones obvias. También sugiere algunas advertencias obvias para manejar el Hovertrax 2.0, tales como:

**No saltar sobre él:** Si retira un pie (o ambos), y entonces vuelve a colocarlo en el Hovertrax 2.0 y hace que cambien la(s) plataforma(s) apoyapié de posición relativa a un "nivel" de cualquier grado, la máquina reaccionará moviéndose inmediatamente en respuesta a una "instrucción", lo que puede dar como resultado una pérdida de la estabilidad, equilibrio o control del usuario.

**El solo desplazamiento del peso corporal no es el problema:** No piense que con el solo desplazamiento del peso corporal controla la marcha, o que el no desplazamiento del peso corporal significa "estabilidad". El desplazamiento del peso del usuario puede asociarse al aumento o disminución de las presiones del pie en las plataformas apoyapié, pero es la acción de los pies en las plataformas apoyapié la que le indica a Hovertrax 2.0 el movimiento. En cambio, si va a desplazar su peso sin alterar la colocación o ángulo de sus pies, haciendo que las plataformas apoyapié continúen niveladas, el Hovertrax 2.0 no recibe ninguna "señal" que interpretar.

**Nota:** No levante el Hovertrax 2.0 del suelo cuando el producto esté encendido. No encienda el Hovertrax 2.0 en el aire.

**Consejo de conducción:** Ciertamente, el usuario puede "inclinarse" en el Hovertrax 2.0, pero esto solo afecta a la posición de la plataforma apoyapié en el momento en que los pies del usuario cambian de posición. Si los tobillos del usuario mantienen un ángulo constante de 90°, al inclinarse causará una oscilación del nivel. Tenga en consideración que la inclinación puede exagerar el desplazamiento del peso, lo que puede afectar a la habilidad del usuario para recuperar una postura nivelada, aumentando así la posibilidad de una pérdida de equilibrio.

**CÓMO SUBIRSE****Cuando la batería esté cargada:**

1. **Encendido:** Coloque el Hovertrax 2.0 en el suelo y enciéndalo, se iluminará la luz azul en el botón de encendido. El indicador del modo de batería/encendido mostrará una o dos luces verdes para indicar el modo. **NO** continúe al paso dos hasta que se enciendan todas las luces del indicador.
2. **Primer pie:** Estando colocado detrás del Hovertrax 2.0, ponga un pie en una plataforma apoyapié, más hacia la rueda que hacia el centro. Use ese pie para activar la plataforma apoyapié trayendo esa plataforma apoyapié a una posición nivelada y equilibrada.
3. **Confirmación de activación:** Confirme que la primera plataforma apoyapié está activada. Mueva su pie hacia atrás y hacia delante y sienta la respuesta del producto. Juegue con esta sola plataforma apoyapié hasta que se sienta a gusto manteniendo al mínimo el movimiento de la plataforma apoyapié.
4. **Subirse al aparato:** Con la primera plataforma apoyapié estable y quieta, suba a la segunda plataforma apoyapié con el otro pie. Realice esta operación lejos de muebles y otros objetos grandes. No use un objeto fijo para agarrarse o subirse. Mantenga su peso equitativamente distribuido entre las dos plataformas apoyapié. Si no se encuentra a gusto, bájese y repita desde el paso 2. Intente permanecer sobre el Hovertrax 2.0 sin moverse.

**CÓMO CONDUCIR:**

5. **Mantenerse inmóvil:** El Hovertrax 2.0 es el único entre los artículos de dos ruedas con una estabilización activa con la que puede permanecer inmóvil en un sitio. Un escúter o una bicicleta pueden equilibrarse con mayor facilidad al moverse, pero un Hovertrax 2.0 se puede equilibrar incluso estando parado.
6. **Moverse hacia delante:** Para moverse hacia adelante, presione gradualmente con sus pies en la parte frontal de ambas plataformas apoyapié. No se lance hacia adelante ni se incline demasiado, ya que podría perder el equilibrio.
7. **Ir más despacio:** Para ir más despacio o para parar, presione los bordes traseros de las plataformas apoyapié con sus talones. Inclinarsse hacia atrás puede resultar útil, pero recuerde; ¡sus pies son los que dan las instrucciones! Si continúa presionando los bordes traseros con sus talones, podrá moverse hacia atrás.
8. **Girar:** Para girar a la izquierda, presione ligeramente con su pie derecho en la parte de delante de la plataforma apoyapié derecha; para girar hacia la derecha, presione en la parte delantera de la plataforma apoyapié izquierda. Esto hace que una rueda gire un poco más rápido que la otra rueda.
9. **Rotar en un lugar:** Para rotar en un lugar, presione en la parte de delante de una plataforma apoyapié mientras que presiona con la misma fuerza en la parte trasera de la otra plataforma apoyapié.

**CONTROL DE VELOCIDAD DEL HOVERTRAX**

**No vaya demasiado rápido:** La velocidad máxima recomendada del Hovertrax 2.0 es de aproximadamente nueve (9) km/h, y de once (11) km/h para el Hovertrax DLX 2.0. La velocidad puede verse afectada por el peso del usuario, las condiciones del suelo, la carga de la batería, etc. El Hovertrax 2.0 puede exceder la velocidad operativa normal durante breves periodos de tiempo; esto está diseñado para permitir que las ruedas reaccionen y "reequilibren" el producto ayudándolo a nivelarse. No trate de "forzar" el Hovertrax para que funcione de forma continuada con velocidades de "reequilibrio", ya que el control será más difícil y habrá más posibilidad de caídas.

**CÓMO BAJARSE:**

1. **Disminuya la velocidad y pare**
2. **Dé un paso hacia atrás**
3. **Apáguelo**

**NOTA:** si el hovertrax 2.0 se deja durante más de 5 minutos, se apagará automáticamente y pitará.

**SEÑALES DE ADVERTENCIA DEL PRODUCTO**

**El Hovertrax 2.0 posee varias características de protección de serie, que incluyen:**

- **Función de autoequilibrio:** Si el producto no está nivelado cuando se enciende, girará lentamente hasta nivelarse. Espere siempre a subir hasta que se haya autonivelado completamente y a que estén encendidas todas las luces en el indicador del modo batería/encendido.
- **Modo entrenamiento:** Este producto puede configurarse en modo entrenamiento para funcionar a una velocidad más lenta. No lo use en modo normal hasta que esté completamente cómodo conduciendo en modo entrenamiento.
- **Batería baja o en carga:** La luz del indicador de modo batería/encendido indicará la carga insuficiente para operar con destellos y el producto pitará.
- **Desconexión por ángulo excesivo:** Cuando los ángulos de la plataforma apoyapié adquieren una velocidad excesiva, la unidad se para.

**Consejo de conducción:** Antes de usarlo por primera vez, pase diez minutos en esta fase de aprendizaje acerca de cómo estar a gusto en el Hovertrax 2.0.

**Función de autoequilibrio:**

Si el producto no está nivelado cuando se enciende, girará lentamente hasta nivelarse. Espere siempre a subir hasta que se haya autonivelado completamente y a que estén encendidas todas las luces en el indicador del modo batería/encendido.

**Consejo de conducción:**

Su ensayo con el Hovertrax 2.0 debería ser para mantener la plataforma quieta y hacerse una idea de los movimientos generados por los pequeños cambios de presión del pie hacia adelante / hacia atrás.

**Consejo de conducción:**

La mejor forma de conducir el Hovertrax 2.0 es a velocidades similares a las de caminar a paso ligero, no más rápido.

**Nota:** Los destellos de todas las luces indican un error de nivel. No monte hasta que paren los destellos.

### CONSEJOS DE CONDUCCIÓN

- Aprenda a manejar el Hovertrax 2.0 en una zona amplia y segura, sin ningún tipo de interferencias.
- Mantenga una postura erguida pero relajada. Alinee su cuerpo sobre el Hovertrax 2.0 y adopte una postura amplia con los pies cerca de las ruedas.
- Esté alerta. Observe tanto a lo lejos como en frente de usted; sus ojos son su mejor herramienta de seguridad para evitar obstáculos y superficies resbaladizas.
- Mantenga los brazos cómodamente hacia abajo.
- Empezar con una marcha lenta y cómoda. No acelere nunca de forma violenta ni se lance hacia adelante.
- Tenga cuidado y sea considerado con los demás.
- Conduzca siempre de forma que tenga todo bajo control, a una velocidad segura para usted y para quienes lo rodean.
- Esté siempre preparado para parar.
- Respete a los peatones, cediendo siempre el paso.
- Evite alarmar a los peatones. Al acercarse por detrás, avise y disminuya a la velocidad de paseo al pasar. Pase por la izquierda siempre que sea posible.

### CONSEJOS DE HOVERTRAX

Cuando haya cargado la batería, siga estos sencillos seis pasos:

- Recuerde comprobar la luz verde del indicador de la batería antes de subirse. Si la luz no está, la unidad no está encendida y podría caer.
- No se suba o permanezca cerca del centro o en la parte rotativa de la plataforma apoyapié.
- Recuerde mantener el cuerpo relajado a través de la espalda y las piernas. Permanezca de pie de forma natural.
- Practique la parada controlada.
- Si permanece con un pie en una plataforma apoyapié con la unidad encendida, mantenga ese pie nivelado; de lo contrario, el Hovertrax 2.0 se moverá.
- Tenga cuidado con la anchura del Hovertrax 2.0 y la ruta de su recorrido. Asegúrese de que encaja.

### EL TERRENO; EVITAR PELIGROS, RESBALONES Y TROPIEZOS

El Hovertrax 2.0 está diseñado para su uso en recintos cerrados o para superficies uniformes y lisas.

Sin embargo, para prevenir pérdida de tracción, tenga cuidado siempre que lo use y aprenda a identificar y evitar superficies resbaladizas y húmedas, materiales sueltos, desniveles, baches y otros obstáculos.

Deténgase y baje del Hovertrax 2.0 en superficies o terrenos inseguros.

Las ruedas del Hovertrax 2.0 deben agarrarse al suelo para que usted permanezca erguido. Cuando el Hovertrax 2.0 pierde tracción se producen resbalones, lo que puede causar una pérdida de control y una caída. Las maniobras bruscas y la conducción sobre superficies resbaladizas, baches y materiales y objetos sueltos pueden provocar la pérdida de tracción del Hovertrax 2.0.

- Manténgase alerta.
- No salte nunca al Hovertrax 2.0 o desde él con ambos pies.
- No conduzca transversalmente en una ladera ni gire en una pendiente. Esto podría provocar que los sensores de equilibrio del Hovertrax 2.0 no se orienten al estado de "nivel", lo que impediría el control del usuario.
- Evite circular sobre superficies en las que el chasis pueda golpear algún objeto.
- Tenga cuidado al conducir sobre cualquier cambio en el terreno.

## EINE NEUE TECHNOLOGIE MIT NEUEN KONZEPTEN FÜR STEUERUNG UND SICHERHEIT

Wie auf den ersten Blick zu erkennen, ist der Razor Hovertrax 2.0 anders als alles, was man jemals fuhr. Keine Lenker. Keine Vorder- oder Hinterräder. Keine Bremse. Er ist neu und sehr beweglich. Wenn Sie ihn fahren wollen, sollten Sie ihn interessiert sein, das richtig zu lernen – und wenn Sie die Sturzrisiken oder die Verletzungen minimieren wollen, sollten Sie sehr daran interessiert sein, dieses neue Produkt so sicher wie möglich zu benutzen. Das ist der Zweck dieses Handbuchs. **DIESES PRODUKT IST NEU UND ANDERS, UND ES BEWEGT SICH. DESHALB MÜSSEN SIE DIE ANWEISUNGEN VERSTEHEN UND BEFOLGEN, UM IHREN SPASS ZU HABEN UND DAS VERLETZUNGSRISIKO BEIM FAHREN DIESES NEUEN BEWEGLICHEN PRODUKTS ZU VERRINGERN.**

### DER RAZOR HOVERTRAX 2.0 WIRD DURCH ABWINKELN DER FUSSPLATTE GESTEUERT. DIES MACHT DER FAHRER DURCH FUSSDRUCK AUF DIE FUSSPLATTEN.

Anders? Nun ja, die Hovertrax 2.0 ist „anders“. Er ist eine elektrisch angetriebene, computerisierte, kreiselstabilisierte, frei bewegliche, mit zwei Fußplatten und zwei Rädern ausgestattete persönliche Mobilitätshilfe. Wenn das anders als bei einem jemals benutzten Fahrrad, Tretroller, RipStik, Rollschuh oder Wasserski klingt, sind Sie auf dem richtigen Weg.

Allerdings funktioniert der Razor Hovertrax 2.0 nicht auf „magische Weise“. Er kann nicht fliegen, schwimmen oder verschwinden. Seine Bewegung ist nicht aus der Ferne oder durch Gehirnwellen oder ernsthaft gute Wünsche zu steuern, und er hat weder ein Lenkrad, noch eine Bremse, noch äußere Stabilisatoren. Dennoch kann er fahren, anhalten, drehen und zurückfahren – und all dies wird allein durch den Fahrer mit seinen fußgesteuerten Kippbewegungen zum Boden bewirkt. **DIES IST ENTSCHEIDEND WICHTIG UND MUSS BEHALTEN WERDEN:**

**Der Hovertrax 2.0 empfangt, verarbeitet und führt Befehle so aus, wie sie der Fahrer durch das Abwinkeln der Fußplatten mit den Füßen – nach vorne, flach oder nach hinten – steuert. Dies beeinflusst das Verhalten des Razor Hovertrax 2.0 weit mehr als das Hinauslehnen oder der „Schwerpunktverlagerung“ allein.**

**⚠️ WARNUNG:** Lesen Sie dieses Handbuch – sowohl die „Sicherheitshinweise“ und „Den Hovertrax fahren“ und lernen Sie, sicher zu fahren!

### SICHERHEITSWARNUNGEN

**⚠️ WARNUNG:** immer, wenn Sie auf dem Hovertrax 2.0 fahren, riskieren Sie ernsthafte Verletzungen oder den Tod durch Kollisionen, Stürze oder Verlust der Herrschaft über das Fahrzeug. Um sicher zu fahren, **MÜSSEN SIE DIE ANWEISUNGEN UND WARNUNGEN IN DIESEM HANDBUCH LESEN UND BEFOLGEN.**

**⚠️ WARNUNG:** Das Fahren eines Elektrofahrzeuges kann gefährlich sein. Unter bestimmten Umständen kann es zu einem Versagen der Ausrüstung ohne Verschulden des Herstellers kommen. Wie andere Elektrogeräte auch, kann und soll sich der Razor Hovertrax 2.0 bewegen. Daher ist es auch möglich, die Kontrolle zu verlieren, herabzufallen oder in eine gefährliche Situation zu geraten, die sich durch noch so große Sorgfalt, Anweisungen oder Kenntnis nicht vermeiden lässt. In einem solchen Falle kann es trotz verwendeter Sicherheitsausrüstung und anderer Vorsichtsmaßnahmen zu ernsthaften Verletzungen oder Tod kommen. **FAHREN AUF EIGENE GEFAHR. VERNUNFT WALTEN LASSEN.**

**⚠️ WARNUNG:** Das Nichtlesen des Abschnitt dieser Anleitung „Den Hovertrax fahren“ und dessen Verständnis erhöht die Verletzungsgefahr bei Stürzen oder anderen Ereignissen.

**⚠️ WARNUNG: NICHT FÜR KINDER UNTER 8 JAHREN ODER SCHWERER ALS 100 kg ZULÄSSIG.** DIE GEWICHTSOBERGRENZE VON 100 kg NICHT ÜBERSCHREITEN – Rucksäcke und andere mitgeführte Gegenstände eingeschlossen.

Höhere Gewichte können den Fahrer verletzen und den Razor Hovertrax 2.0 beschädigen. Außerdem bedeutet Fahrergewicht nicht, dass eine Person die geeignete Größe hat oder den Razor Hovertrax 2.0 sicher bedienen kann. Dieses Produkt von Kleinkindern fernhalten und daran denken, dass es nur für den Gebrauch durch Personen bestimmt ist, die das Produkt uneingeschränkt sicher und kompetent handhaben können.

Razor empfiehlt, Kindern unter 8 Jahren den Gebrauch des Produkts nicht zu erlauben. Diese Empfehlung stützt sich nicht nur auf das Alter, das Gewicht oder der Höhe – sie spiegelt auch die erwartete Reife, Fahrfähigkeit und physische Größe wieder. Die empfohlene Altersangabe für den Fahrer ab 8 Jahren ist nur ein Anhaltspunkt. Sie hängt von Größe, Gewicht oder Können des Fahrers ab – nicht jedes Kind ab 8 Jahren ist für dieses Produkt geeignet. Wenn ein Fahrer auf den Razor Hovertrax 2.0 nicht bequem steht, sollte er nicht versuchen zu fahren. **Die Entscheidung der Eltern, ihrem Kind das Fahren dieses Gerätes zu erlauben, sollte auf der Reife, der Fahrfähigkeit und Befolgen von Regeln gründen. Razor betont ausdrücklich, dass Erwachsene die Razor-Empfehlungen nicht ignorieren dürfen und jüngeren Kindern das Fahren mit dem Razor Hovertrax 2.0 nicht erlauben.**

Da bereits die Nutzung von Produkten wie dem Razor Hovertrax 2.0 eine gefährlich sein kann, müssen die ELTERN BEI DER AUSWAHL ALTERSGEMÄSSER FAHRZEUGE SORGFÄLTIG VORGEHEN UND DIE KINDER BEAUFSICHTIGEN; WENN UNTERSCHIEDLICH ALTE KINDER DAMIT FAHREN KÖNNEN: Nicht alle Geräte sind für Kinder jeden Alters und jeder Größe geeignet. Altersempfehlungen berücksichtigen die Gefahrenarten und die zu erwartende psychischen und/oder körperlichen Fähigkeiten des Fahrers, diese Gefahren zu meistern. Personen, die sich wegen psychischer oder körperlicher Probleme verletzen können oder deswegen unfähig sind, die Sicherheitsanweisungen zu erkennen, zu verstehen und zu befolgen und die gerätespezifischen Gefahren zu verstehen, dürfen das für sie ungeeignete Produkt nicht benutzen oder die Erlaubnis zur Benutzung erhalten. Personen mit Herzerkrankungen, Kopf-, Rücken- oder Nackenbeschwerden (oder früheren chirurgischen Eingriffen in diesen Bereichen) sowie Schwangere sollten gewarnt werden, das Gerät zu benutzen.

### PRÜFEN UND WARTEN DES RAZOR HOVERTRAX 2.0

**⚠️ WARNUNG:** Den Razor Hovertrax 2.0 vor Benutzen immer untersuchen. Gründliche Inspektionen und Wartungen Ihres Produktes können das Verletzungsrisiko vermindern. Vergewissern Sie sich vor der Benutzung, dass sämtliche Abdeckungen und Schutzvorrichtungen vorhanden und funktionsfähig sind. Überprüfen Sie, dass die Teile richtig funktionieren, die Reifen nicht beschädigt oder übermäßig abgenutzt sind. Der Razor Hovertrax 2.0 sollte entsprechend der Herstelleranleitung gewartet und nur mit herstellerautorisierten Ersatzteilen repariert werden. Eine Veränderung der ursprünglichen Konfiguration und des Herstellerentwurfs des Produkts ist verboten. Abgenutzte oder beschädigte Teile umgehend ersetzen. Vor dem Benutzern der Batterieladestand des Razor Hovertrax 2.0 immer überprüfen. Den Razor Hovertrax 2.0 nicht fahren, wenn der Ladezustand niedrig ist, was durch die Anzeige des eingebauten roten Leuchtmelders oder ungewollten Rütteln der Räder beim Fahren angezeigt wird. Der Razor Hovertrax 2.0 kann dadurch stoppen und einen Sturz verursachen. Nur das Razor-Hovertrax-2.0-Ladegerät verwenden.



**! WARNUNG:** Beachten Sie die örtlichen Gesetze und Regelungen zur vorschriftsmäßigen Benutzung des Razor Hovertrax 2.0. Beachten Sie alle geltenden Gesetze für Fahrzeuge und Fußgänger.

#### SICHERHEITSSRICHTLINIEN FÜR DAUERGERBRAUCH: Wichtiger Hinweis für alle Benutzer

Diese Informationen regelmäßig nachlesen und vergewissern, dass alle Warnungen, Vorsichtsmaßnahmen, Hinweise und Sicherheitsthemen verstanden wurden. Lassen Sie niemand mit dem Razor Hovertrax 2.0 fahren, der dieses Handbuch nicht gelesen hat. Jede Benutzung von Radfahrzeugen kann gefährlich sein. Räder können und sollen sich bewegen. So ist es möglich, in gefährliche Situationen zu geraten, die Herrschaft über das Fahrzeug zu verlieren und/oder zu stürzen. Solche Situationen können schwere Verletzungen oder den Tod zur Folge haben.

Immer auf andere Aktivitäten in der Nähe achten. Den Razor Hovertrax 2.0 nur an ungefährlichen Stellen benutzen. Achten Sie auf Fußgänger, Tiere und Fahrer anderer Radfahrzeuge in der Nähe.

**! WARNUNG:** Verwenden Sie nur den Razor Hovertrax 2.0 nur in Innenräumen oder auf völlig glatten Flächen. Meiden Sie Hindernisse und rutschige Flächen, die zu einem Verlust des Gleichgewichts oder der Bodenhaftung und einem Sturz führen können. Weitere Hinweise siehe Abschnitt „Gelände“.

**! WARNUNG:** Den Razor Hovertrax 2.0 nicht im eingeschalteten Zustand vom Boden abheben. Den Razor Hovertrax 2.0 nicht in der Luft einschalten. Dies führt dazu, dass sich die Räder frei drehen. Sie verletzen oder Gegenstände in der Umgebung beschädigen können. Defensiv verhalten. Auf mögliche Hindernissen achten, die sich im Rad verfangen, zum plötzlichen Ausweichen zwingen oder zum Verlust der Herrschaft über das Fahrzeug führen können. Vorsichtig sein, entgegenkommenden oder querenden Fußgängern, Skatern, Skateboardern, Fahrrädern, Kindern oder Tieren ausweichen und Rechte und Eigentum der anderen respektieren. Nie Passagiere mitnehmen oder mehr als eine Person gleichzeitig auf dem Elektrofahrzeug fahren lassen.

Beim Fahren nie Kopfhörer oder Handys benutzen. Sich niemals von einem anderen Fahrzeug ziehen lassen.

Den Razor Hovertrax 2.0 nicht bei Nässe oder Eis fahren und das Elektrofahrzeug nie in Wasser tauchen, da die Elektro- und Antriebsteile durch Wasser beschädigt werden oder andere mögliche Gefahren entstehen könnten.

Nässe, rutschige, holprige, unebene und raue Oberflächen können zu einem erhöhten Risiko führen. Das Elektrofahrzeug nicht in Matsch, Eis, Pfützen oder Wasser fahren. Übermäßige Geschwindigkeit wie beim Bergabfahren vermeiden. Nie in der Nähe von Treppenstufen oder Schwimmbecken benutzen.

Nicht nachts oder bei eingeschränkter Sicht fahren.

Vorsichtig sein und die eigenen Grenzen kennen. Das Verletzungsrisiko steigt mit dem Schwierigkeitsgrad beim Fahren. Der Fahrer ist für alle Risiken im Zusammenhang mit aggressivem Fahrverhalten verantwortlich.

**! WARNUNG:** Fahren Sie keine Fahrzeuge, einschließlich des Razor Hovertrax 2.0, unter dem Einfluss von Drogen oder Alkohol.

#### GEEIGNETE BEKLEIDUNG BEIM FAHREN

Immer geeignete Sicherheitsausrüstung tragen, wie z.B. einen zugelassenen Sicherheitshelm (mit festgezogenem Kinnriemen). Durch örtlich geltendes Recht oder Vorschriften kann ein Helm gesetzlich vorgeschrieben sein. Ellbogen- und Knieschützer, ein langärmeliges Hemd, lange Hosen und Handschuhe werden empfohlen. Immer Sportschuhe tragen (Schnürschuhe mit Gummisohle), Schnürsenkel zubinden und außer Reichweite von Rädern, Motoren und Antriebssysteme halten. Nicht Barfuß oder mit Sandalen fahren.

#### FUNKTION DES LADEGERÄTS

Das mit dem Elektrofahrzeug ausgelieferte Ladegerät sollte regelmäßig auf Schäden an Kabel, Stecker, Gehäuse und andere Teilen untersucht werden. Bei derartigen Schäden darf das Produkt bis zur Reparatur oder Ladegerätetausch nicht geladen werden.

Nur das empfohlene Ladegerät verwenden.

Beim Aufladen vorsichtig sein.

Das Ladegerät ist kein Spielzeug. Benutzung des Ladegerätes nur durch Erwachsene.

Das Ladegerät nicht in der Nähe brennbarer Stoffe verwenden.

Das Ladegerät vom Netz und dem Gerät trennen, wenn es nicht verwendet wird.

Das Produkt vor dem Abwischen oder Säubern mit feuchten Tüchern immer vom Ladegerät trennen.

#### FEHLENDE RÜCKSICHTNAHME UND NICHTBEACHTEN DER WARNUNGEN ERHÖHEN DAS VERLETZUNGSRISIKO. SICHERHEITSBEWUSST UND BESONDERERS VORSICHTIG BENUTZEN.

**HINWEIS:** Diese Anleitung enthält viele Warnungen und Hinweise auf Folgen durch unterlassene Wartung, Inspektion und Missbrauch ihres Razor Hovertrax 2.0. Es sollte bekannt sein, dass jeder Unfall ernsthafte Verletzungen oder sogar den Tod zur Folge haben kann, auch wenn wir diese Warnung nicht immer wiederholen, wenn dies möglich ist.

## DEN HOVERTRAX FAHREN

- Nur das Razor-Hovertrax-2.0-Ladegerät verwenden.
- Nur Razor-Hovertrax-2.0-Austauschakkus verwenden. Teilenummer # W15155005003.

Typ	Nennspannung V <sub>=</sub>	Nennkapazität Ah	Ladetemperaturbereich	Betriebsbereich
Hovertrax 2.0	36	2,5	0° bis 40°C	-10° bis 40°C

**SO FUNKTIONIERT ES**

Der Hovertrax 2.0 reagiert auf die Fußbewegungen des Fahrers. Daran denken. Der Hovertrax 2.0 bewegt sich durch Neigung der vorderen und hinteren Fußplatten über die Füße.

Bewegung, Geschwindigkeit und Anhalten werden durch die mit den Füßen bewirkte Neigung der Fußplatten des Hovertrax 2.0 zum Boden gesteuert.

Wenn das Gerät eingeschaltet ist, versucht die mechanische Kreiselstabilisierung des Hovertrax 2.0 die Fußplatten des Geräts parallel zum Boden zu halten. Beim Fahren erkennt der Hovertrax 2.0 dann die Änderungen der „Ebene“, die der Fahrer durch Fußdruck auf die vorderen und hinteren Fußplatte(n) verursacht. Die Veränderungen werden vom Hovertrax 2.0 als Steuerbefehl zum Raddrehen verstanden. Der Hovertrax 2.0 versucht die Vorwärtsneigung durch Beschleunigen und die Rückwärtsneigung durch Bremsen auszugleichen.

**Fahren und Richtungsänderung:**

Wenn der Fahrer mit gleichmäßig belasteten Füßen auf dem Hovertrax 2.0 steht, d.h. beide Fußplatten waagrecht:

- Durch Drücken mit den Zehen beider Füße nach unten fährt der Hovertrax 2.0 vorwärts.
- Durch Drücken mit beiden Fersen nach unten fährt der Hovertrax 2.0 rückwärts.
- Kurven (Turns) werden gefahren, indem mehr auf die Vorderkante der Fußplatte der außenliegenden Seite gedrückt wird.
- Ein Fahrer kann an Ort und Stelle drehen, indem er die Vorderkante einer Fußplatte nach vorne kippt und gleichzeitig die Hinterkante der anderen Fußplatte nach unten drückt.

**Beschleunigen und Anhalten:**

- Um zu beschleunigen oder zu verlangsamen, ist die Neigung der Fußplatten bei „mehr“ zu erhöhen und bei „weniger“ zu verringern.
- Wenn beim Verlangsamen oder Anhalten weiter auf die der Bewegung entgegengesetzten Kanten gedrückt wird, können Sie nicht nur anhalten, sondern die Richtung umkehren.

Wie kommt es dazu? Prinzipiell wurde der Hovertrax 2.0 so konzipiert, dass er „in Ruhe“ ist, wenn Fußplatten in einer Ebene sind – und die mechanisierte Kreiselstabilisierung dies erkennt. Die gleiche Funktion erkennt Fußbewegungen, die zu abweichenden Lagen führen und interpretiert diese Veränderungen als Fahrbefehl. Das ist alles. So funktioniert das. Er tut, was Ihre Füße sagen und das Produkt balanciert sich selbst aus, um die von den Füßen des Fahrers übermittelten Befehle erkennen und auszuführen zu können. Das Verständnis dieses Prinzips ist aus offensichtlichen Gründen wichtig. Daraus folgen auch einige offensichtliche Warnungen für das Fahren des Hovertrax 2.0, wie z.B.:

**Nicht darauf springen oder abspringen:** Wenn Sie einen oder beide Füße lösen und wieder auf dem Hovertrax 2.0 landen, verändert sich die Fußplattenneigung. Das Gerät versteht dies sofort als „Befehl“, wodurch der Fahrer die Stabilität, das Gleichgewicht und die Herrschaft über das Fahrzeug verlieren kann.

**Die Gewichtsverlagerung ist nicht das Problem:** Nicht davon ausgehen, dass Gewichtsverlagerung allein die Bewegung steuert – oder dass hier durch Gewichtsverlagerung „Stabilität“ erreicht wird. Die Gewichtsverlagerung wirkt sich als Änderung des Fußdrucks auf die Fußplatte aus, und es ist diese Handlung, die dem Hovertrax 2.0 den Fahrbefehl erteilt. Wenn Sie umgekehrt Ihr Gewicht verlagern könnten, ohne die Füße oder deren Winkel zu verändern, so dass die Fußplatten konstant bleiben, würde der Hovertrax 2.0 kein „Signal“ empfangen und interpretieren.

**Hinweis:** Den Hovertrax 2.0 nicht anheben, wenn er eingeschaltet ist. Den Hovertrax 2.0 nicht in der Luft drehen.

**Fahrtipp:** Sicherlich kann der Fahrer sich aus dem Hovertrax 2.0 „lehnen“, aber das Lehnen wirkt sich nur insofern aus, als dass die Füße des Fahrers ihre Stellung verändern. Werden die Knöchel des Fahrers konstant bei 90° gehalten, äußert sich das „Lehnen“ im Kippen. Beachten Sie, dass das Lehnen die Gewichtsverlagerung verstärken kann, und so die Fähigkeit des Fahrers beeinflusst, die Normalstellung wieder zu erreichen – mit erhöhter Gefahr, das Gleichgewicht zu verlieren.

**WIE EINSCHALTEN?****Sobald die Batterie getauscht wurde:**

1. **Einschalten:** Stellen Sie den Hovertrax 2.0 auf den Boden. schalten Sie ein und der Leuchttaster „Power“ leuchtet blau. Die Anzeige „Battery/Power“ zeigt ein oder zwei grüne Lichtpunkte für die Betriebsart. Bitte **NICHT** zu Schritt 2 gehen, bis alle Lichter der Leuchtanzeige aufleuchten.
2. **Erster Fuß:** Einen Fuß auf den Fußplattenrand stellen (nicht zur Mitte), wenn man hinter dem Hovertrax 2.0 steht. Aktivieren Sie die Fußplatte mit dem Fuß, um diese in eine ausgeglichene Stellung zu bringen.
3. **Aktivierung bestätigen:** Zuerst bestätigen, dass das Brett aktiviert wurde. Bewegen Sie den Fuß rückwärts und vorwärts und fühlen Sie, wie das Gerät reagiert. Geleiten Sie über die erste Fußplatte, bis die Bewegung der Fußplatte bei bequemer Haltung zur Ruhe kommt.
4. **Aufsteigen:** Wenn die erste Fußplatte ruhig und stabil ist, mit dem zweiten Fuß auf die zweite Fußplatte steigen. Die abseits von Möbeln und anderen großen Gegenständen tun. Benutzen Sie keinen festen Halt zum Abstützen oder Anheben – Verteilen Sie Ihr Gewicht gleichmäßig auf beide Fußplatten. Steigen sie ab, falls Sie sich unsicher fühlen, und wiederholen den Vorgang ab Schritt 2. Versuchen Sie, ruhig auf dem Hovertrax 2.0 zu stehen.

**WIE GEFAHREN WIRD:**

5. **Auf der Stelle stehen:** Der Hovertrax 2.0 zeichnet sich anderen zweirädrigen Fahrzeugen gegenüber aus, dass seine aktive Stabilisierung erlaubt, auf der Stelle zu stehen. Ein Roller oder Fahrrad ist beim Fahren leichter stabil zu halten. Mit einem Hovertrax 2.0 kann man das Gleichgewicht auch beim Halten bewahren.
6. **Vorwärts fahren:** Um vorwärts zu fahren, drücken Sie leicht mit den Füßen auf den Vorderkanten beider Fußplatten. Sich nicht ruckartig nach vorne bewegen oder zu weit hinaus lehnen, um das Gleichgewicht zu behalten.
7. **Verlangsamten:** Zum Verlangsamten oder Anhalten drücken Sie mit den Fersen nach unten gegen die Hinterkanten der Fußplatten. Zurücklehnen kann etwas helfen, aber bedenken Sie, dass Ihre Füße die Befehle geben! Wenn Sie die Hinterkanten mit den Fersen weiter drücken, können Sie rückwärts fahren.
8. **Wenden:** Zum Linksdrehen die Vorderkante der rechten Fußplatte mit dem rechten Fuß leicht nach unten drücken. Zum Rechtsdrehen die Vorderkante der linken Fußplatte leicht nach unten drücken. Das sorgt dafür, dass sich ein Rad etwas schneller dreht, als das andere.
9. **Auf der Stelle drehen:** Um auf der Stelle zu drehen, drücken Sie auf die Vorderkante einer Fußplatte nach unten und drücken mit gleicher Kraft auf die Hinterkante der anderen Fußplatte.

**HOVERTRAX-GESCHWINDIGKEITSREGELUNG**

**Nicht zu schnell:** Die empfohlene Geschwindigkeit für den Hovertrax 2.0 beträgt neun (9) km/h und für den Hovertrax DLX 2.0. elf (11) km/h. Die Geschwindigkeit ist von Fahrergewicht, Oberflächenzustand, Batterieladung, usw. abhängig. Damit die Räder reagieren und sich das Fahrzeug durch Neuausrichten wieder stabilisiert, kann der Hovertrax 2.0 die normale Betriebsgeschwindigkeit kurzzeitig überschreiten. Nicht versuchen, dauernd mit der "Stabilisierungs-Geschwindigkeit" des Hovertrax zu fahren, weil die Steuerung dadurch erschwert wird und Stürze wahrscheinlicher werden.

**WIE ABSTEIGEN?**

1. **Verlangsamten und Anhalten**
2. **Nach Rückwärts treten**
3. **Ausschalten**

**HINWEIS:** Wenn der Hovertrax 2.0 mehr als 5 Minuten verweilt, schaltet er automatisch ab und piepst.

**WARNMELDUNGEN DES PRODUKTS****Der Hovertrax 2.0 besitzt mehrere eingebaute Schutzmechanismen, einschließlich:**

- **Selbstnivellierung:** Wenn das Produkt beim Einschalten nicht parallel zum Boden steht, dreht es sich langsam bis es ausgerichtet ist. Mit dem Aufsteigen immer warten, bis die Selbstnivellierung vollständig beendet ist und alle Leuchtmelder in der „Battery/Power“-Anzeige leuchten.
- **Übungsbetrieb:** Dieses Produkt kann im Übungsbetrieb benutzt werden und bewegt sich dann langsamer. Nicht im normalen Modus betreiben, bis Sie im Übungsbetrieb ganz sicher sind.
- **Niedriger Akkuladestand:** Die Anzeige „Battery/Power“ zeigt zu geringen Ladezustand durch Blinken und das Gerät durch Piepsen an.
- **Abschalten bei zu steilem Winkel:** Bei zu steilem (orange) Fußplattenwinkel schaltet das Produkt ab.

**Fahrtipp:** Vor der ersten Fahrt müssen Sie bis zu 10 Minuten Zeit zum Erlernen des sicheren Stands auf dem Hovertrax 2.0 investieren.

**Balancierfunktion:** Wenn das Produkt beim Einschalten nicht ausgeglichen ist, dreht es sich langsam, bis die Fußplatten eben sind. Immer mit dem Aufsteigen warten, bis die Selbstnivellierung zum Stillstand gekommen ist und alle Leuchtmelder in der „Battery/Power“-Anzeige leuchten.

**Fahrtipp:** Auf dem Hovertrax 2.0 sollten Sie üben, die Fußplatten in der Lage zu halten und ein Gefühl für die Bewegungen zu erhalten, die durch kleine Änderungen der Fußhaltung bewirkt werden.

**Fahrtipp:** Der Hovertrax 2.0 wird am besten mit den Geschwindigkeiten eines schnellen Spaziergangs gefahren. Nicht schneller fahren!

**Hinweis:** Bei Nivellierungsfehlern blinken alle Leuchtmelder. Erst fahren, wenn das Blinken aufhört.

**FAHRTIPPS**

- Üben Sie das Fahren auf dem Hovertrax 2.0 auf einer großen freien Fläche ohne Hindernisse oder Problemstellen.
- Halten Sie den Körper locker und aufrecht. Stellen Sie sich auf dem Hovertrax 2.0 gerade und breitbeinig nahe zu den Rädern.
- Achtsam sein. Schauen Sie nach vorn und weit voraus – Ihre Augen sind das beste Werkzeug zum Vermeiden von Hindernissen und rutschigen Flächen.
- Halten sie die Arme locker zur Seite.
- Beginnen Sie langsam und vorsichtig. Nie aggressiv beschleunigen oder ruckartig nach vorne bewegen.
- Vorsichtig sein und auf Andere achten.
- Fahren Sie immer mit einer für Sie und Andere beherrschbaren und sicheren Geschwindigkeit.
- Seien Sie immer bereit, anzuhalten.
- Lassen Sie kreuzenden Fußgängern immer den Vortritt.
- Erschrecken sie keine Fußgänger. Wenn Sie von hinten kommen, müssen sie warnen, verlangsamen und in Schnittgeschwindigkeit vorbeifahren.

**HOVERTRAX-TIPPS**

Nach dem Akkuladen folgende Schritte befolgen:

- Achten sie vor dem Aufsteigen auf den grünen Leuchtmelder. Wenn er nicht leuchtet, ist das Gerät aus und Sie fallen hin.
- Nicht auf oder neben der Fußplattenkupplung stehen.
- Achten Sie auf eine entspannte Körperhaltung über Rücken und Beine. Stehen Sie ungezwungen.
- Üben Sie das kontrollierte Anhalten.
- Wenn Sie bei eingeschaltetem Gerät mit einem Fuß auf der Fußplatte stehen, halten Sie diese gerade, weil der Hovertrax 2.0 sich sonst bewegt.
- Beachten Sie die Breite des Hovertrax 2.0 und den vorgesehenen Weg. Überzeugen Sie sich, dass Sie darauf fahren können.

**GELÄNDE: VERMEIDEN VON GEFAHREN, AUSRUTSCHEN UND STOLPERN**

Der Hovertrax 2.0 ist zum Fahren in Innenräume oder auf glatten, ebenen Flächen vorgesehen. Um die Bodenhaftung zu gewährleisten, müssen Sie beim Fahren immer vorsichtig sein und lernen, rutschige und nassen Flächen, Lockerböden, Gefällstrecken, Schlaglöcher und andere Hindernisse zu erkennen und zu meiden. Anhalten und mit dem Hovertrax 2.0 über die unsicheren Stellen steigen.

Die Hovertrax-2.0-Räder müssen den Boden greifen, damit Sie aufrecht stehen können. Wenn der Hovertrax 2.0 durchrutscht, kann die Herrschaft über das Fahrzeug verloren gehen und einen Sturz zur Folge haben.

Abrupte Manöver, rutschige Oberflächen, Unebenheiten und lose Gegenstände und Lockerböden können zum Durchrutschen des Hovertrax 2.0 führen.

- Wachsam sein.
- Niemals mit beiden Füßen auf den Hovertrax 2.0 springen.
- Bitte fahren oder drehen Sie nicht quer zum Hang. Dadurch könnten die Sensoren des Hovertrax 2.0 mit dem Selbstnivellieren überfordert und das Gerät instabil werden.
- Fahren Sie nicht über unebene Flächen, wo der Unterbau auf Gegenstände treffen kann.
- Beim Fahren über Geländewechsel vorsichtig sein.

## UNA TECNOLOGIA INNOVATIVA, CON CONCETTI COMPLETAMENTE NUOVI SUL CONTROLLO E SULLA SICUREZZA.

Sicuramente, la prima volta che lo si vede, l'Hovertrax 2.0 di Razor appare diverso da qualsiasi altra cosa si sia guidata prima. Nessun manubrio. Nessuna ruota né anteriore né posteriore. Nessun freno. È qualcosa di nuovo che si muove, il che significa che se si è interessati a guidarlo è necessario imparare a farlo correttamente e se si è interessati a ridurre al minimo il rischio di cadere o di ferirsi, bisogna concentrarsi su come guidare questo nuovo prodotto nel modo più sicuro possibile. Questo è lo scopo del seguente Manuale e delle altre avvertenze. **QUESTO PRODOTTO È NUOVO, È DIVERSO, MA SI MUOVE ED È NECESSARIO COMPRENDERE E SEGUIRE LE ISTRUZIONI AL FINE DI AUMENTARE AL MASSIMO IL DIVERTIMENTO E DI RIDURRE AL MINIMO IL RISCHIO DI FERIRSI NEL GUIDARE QUESTO NUOVO VEICOLO IN MOVIMENTO.**

## IL MOVIMENTO DELL'HOVERTRAX 2.0 DI RAZOR È CONTROLLATO DALL'INCLINAZIONE DELLE PEDANE CHE AVVIENE ATTRAVERSO LA PRESSIONE ESERCITATA DAI PIEDI DEL CONDUCENTE SULLE STESSA.

Diverso? Beh, sì, l'Hovertrax 2.0 è "diverso". È un sistema di trasporto motorizzato elettricamente, computerizzato, dotato di sensori giroscopici atti a controllare l'equilibrio, con pedane azionate in maniera indipendente, provvisto di due pedane con due ruote parallele. Se si ha l'impressione che sia diverso da qualsiasi altro mezzo di trasporto, quale bicicletta, monopattino, RipStik, pattini a rotelle o sci d'acqua che si sia mai guidato, allora si è sulla strada giusta!

Tuttavia, l'Hovertrax 2.0 di Razor non si aziona "magicamente", non vola, non galleggia né scompare. I suoi movimenti non vengono controllati a distanza o dagli impulsi cerebrali del conducente o da buone e sincere intenzioni, e non possiede né un volante, né un freno, né stabilizzatori esterni di alcun tipo. Sì, può muoversi, fermarsi, girare e fare retromarcia e tutto questo viene controllato esclusivamente dai piedi del conducente inclinando le pedane rispetto al suolo. **È DI FONDAMENTALE IMPORTANZA RICONOSCERE E RICORDARE SEMPRE QUESTI ASPETTI. È attraverso l'inclinazione dei piedi – in avanti, in piano, indietro – su ciascuna pedana che l'Hovertrax 2.0 riceve, elabora ed esegue le istruzioni del conducente. Questo influenzerà il funzionamento dell'Hovertrax 2.0 di Razor molto più del semplice apprendimento o dello "spostamento del peso del corpo".**

**AVVERTENZE:** Leggere il presente manuale – incluse le "Avvertenze di sicurezza" e "Come azionare" e imparare a guidare in sicurezza!

### AVVERTENZE DI SICUREZZA

**AVVERTENZE:** Tutte le volte che si guida l'Hovertrax 2.0 si rischia di incorrere in gravi lesioni o si rischia di morire in seguito a collisioni, cadute o perdita di controllo. Per guidare in sicurezza, LEGGERE ATTENTAMENTE IL PRESENTE MANUALE E SEGUIRE SCRUPOLOSAMENTE LE ISTRUZIONI E LE AVVERTENZE INDICATE.

**AVVERTENZE:** L'utilizzo di un veicolo elettrico può rivelarsi un'attività pericolosa. Alcune condizioni possono provocare guasti al veicolo senza che il produttore ne sia responsabile. Come ogni altro veicolo elettrico, l'Hovertrax 2.0 di Razor può e deve essere destinato al movimento ed è, quindi, possibile perdere il controllo, cadere e/o trovarsi in situazioni pericolose che nessun tipo di attenzione, istruzioni o esperienza possono evitare. Se ciò si verifica, è possibile incorrere in gravi lesioni o morire anche utilizzando un equipaggiamento di sicurezza o prendendo altre precauzioni. GUIDARE A PROPRIO RISCHIO E PERICOLO E USANDO IL BUONSSENTO

**AVVERTENZE:** La mancata lettura e comprensione della sezione "Come azionare" del presente manuale, aumenta il rischio di ferirsi a causa di cadute o di altri incidenti.

**AVVERTENZE: NON ADATTO AI CONDUCENTI CON MENO DI 8 ANNI O CON UN PESO SUPERIORE A 100 KG. NON SUPERARE IL PESO MASSIMO DI 100 kg –** incluso il peso di zaini e di altri articoli che potrebbero essere trasportati.

Superare il limite di peso potrebbe pregiudicare il conducente e danneggiare l'Hovertrax 2.0 di Razor. Il peso del conducente da solo non è indicativo del fatto che la sua corporatura sia adatta a guidare o a mantenere il controllo dell'Hovertrax 2.0 di Razor. Tenere questo prodotto lontano dalla portata dei bambini piccoli e ricordare che l'uso del veicolo è riservato esclusivamente a persone che abbiano, come requisito minimo, familiarità con il veicolo e siano in grado di utilizzarlo con competenza.

Razor consiglia che ai bambini di età inferiore a 8 anni sia impedito di usare questo prodotto. Questo consiglio non si basa solo sull'età, sul peso o sull'altezza ma riflette anche le valutazioni sulla maturità, l'abilità e la corporatura. L'età minima consigliata di 8 anni è solo indicativa e può essere condizionata dalla corporatura, dal peso o dall'abilità del conducente – non tutti i bambini di 8 anni possono guidare questo veicolo. Ovviamente, qualsiasi conducente che non si senta a proprio agio sull'Hovertrax 2.0 di Razor non deve cercare di guidarlo, ma **il consenso dei genitori all'impiego di questo prodotto dà parte dei bambini deve basarsi sulla valutazione della loro maturità, abilità e capacità nel seguire le regole. Razor pone l'accento sul fatto che gli adulti non devono in alcun caso trascurare i consigli di Razor o consentire ai bambini più piccoli di guidare l'Hovertrax 2.0 di Razor.**

Poiché i prodotti, come l'Hovertrax 2.0 di Razor, possono presentare pericoli potenziali legati al loro utilizzo, I GENITORI HANNO LA RESPONSABILITÀ DI SCEGLIERE IL PRODOTTO ADATTO ALL'ETÀ DEL BAMBINO O È RICHIESTA LA LORO SUPERVISIONE IN SITUAZIONI IN CUI I BAMBINI DI DIVERSE ETÀ POSSONO ACCEDERE AL PRODOTTO STESSO. Non tutti i prodotti sono adatti alle varie età o alla diversa corporatura dei bambini. In questa categoria di prodotti sono indicate le avvertenze per le diverse età allo scopo di riflettere al meglio la natura dei pericoli e l'abilità auspicabile mentale o fisica, o entrambe, di un conducente di affrontare i pericoli. Persone che soffrono di problemi fisici o mentali, che potrebbero incorrere in lesioni personali o pregiudicare la propria abilità fisica o capacità mentale di riconoscere, comprendere e seguire le istruzioni di sicurezza con i rischi potenziali inerenti all'uso del prodotto, non devono usare, o deve essere loro impedito di usare prodotti inadatti alle loro capacità. Persone affette da problemi cardiaci, disturbi a testa, schiena o collo (o che sono state sottoposte a interventi chirurgici in queste zone del corpo in passato), o donne in gravidanza, devono essere avvertite di non usare questo prodotto.

### CONTROLLO E MANUTENZIONE DELL' HOVERTRAX 2.0 DI RAZOR

**AVVERTENZE:** Ispezionare sempre l'Hovertrax 2.0 di Razor prima dell'utilizzo. Un controllo accurato e la corretta manutenzione del prodotto possono ridurre il rischio di lesioni personali. Prima dell'uso, assicurarsi che tutte le coperture o le protezioni siano a posto ed efficienti. Controllare che i pezzi funzionino correttamente, che gli pneumatici non siano danneggiati o eccessivamente usurati. L'Hovertrax 2.0 di Razor deve essere mantenuto e riparato seguendo le istruzioni del produttore, utilizzando solo pezzi di ricambio autorizzati dal produttore e non modificando il modello e la struttura originale del produttore. Sostituire immediatamente le parti usurate o danneggiate. Controllare sempre la carica della batteria prima di usare l'Hovertrax 2.0 di Razor. Non guidare l'Hovertrax 2.0 di Razor quando il livello della batteria è basso, segnalato da un indicatore rosso fisso, e non scuotere involontariamente le ruote quando è in funzione. L'Hovertrax 2.0 di Razor potrebbe smettere di funzionare e provocare una caduta. Utilizzare solo il caricabatteria dell'Hovertrax 2.0 di Razor.

**AVVERTENZE:** Controllare le leggi e normative locali per vedere dove e come poter usare l'Hovertrax 2.0 di Razor in maniera legale. Rispettare tutte le leggi pertinenti legate all'uso dei veicoli e dei pedoni.

#### **LINEE GUIDA SULLA SICUREZZA PER UN USO CONTINUO: Messaggio importante rivolto a tutti gli utilizzatori**

Rivedere periodicamente queste informazioni e assicurarsi di comprendere tutte le avvertenze, precauzioni, istruzioni e argomenti legati alla sicurezza. Non consentire ad altri di guidare l'Hovertrax 2.0 di Razor finché non avranno letto il presente manuale. Qualsiasi tipo di attività che coinvolge le ruote può rivelarsi pericolosa. Le ruote possono e devono essere destinate al movimento ed è, quindi, possibile trovarsi in situazioni pericolose e/o perdere il controllo e/o cadere. In tali situazioni è possibile incorrere in gravi lesioni o perfino morire. Fare sempre attenzione alle attività che si svolgono in prossimità del conducente. Usare l'Hovertrax 2.0 di Razor in aree prive di pericoli fissi o in movimento. Fare attenzione a pedoni, animali e conducenti di altri dispositivi provvisti di ruote.

**AVVERTENZE:** Usare l'Hovertrax 2.0 di Razor solo in ambienti al chiuso o su superfici completamente lisce. Evitare gli ostacoli e le superfici scivolose che potrebbero provocare una perdita dell'equilibrio o della trazione e causare una caduta. Consultare la sezione Terreno per ulteriori linee guida.

**AVVERTENZE:** Non sollevare l'Hovertrax 2.0 di Razor dal suolo quando il veicolo è acceso. Non accendere l'Hovertrax 2.0 di Razor a mezz'aria. Questa operazione farebbe girare a vuoto le ruote e si potrebbe incorrere in lesioni personali o danneggiare le cose circostanti. Guidare con prudenza. Fare attenzione agli ostacoli potenziali che potrebbero impigliarsi nella/e ruota/e o obbligare a sterzare improvvisamente o a perdere il controllo. Fare attenzione a evitare pedoni, pattinatori, monopattini, motorini, biciclette, bambini o animali che potrebbero trovarsi sul percorso e rispettare i diritti e le proprietà altrui. Non trasportare mai passeggeri o permettere che più di una persona alla volta guidi il veicolo elettrico.

Non utilizzare cuffie o telefoni cellulari alla guida. Non gareggiare con altri veicoli.

Non guidare l'Hovertrax 2.0 di Razor quando piove o la temperatura esterna è gelida e non immergere mai questo veicolo elettrico in acqua, poiché i componenti elettrici e di guida potrebbero essere danneggiati dall'acqua o generare altre condizioni pericolose. Le superfici scivolose, accidentate, irregolari o ruvide possono aumentare i rischi. Non guidare questo veicolo elettrico su fango, ghiaccio, pozzanghere o acqua. Evitare la velocità eccessiva che può essere associata alle corse in discesa. Non utilizzare in prossimità di gradini o piscine.

Non utilizzare di notte o quando la visibilità è limitata.

Fare attenzione e riconoscere i propri limiti. Il rischio di infortuni aumenta in proporzione all'aumento della difficoltà di guida. Il conducente si assume tutti i rischi associati a una guida aggressiva.

**AVVERTENZE:** Non azionare mai nessun prodotto in movimento, incluso l'Hovertrax 2.0 di Razor, quando si è sotto l'effetto di droghe o alcolici.

#### **ABBIGLIAMENTO ADEGUATO**

Indossare sempre l'equipaggiamento protettivo, come un casco di sicurezza omologato (con il sottogola debitamente allacciato). L'utilizzo del casco può essere richiesto da leggi o regolamenti locali della zona interessata. Si raccomanda l'uso di gomitiere, ginocchiere e polsini, di indossare una maglietta a maniche lunghe, pantaloni lunghi e guanti. Indossare sempre le scarpe di ginnastica (scarpe allacciate con suole in gomma) e tenere i lacci delle scarpe sempre legati e lontani dalle ruote, dal motore e dal sistema di trasmissione. Non guidare mai a piedi nudi o con i sandali.

#### **UTILIZZO DEL CARICABATTERIA**

Il caricabatteria in dotazione con questo veicolo elettrico dovrebbe essere controllato periodicamente per rilevare eventuali danni del cavo, della spina, dell'involucro e di altre parti. In caso di danno, il prodotto non deve essere caricato fino ad avvenuta riparazione o sostituzione del caricabatteria.

Utilizzare solo con il caricabatteria consigliato.

Fare attenzione durante la carica.

Il caricabatteria non è un giocattolo. Il caricabatteria deve essere utilizzato da un adulto.

Non utilizzare il caricabatteria in prossimità di materiali infiammabili.

Rimuovere il caricabatteria e scollegarlo dal veicolo quando non viene utilizzato.

Scollegare sempre il caricabatteria prima di effettuare le operazioni di pulizia del veicolo con un panno umido.

#### **LA MANCANZA DI BUON SENSO E L'INOSSERVANZA DEGLI AVVERTIMENTI DI CUI SOPRA AUMENTANO IL RISCHIO DI INCORRERE IN GRAVI LESIONI PERSONALI. USARE CON LA DOVUTA PRUDENZA E CON ATTENZIONE PER GARANTIRE LA SICUREZZA.**

**AVVERTENZE:** Il presente manuale contiene molte avvertenze e precauzioni che riguardano le conseguenze risultanti dal mancato rispetto delle istruzioni per la manutenzione, il controllo e il corretto utilizzo dell'Hovertrax 2.0 di Razor. Poiché qualsiasi incidente potrebbe causare gravi lesioni e portare anche alla morte, non saranno ripetute le avvertenze relative al rischio di gravi lesioni o di morte ogni volta che si fa accenno a tale eventualità.

## COME AZIONARE

- Utilizzare solo il caricabatteria dell'Hovertrax 2.0 di Razor.
- Utilizzare solo batterie di ricambio dell'Hovertrax 2.0 di Razor. Numero articolo di ricambio W15155005003.

Modello	Voltaggio (nominale) tensione continua	Capacità (nominale) ampere-ora	Intervallo delle temperature di carica	Intervallo delle temperature di funzionamento
Hovertrax 2.0	36	2,5	Da 0 °C a 40 °C	Da -10° to 40°C

## COME FUNZIONA

L'Hovertrax 2.0 risponde ai movimenti dei piedi del conducente. È importante ricordare che l'Hovertrax 2.0 si muove grazie all'inclinazione in avanti e indietro esercitata dal piede (o dai piedi) del conducente sulla pedana.

Il movimento, la velocità e la frenata vengono controllati dal grado di inclinazione che i piedi del conducente danno alle pedane dell'Hovertrax 2.0 che in questo modo perde la sua posizione parallela rispetto al suolo. Quando il veicolo è impostato su "on", la funzione di bilanciamento con sistema giroscopico dell'Hovertrax 2.0 cerca di mantenere le pedane del veicolo in posizione parallela rispetto al suolo. Quando è in funzione, l'Hovertrax 2.0 quindi rileva modifiche rispetto al veicolo che non è più "in piano" a causa della pressione esercitata in avanti e indietro dai piedi del conducente sulla/e pedana/e. Tali modifiche vengono interpretate dall'Hovertrax 2.0 come istruzioni per avviare le ruote. L'Hovertrax 2.0 cerca di controbilanciare l'inclinazione in avanti accelerando e di bilanciare l'inclinazione all'indietro decelerando.

### Movimento e cambio di direzione:

Quando un conducente sta in piedi sull'Hovertrax 2.0 con il peso del corpo distribuito uniformemente sulle pedane che sono "in piano":

- Premere sulla punta di entrambi i piedi in avanti consentirà al motore dell'Hovertrax 2.0 di muovere le ruote in avanti.
- Premere sui talloni di entrambi i piedi consentirà al motore dell'Hovertrax 2.0 di muovere le ruote all'indietro.
- Premendo più a fondo sul bordo anteriore della pedana è possibile curvare nel verso del piede più inclinato in avanti.
- Un conducente può ruotare sul posto premendo sul bordo anteriore di una delle pedane e contemporaneamente premendo sul bordo posteriore dell'altra pedana.

### Accelerazione e Arresto:

- Per accelerare o rallentare, premere sulle pedane dando a queste ultime un'inclinazione maggiore per "accelerare" e un'inclinazione minore per "rallentare".
- Nel rallentare o nel fermarsi, se si continua a esercitare pressione sui bordi della parte opposta al senso di marcia, ci si può non solo fermare ma continuare a invertire il senso di marcia.

Com'è possibile? Il concetto base è che l'Hovertrax 2.0 è progettato per essere "fermo" quando le pedane sono in piano e la funzione di bilanciamento con sistema giroscopico rileva il "livellamento" del veicolo. Questa stessa funzione, che rileva i movimenti dei piedi sulla pedana che in questo modo non è più "in piano", interpreta questi cambiamenti come ordini da trasmettere alle ruote per consentirne il movimento.

È molto semplice. Funziona così. Fa ciò che i piedi gli comandano e il veicolo si "autobilancia" per essere pronto a rilevare ed eseguire le istruzioni inviate dai piedi del conducente.

Comprendere questo principio è importante per ovvie ragioni. È altresì importante seguire alcune naturali avvertenze necessarie per guidare l'Hovertrax 2.0, quali:

**Non saltare su e giù sul veicolo:** Se si solleva un piede (o entrambi i piedi) e poi lo si poggia nuovamente sull'Hovertrax 2.0 provocando un cambio di posizione della/e pedana/e rispetto alla posizione "in piano" a qualsiasi angolazione, la macchina potrebbe reagire e reagirà muovendosi immediatamente in risposta a un'"istruzione", il che potrebbe provocare una perdita di stabilità, equilibrio o controllo del conducente.

**Spostare solo il peso del corpo non è la soluzione:** Non bisogna supporre che lo spostamento del corpo da solo controlli il movimento o, peggio, che nessuno spostamento del corpo equivalga a ottenere "stabilità". Lo spostamento del peso del corpo del conducente può essere collegato con la maggiore o minore pressione del piede sulle pedane, ma è l'azione esercitata dai piedi sulle pedane che invia istruzioni all'Hovertrax 2.0 affinché si muova. Al contrario, se si sposta il peso senza modificare la posizione o l'inclinazione dei piedi, in modo che le pedane restino in piano, l'Hovertrax 2.0 non riceve alcun "segnale" da interpretare.

**Nota:** Non sollevare l'Hovertrax 2.0 dal suolo quando il veicolo è acceso. Non accendere l'Hovertrax 2.0 a mezz'aria.

**Consigli di guida:** Ovviamente, il conducente può "piegarsi" sull'Hovertrax 2.0, ma piegarsi influisce solo sulla posizione della pedana nella misura in cui i piedi del conducente cambiano posizione. Se le caviglie del conducente mantengono un'inclinazione costante di 90°, il piegamento diventerà un'inclinazione. È importante notare che piegarsi può comportare un eccessivo spostamento del peso del corpo il che può influenzare la capacità di un conducente di ritornare a una condizione in piano aumentando la possibilità di perdere l'equilibrio.

**COME SALIRE****Quando si è caricata la batteria:**

1. **Accensione:** Collocare l'Hovertrax 2.0 a terra e accendere il veicolo, la luce di colore blu si accenderà sul pulsante di accensione. L'indicatore batteria/accensione mostrerà una o due luci di colore verde per indicare la modalità. **NON** proseguire con la fase due finché tutte le luci sull'indicatore non saranno accese.
2. **Primo piede:** Stare in piedi dietro all'Hovertrax 2.0, collocare un piede su una pedana, più vicino alla ruota che al centro. Usare quel piede per attivare la pedana portando quella pedana in una posizione di equilibrio, in piano.
3. **Confermare l'attivazione:** Confermare che la prima pedana è attivata. Muovere il piede indietro e in avanti e osservare la risposta del veicolo. Esercitarsi con questa pedana finché non si familiarizza con la stessa mantenendo un movimento lento del veicolo.
4. **Salire:** Quando la prima pedana è stabile e ferma, salire sulla seconda pedana con l'altro piede. Eseguire questa operazione lontano dai mobili e da altri oggetti voluminosi. Non usare un oggetto fisso su cui puntellarsi o che aiuti a sollevarsi. Distribuire uniformemente il peso del corpo sulle due pedane. Se non ci si sente a proprio agio, scendere dal veicolo e ripetere la procedura dalla fase 2. Cercare di rimanere in piedi sull'Hovertrax 2.0 senza muoversi.

**COME GUIDARE:**

5. **Stare fermi in piedi sul veicolo:** L'originalità dell'Hovertrax 2.0, rispetto ai veicoli a due ruote, sta nel fatto che la stabilizzazione attiva che fornisce consente al conducente di stare fermo in piedi sul veicolo. È più facile mantenere l'equilibrio su un monopattino o su una bicicletta quando sono in movimento, ma su un Hovertrax 2.0 è possibile mantenere l'equilibrio anche quando il veicolo è fermo.
6. **Muoversi in avanti:** Per muovere il veicolo in avanti, premere gradualmente i piedi sulla parte anteriore di entrambe le pedane. Non allungarsi né sporgersi troppo in avanti poiché si potrebbe perdere l'equilibrio.
7. **Rallentare:** Per rallentare o fermarsi, esercitare una pressione sul bordo posteriore delle pedane premendo sui talloni. Piegarci un po' all'indietro può risultare utile ma è importante ricordare che sono i piedi a inviare le istruzioni! Se si continua premere con i talloni sul bordo posteriore, sarà possibile muoversi all'indietro.
8. **Girare:** Per girare a sinistra, premere leggermente il piede destro sulla parte anteriore della pedana destra; per girare a destra, premere il piede sulla parte anteriore della pedana sinistra. L'idea è quella di far girare una ruota un po' più velocemente rispetto all'altra.
9. **Ruotare sul posto:** Per ruotare sul posto, premere sulla parte anteriore di una delle pedane premendo, contemporaneamente, con eguale forza sulla parte posteriore dell'altra pedana.

**⚠ CONTROLLO DELLA VELOCITÀ DELL'HOVERTRAX**

**Non troppo veloce:** La velocità massima consigliata per guidare l'Hovertrax 2.0 è di circa nove (9) km/h e di undici (11) km/h per l'Hovertrax DLX 2.0. La velocità può dipendere dal peso del conducente, dalle condizioni della superficie, dalla carica della batteria, ecc. L'Hovertrax 2.0 è in grado di superare la normale velocità di funzionamento per brevi periodi poiché è progettato per consentire alle ruote di rispondere e "riportare in equilibrio" il veicolo aiutandolo a portarlo in piano. Non cercare di "forzare" l'Hovertrax a un funzionamento continuo a velocità volte a "riportare in equilibrio" che potrebbero causare una perdita di controllo con conseguente possibilità di caduta.

**COME SCENDERE:**

1. **Rallentare e fermarsi**
2. **Scendere dalla parte posteriore del veicolo**
3. **Spegner il veicolo**

**NOTA:** Se l'Hovertrax 2.0 viene lasciato acceso per oltre 5 minuti, si spegnerà automaticamente ed emetterà un segnale acustico.

**SEGNALI LEGATI ALLE AVVERTENZE SUL PRODOTTO****L'Hovertrax 2.0 ha diverse funzioni di protezione integrate tra cui:**

- **Funzione di autobilanciamento:** Se il veicolo non è in piano quando è in moto, ruoterà leggermente finché non risulterà in piano. Prima di salire attendere sempre che il veicolo abbia completato la sua operazione di autobilanciamento e che tutte le luci sull'indicatore batteria/accensione siano accese.
- **Modalità esercitazione:** Questo veicolo può essere impostato sulla modalità esercitazione finché non risulterà in piano. Prima di salire attendere sempre che il veicolo abbia completato la sua operazione di autobilanciamento e che tutte le luci sull'indicatore batteria/accensione siano accese.
- **Livello basso della batteria o caricamento della batteria:** L'indicatore batteria/alimentazione mostrerà l'eventuale carica insufficiente ad alimentare il veicolo attraverso una luce lampeggiante e l'emissione di un suono acustico.
- **Interruzione da eccessiva inclinazione:** In caso di inclinazione eccessiva delle pedane, il veicolo smetterà di muoversi.

**Consigli di guida:** Prima di guidare il veicolo per la prima volta, dedicare fino a dieci minuti in questa fase a imparare a stare comodamente in piedi sull'Hovertrax 2.0.

**Funzione di**

**autobilanciamento:** Se il veicolo non è in piano quando è in moto, ruoterà leggermente finché non risulterà in piano. Prima di salire attendere sempre che il veicolo abbia completato la sua operazione di autobilanciamento e che tutte le luci sull'indicatore batteria/accensione siano accese.

**Consigli di guida:** Esercitarsi a guidare l'Hovertrax 2.0 dovrebbe consistere nel mantenere la pedana ferma sul posto e avere un'idea dei movimenti generati dai lievi cambi nella pressione del piede in avanti/indietro.

**Consigli di guida:**

L'Hovertrax 2.0 dovrebbe essere guidato a una velocità simile a una camminata a passo spedito, non più velocemente.

**Nota:** Tutte le luci lampeggianti indicano un errore di bilanciamento. Non guidare il veicolo finché le luci non smetteranno di lampeggiare.



**CONSIGLI DI GUIDA**

- Imparare a guidare l'Hovertrax 2.0 in un'area spaziosa e sicura, libera da qualsiasi tipo di ostacolo.
- Mantenere una posizione eretta, ma rilassata. Allineare il corpo sull'Hovertrax 2.0 e mantenere le gambe aperte con i piedi vicini alle ruote.
- Fare attenzione. Esaminare tutto ciò che si trova molto più avanti e di fronte al conducente. La vista è il mezzo migliore per garantire la sicurezza consentendo di evitare gli ostacoli e le superfici scivolose.
- Tenere le braccia rilassate sui lati.
- Iniziare con una velocità lenta e comoda. Non accelerare aggressivamente né allungarsi in avanti
- Fare attenzione e rispettare gli altri.
- Guidare sempre in maniera controllata e a una velocità sicura per il conducente e per chi lo circonda.
- Essere sempre preparati a fermarsi.
- Rispettare i pedoni dando sempre loro la precedenza.
- Non spaventare i pedoni. Quando si arriva da dietro, segnalare il passaggio e rallentare fino a raggiungere una velocità da passeggio nel superare chi si trova davanti al conducente.

**CONSIGLI SULL'HOVERTRAX**

Quando si è caricata la batteria, seguire queste sei semplici fasi:

- Ricordare di controllare la luce di colore verde dell'indicatore della batteria prima di salire sul veicolo. Se non è accesa allora il veicolo non è funzionante e una caduta sarà inevitabile.
- Non stare in piedi sopra o vicino al centro o alla parte rotante della pedana.
- Ricordare di tenere il corpo rilassato dalla schiena alle gambe. Stare in piedi sul veicolo con naturalezza.
- Esercitarsi nell'arresto controllato.
- Se si sta con un piede sulla pedana quando il prodotto è acceso, mantenere quel piede in piano o l'Hovertrax 2.0 si muoverà.
- Fare attenzione alla larghezza dell'Hovertrax 2.0 e a dove ci si muove. Assicurarsi che lo spazio sia sufficiente affinché il veicolo possa circolare liberamente.

**IL TERRENO E COME EVITARE PERICOLI, SCIVOLATE E PASSI FALSI**

L'Hovertrax 2.0 è destinato all'utilizzo in ambienti al chiuso o su superfici lisce e piane. Tuttavia, per evitare una perdita di trazione, bisogna sempre prestare la massima attenzione nel guidare e imparare a identificare ed evitare superfici scivolose e bagnate, materiali sciolti, pendenze, buche e altri ostacoli. Fermarsi e scendere dall'Hovertrax 2.0 in presenza di superfici o terreni pericolosi.

Le ruote dell'Hovertrax 2.0 devono aderire bene al suolo per consentire al conducente di mantenere una posizione eretta. È possibile scivolare quando l'Hovertrax 2.0 perde trazione, causando, potenzialmente, perdita di controllo e cadute. Manovre brusche e la guida su superfici scivolose, accidentate e in presenza di oggetti e materiali sciolti può causare una perdita di trazione nell'Hovertrax 2.0.

- Fare attenzione.
- Non saltare mai sopra né scendere saltando dall'Hovertrax 2.0 con entrambi i piedi.
- Non guidare in diagonale su un pendio o curvare in pendenza. Questo potrebbe causare una perdita di orientamento da parte dei sensori di equilibrio che impedirebbe a questi ultimi di portare l'Hovertrax 2.0 "in piano", compromettendo il controllo del conducente sul veicolo.
- Evitare di guidare su superfici dove il telaio potrebbe urtare contro un oggetto.
- Usare cautela nel guidare su terreni irregolari.

## EEN NIEUWE TECHNOLOGIE, MET NIEUWE CONCEPTEN VOOR CONTROLE EN VEILIGHEID

U kunt het niet missen: de Razor Hovertrax 2.0 is anders dan de wiel-constructies die u eerder hebt gereden. Geen stuur. Geen voor- of achterwiel. Geen rem. Het is nieuw en het beweegt. Dat betekent dat als u er graag op wilt rijden, u ook welwillend moet leren hoe u er op de juiste manier op rijdt. En als u het risico van vallen en gewond raken wilt minimaliseren, moet u zeer doelgericht onderzoeken hoe u dit nieuwe product zo veilig mogelijk rijdt. Deze handleiding en andere waarschuwingen moeten u daarbij helpen. **DIT PRODUCT IS NIEUW, HET IS ANDERS, MAAR HET BEWEEGT EN U MOET DE INSTRUCTIES BEGRIPEN EN OPVOLGEN, OM ZO VEEL MOGELIJK PLEZIER TE HEBBEN EN LETSELRISICO DAT IS VERBODEN AAN HET RIJDEN VAN DIT PRODUCT, TE MINIMALISEREN.**

## U REGELT DE BEWEGING VAN DE RAZOR HOVERTRAX 2.0 VIA DE HOEK VAN DE PLATFORMS. DEZE HOEK BEPAALT U DOOR MET DE VOET DRUK UIT TE OEFENEN OP DE PLATFORMS.

Anders? Uhm, ja, de Hovertrax 2.0 is anders. Het is een persoonlijk mobiliteitssysteem met elektrische aandrijving, computerbesturing, gyroscopische balansondersteuning, onafhankelijke scharnieren, twee voetplatforms en twee wielen. Als dat volgens u anders klinkt dan enige fiets, elektrische step, RipStik, rolschaats of waterski die u ooit hebt gebruikt, hebt u helemaal gelijk.

Maar de Razor Hovertrax 2.0 vereist geen 'toverkunst', vliegt niet, vaart niet, en verdwijnt niet. Zijn bewegingen worden niet op afstand geregeld, of door de hersengolven van de bestuurder of door sterke wilskracht, en het heeft stuur, noch rem noch een of andere externe stabilisator. Toch kan het rijden, stoppen, draaien en achteruit rijden. En dit alles wordt uitsluitend geregeld door de voeten van de bestuurder een hoek ten opzichte van de waterpaslijn te laten maken. **DIT MOET U BESLIST INZIEN EN NOOIT MEER VERGETEN. De hoek van uw voeten (voorwaarts, vlak of achterwaarts) op ieder platform, dat is hoe Hovertrax 2.0 opdrachten van de bestuurder ontvangt, verwerkt en uitvoert. Dat heeft veel meer invloed op de werking van de Razor Hovertrax 2.0 dan alleen 'lichaamsgewicht verplaatsen.'**

**WAARSCHUWING:** lees deze handleiding (inclusief zowel 'Veiligheidswaarschuwingen' als 'Bedienen') en leer hoe u veilig rijdt!

### VEILIGHEIDSWAARSCHUWINGEN

**WAARSCHUWING:** op elke moment dat u de Hovertrax 2.0 rijdt, bestaat er een risico op ernstig letsel of de dood ten gevolge van botsingen, valpartijen of de macht over het stuur verliezen. Om veilig te rijden, MOET U DE VOORSCHRIFTEN EN WAARSCHUWINGEN IN DEZE HANDLEIDING LEZEN EN OPVOLGEN.

**WAARSCHUWING:** het besturen van elektrisch aangedreven producten kan gevaarlijk zijn. De apparatuur kan in bepaalde omstandigheden storingen vertonen zonder dat deze aan de fabrikant zijn toe te wijzen. Net als andere elektrisch aangedreven voertuigen kan de Razor Hovertrax 2.0 bewegen (daar is hij natuurlijk voor bedoeld). Maar u kunt daardoor de macht over het stuur verliezen, vallen en / of in gevaarlijke situaties belanden die met geen voorzorgsmaatregelen, instructies of ervaringen zijn te vermijden. U kunt in dergelijke gevallen ernstig gewond raken en overlijden, zelfs wanneer u beschermingsmiddelen draagt en andere voorzorgsmaatregelen hebt getroffen. **BESTUUR DIT PRODUCT VOOR EIGEN RISICO EN GEBRUIK UW GEZOND VERSTAND.**

**WAARSCHUWING:** als u dit hoofdstuk 'Bedienen' van deze handleiding niet leest en begrijpt, hebt u een groter risico op letsel ten gevolge van valpartijen en andere ongelukken.

**WAARSCHUWING: DIT PRODUCT IS NIET BEDOELD VOOR GEBRUIKERS ONDER DE LEEFTIJD VAN 8 JAAR OF ZWAARDER DAN 100 KG.** Overschrijd de grens van 100 kg niet (inclusief rugzakken en andere meegevoerde voorwerpen).

Bij een hoger gewicht kan de bestuurder letsel oplopen en kan er schade aan de Razor Hovertrax 2.0 ontstaan. Als het gewicht van een kind passend is, wil dat nog niet zeggen dat de grootte van het kind zodanig is dat het op de Razor Hovertrax 2.0 past of die onder controle kan houden. Zorg ervoor dat kleine kinderen niet bij dit product kunnen komen. Het product mag uitsluitend worden gebruikt door personen die zich op zijn minst volledig op hun gemak voelen en aan de vereiste vaardigheden voldoen tijdens het gebruik van het product. Razor adviseert om kinderen onder de leeftijd van 8 jaar dit product niet te laten gebruiken. Deze aanbeveling is niet alleen maar gebaseerd op leeftijd, gewicht of lengte: er is rekening gehouden met zowel de lichamelijke afmetingen als met het waarschijnlijke ontwikkelingsniveau. De voor de bestuurder aanbevolen leeftijd van 8 jaar of ouder is slechts een richtwaarde en kan afhangen van de grootte, het gewicht of de vaardigheid van de bestuurder: niet iedere bestuurder van 8 jaar zal geschikt zijn voor het product. Bestuurders die op geen enkele manier goed op de Razor Hovertrax 2.0 passen, moeten zeker niet proberen het product te besturen.

**De beslissing van een ouder om zijn / haar kind dit product te laten besturen, moet gebaseerd zijn op het ontwikkelingsniveau van het kind, zijn vaardigheid en het vermogen om regels op te volgen. Razor wil volwassenen nadrukkelijk en ten sterkste ontraden om de aanbevelingen van Razor te veronachtzamen of om jongere kinderen toe te staan de Razor Hovertrax 2.0 te besturen.**

Omdat het duidelijk is dat gebruik van producten zoals de Razor Hovertrax 2.0 mogelijke gevaren vertegenwoordigt, geldt algemeen DAT OUDERS HUN VERANTWOORDELIJKHEID MOETEN NEMEN OM EEN VOERTUIG OM OP TE RIJDEN UIT TE KIEZEN DAT OVEREENSTEMT MET DE LEEFTIJD VAN DE BESTUURDER OF DAT OUDERLIJK TOEZICHT BELANGRIJK IS IN SITUATIES WAARIN KINDEREN VAN DIVERSE LEEFTIJDEN GEBRUIK KUNNEN MAKEN VAN DEZELFDE VOERTUIGEN OM OP TE RIJDEN. Niet elk product is geschikt voor bestuurders van elke leeftijd of grootte. Bij aanbevelingen is geprobeerd rekening te houden met de aard van de gevaren en de mate waarin een bestuurder naar verwachting geestelijk en / of lichamelijk in staat is om met deze gevaren om te gaan.

Personen met een geestelijke of lichamelijke aandoening waardoor ze mogelijk een grotere kans lopen op letsel of waarbij er sprake is van een geringere lichamelijke behendigheid of een geringer geestelijk vermogen om veiligheidsinstructies tot zich door te laten dringen, te begrijpen en op te volgen en de gevaren die inherent zijn aan het gebruik van dit product in te zien, mogen geen gebruik maken van producten of toestemming krijgen voor het gebruik van producten die niet overeenstemmen met hun vermogens. Personen met een hart-, hoofd-, rug- of nekaandoening (of bij wie eerder een operatieve ingreep is verricht in deze zones), en zwangere vrouwen moet worden afgeraden om dit product te gebruiken.

## DE RAZOR HOVERTRAX 2.0 INSPECTEREN EN ONDERHOUDEN

**⚠ WAARSCHUWING:** inspecteer de Razor Hovertrax 2.0 voordat u hem gebruikt. Als u het product goed inspecteert en onderhoudt, verkleint u de kans op letsel. Controleer vóór u dit product gebruikt dat alle beschermende platen en afdekkingen op hun plek zitten en in goede staat zijn. Controleer of de onderdelen goed functioneren, en of de wielen voldoende profiel hebben en niet beschadigd zijn. De Razor Hovertrax 2.0 dient te worden onderhouden en gerepareerd overeenkomstig de specificaties van de producent. Gebruik alleen door de fabrikant goedgekeurde vervangende onderdelen en pas het oorspronkelijke ontwerp en de oorspronkelijke configuratie niet aan. Vervang versleten of defecte onderdelen direct. Controleer altijd de batterijcapaciteit voordat u de Razor Hovertrax 2.0 gebruikt. Rijd de Razor Hovertrax 2.0 niet als de batterij bijna leeg is, wat wordt aangegeven door een permanent brandend rood lampje, of onbedoeld trillen van de wielen tijdens het gebruik. De Razor Hovertrax 2.0 zou dan kunnen stoppen, waarbij u kunt vallen. Gebruik uitsluitend de Razor Hovertrax 2.0 oplader.

**⚠ WAARSCHUWING:** raadpleeg de lokale voorschriften en richtlijnen om te checken waar en hoe u de Razor Hovertrax 2.0 mag gebruiken. Leef alle toepasselijke wetten voor voertuigen en voetgangers na.

### VEILIGHEIDSRICHTLIJNEN VOOR PERMANENT GEBRUIK: Een belangrijke mededeling voor alle gebruikers

Lees deze informatie regelmatig weer eens door en zorg ervoor dat u alle waarschuwingen, aandachtspunten, voorschriften en veiligheidsonderwerpen begrijpt. Laat anderen de Razor Hovertrax 2.0 niet berijden voordat ze deze handleiding hebben gelezen. Iedere verplaatsing op wiel-constructies kan gevaarlijk zijn. Wielen kunnen (daar zijn ze natuurlijk voor bedoeld) bewegen en daardoor kunt u in gevaarlijke situaties geraken en / of de macht over het stuur verliezen en / of vallen. Dergelijke situaties kunnen leiden tot ernstig letsel of de dood.

Let altijd op de activiteiten rondom u. Gebruik de Razor Hovertrax 2.0 in gebieden waar geen vaste of bewegende gevaren aanwezig zijn. Let altijd op uw omgeving en kijk uit voor voetgangers, dieren en ruiters of andere rijdende voorwerpen.

**⚠ WAARSCHUWING:** gebruik de Razor Hovertrax 2.0 uitsluitend binnenshuis of op volledig vlakke oppervlakken. Vermijd obstakels en gladde oppervlakken, die kunnen leiden tot verlies van evenwicht of tractie en een val veroorzaken. Lees het hoofdstuk over het terrein voor meer richtlijnen.

**⚠ WAARSCHUWING:** til de Razor Hovertrax 2.0 niet van de grond als het product is ingeschakeld. Laat de Razor Hovertrax 2.0 niet draaien als de wielen de grond niet raken. Dan draaien de wielen snel rond, wat kan leiden tot persoonlijk letsel of tot schade aan de voorwerpen in uw omgeving. Rijd defensief. Let goed op mogelijke obstakels waar wielen achter kunnen blijven hangen of waardoor u plotseling moet uitwijken of de controle kunt verliezen. Let goed op en vermijd voetgangers, skaters, skateboarders, scooters, fietsen, kinderen of dieren die op uw pad komen. Respecteer de rechten en eigendommen van anderen. Vervoer nooit passagiers en vermijd dat er meer dan één persoon op het elektrisch aangedreven product zit.

**ALS U NIET GOED NADENKT BIJ WAT U DOET EN DE BOVENSTAANDE WAARSCHUWINGEN NIET OPVOLGT, WORDT DE KANS OP ERNSTIG LETSEL ALLEEN MAAR GROTER. LET DAAROM GOED OP EN GEBRUIK DIT PRODUCT VEILIG.**

**KENNISGEVING:** deze handleiding bevat veel waarschuwingen en aandachtspunten met betrekking tot de consequenties van het niet onderhouden, niet inspecteren of niet op de juiste wijze gebruiken van de Razor Hovertrax 2.0. Elk incident kan leiden tot ernstig letsel en zelfs tot de dood. We herhalen de waarschuwingen voor mogelijk ernstig letsel en de dood daarom niet elke keer wanneer we ernaar verwijzen.

Gebruik nooit een oortelefoon of een mobieltje tijdens het rijden. Laat u nooit voorttrekken door een ander voertuig.

Bestuur de Razor Hovertrax 2.0 niet in natte of vriezende weersomstandigheden, en dompel dit elektrisch aangedreven product nooit onder in water. De elektrische componenten en de aandrijvingsonderdelen kunnen door water worden beschadigd en er kunnen andere, mogelijk gevaarlijke, omstandigheden ontstaan. Natte, hobbelige, ongelijkmatige en ruwe oppervlakken kunnen extra risico's met zich meebrengen. Bestuur dit elektrisch aangedreven product niet in modder, op ijs, door plassen of in water. Denk aan uw snelheid wanneer u van een heuvel naar beneden rijdt. Gebruik het product nooit vlakbij een trap of zwembad.

Rijd niet 's nachts of bij slecht zicht.

Wees voorzichtig en ken uw grenzen. Het risico op letsel neemt toe naarmate de moeilijkheidsgraad toeneemt. De bestuurder is verantwoordelijk voor de risico's die horen bij trucs.

**⚠ WAARSCHUWING:** bedien nooit enig bewegend product (inclusief de Razor Hovertrax 2.0) terwijl u onder de invloed bent van drugs of alcohol.

### JUISTE KLEDING

Draag altijd geschikte beschermers, zoals een goedgekeurde veiligheidshelm (met een kinband met veilige gesp). Het is mogelijk dat u wettelijk verplicht bent een veiligheidshelm te dragen. Verder raden we elleboog-, knie- en polsbeschermers, een shirt met lange mouwen, een lange broek en handschoenen aan. Draag altijd sportschoenen (met veters en rubberzolen), en knoop uw veters goed vast, zodat ze niet verstrikt kunnen raken in de wielen, de motor of het aandrijfsysteem. Rijd nooit blootsvoets of met sandalen.

### DE OPLADER GEBRUIKEN

De oplader die bij het elektrische product wordt geleverd, moet regelmatig worden gecontroleerd op beschadigingen van het snoer, de stekker, de behuizing en andere onderdelen. Mocht er sprake zijn van dergelijke beschadigingen, mag het product pas worden opgeladen nadat de oplader is gerepareerd of vervangen. Gebruik alleen de aanbevolen oplader.

Wees voorzichtig tijdens het opladen.

De oplader is geen speelgoed. De oplader mag alleen worden gebruikt door volwassenen.

Gebruik de oplader nooit in de buurt van brandbare materialen.

Haal de stekker van de oplader uit het stopcontact en koppel de oplader los van het product wanneer dit buiten gebruik is.

Ontkoppel de oplader altijd voordat u het product afspoelt en reinigt met een vochtige doek.

## BEDIENEN

- Gebruik uitsluitend de Razor Hovertrax 2.0 oplader.
- Gebruik uitsluitend Razor Hovertrax 2.0 vervangende batterijpakketten. Bestelnummer W15155005003.

Model	Gelijkspanning (nominaal) V	Capaciteit (nominaal) Ah	Bereik oplaadtemperatuur	Bereik werktemperatuur
Hovertrax 2.0	36	2.5	0° tot 40°C	-10° tot 40°C

**HOE HET WERKT**

De Hovertrax 2.0 reageert op de de voetbewegingen van de bestuurder. Houd dat altijd in gedachten. De rijbewegingen van de Hovertrax 2.0 worden geregeld via de voorwaartse of achterwaartse helling van de platforms die worden veroorzaakt door de voet(en) van de bestuurder. Beweging, snelheid, en stoppen worden geregeld via de hellingshoek (ten opzichte van 'waterpas') waarin de bestuurder de platforms van de Hovertrax 2.0 zet. Als het product 'aan' is, probeert het gyroscopische balansmechanisme van de Hovertrax 2.0 de platforms van het product parallel met de grond te houden. In gebruik detecteert de Hovertrax 2.0 dan veranderingen ten opzichte van 'waterpas', die worden veroorzaakt door de voorwaartse of achterwaartse druk op de platform(s) die wordt uitgeoefend door de voeten van de bestuurder. De Hovertrax 2.0 interpreteert deze veranderingen als opdrachten om de wielen te laten draaien. De Hovertrax 2.0 probeert een voorwaartse hellingshoek tegen te gaan door sneller te rijden, en een achterwaartse hellingshoek door langzamer te rijden.

**Bewegen en van richting veranderen:**

Als een bestuurder op de Hovertrax 2.0 met gelijke gewichtsverdeling op 'waterpas' voeten op ieder platform staat:

- De tenen van beide voeten neerdrücken laat de Hovertrax 2.0 vooruit rijden.
- De hielen van beide voeten neerdrücken laat de Hovertrax 2.0 achteruit rijden.
- Bochten worden genomen door meer neerwaartse druk uit te oefenen op de voorzijde van het platform van de buitenbocht.
- Een bestuurder kan ter plekke spinnen door tegelijkertijd de VOORrand van één platform en de ACHTERrand van het andere platform neerwaarts te drukken.

**Oprekken en stoppen:**

- Om sneller of langzamer te rijden, drukt u de platforms in een grotere hellingshoek voor hogere snelheid, respectievelijk in een kleinere hellingshoek voor lagere snelheid.
- Bij het langzamer rijden of stoppen: als u tegengesteld aan de rijrichting kracht blijft uitoefenen op de randen, stopt u wellicht niet slechts, maar gaat u vervolgens in tegenovergestelde richting verder.

Hoe gebeurt dit? Het achterliggende principe is dat de Hovertrax 2.0 'in rust' moet zijn als de platforms waterpas staan (het gyroscopische balansmechanisme detecteert of het product waterpas staat). Ditzelfde principe detecteert voetbewegingen die ervoor zorgen dat een platform niet langer 'waterpas' staat en interpreteert deze veranderingen als opdrachten om te rijden.

Dat is alles. Dat is hoe het werkt. Hij doet wat uw voeten hem vertellen dat hij moet doen, en het product zoekt zijn eigen balans om gereed te zijn om de opdrachten van de voeten van de bestuurder te detecteren en te implementeren.

Dit principe begrijpen, is om duidelijke redenen belangrijk. Het suggereert ook duidelijke waarschuwingen voor het rijden met de Hovertrax 2.0, zoals:

**Ga niet op en neer staan springen op het product:** als u een voet (of beide voeten) verwijdert, en weer op de Hovertrax 2.0 'landt' met de voet(en) in een enigszins andere stand ten opzichte van 'waterpas', zal het product een eventuele 'opdracht' onmiddellijk uitvoeren en het rijgedrag veranderen, wat kan leiden tot minder stabiliteit, evenwicht of controle van de bestuurder.

**Uitsluitend gewicht verplaatsen is niet alles:** u moet er niet van uitgaan dat uitsluitend gewicht verplaatsen de beweging regelt (of evenzeer, dat geen gewicht verplaatsen automatisch 'stabiliteit' betekent). Gewicht van de bestuurder verplaatsen gaat misschien gepaard met toe- of afname van de voetdruk op de platforms, maar het is de actie van de voeten op de platforms die de Hovertrax 2.0 rij-opdrachten geven. Omgekeerd, als u uw gewicht zou verplaatsen zonder de plaats of hellingshoek van uw voeten te veranderen, zodat de platforms waterpas blijven, ontvangt de Hovertrax 2.0 geen 'signaal' om te interpreteren.

**Let op:** til de Hovertrax 2.0 niet van de grond als het product is ingeschakeld. Laat de Hovertrax 2.0 niet draaien als de wielen de grond niet raken.

**Rijtip:** de bestuurder mag op de Hovertrax 2.0 gerust 'overhellen', maar dit heeft uitsluitend invloed op de hellingshoek van de platforms in de mate dat het overhellen de stand van de voeten verandert. Als de enkels van de bestuurder consistent een hoek van 90° hebben, leidt dit overhellen tot een andere hellingshoek van de platforms. Let op: overhellen kan leiden tot een grotere mate van gewichtsverplaatsing, wat invloed kan hebben op het vermogen van de bestuurder om een 'waterpas' houding aan te nemen, zodat de kans op verlies van evenwicht toeneemt.

**BEGINNEN****Zodra u de batterij hebt opgeladen:**

1. **Inschakelen:** zet de Hovertrax 2.0 op de grond en schakel hem in. Het blauwe lampje op de aan/uit knop gaat branden. De batterij-/inschakelmodus-weergave toont óf één óf twee groene lampjes om de modus aan te duiden. Ga **NIET** verder met stap twee voordat alle lampjes op de weergave branden.
2. **Eerste voet:** terwijl u achter de Hovertrax 2.0 staat, zet u één voet op een platform, korter bij het wiel dan bij het midden. Gebruik die voet om het platform te activeren, door dat platform in een uitgebalanceerde, 'waterpas' stand te brengen.
3. **Activering controleren:** controleer dat het eerste platform is geactiveerd. Beweeg uw voet achter-en vooruit, en voel de respons van het product. Speel met slechts dit platform totdat u er behendig in bent de beweging van het platform minimaal te houden.
4. **Erop stappen:** terwijl de stand van het eerste platform stabiel en constant blijft, zet u de andere voet op het andere platform. Blijf bij deze acties ver verwijderd van meubels en andere grote objecten. Gebruik geen vast voorwerp om tegen te steun of om uzelf aan op te trekken, verdeel uw gewicht gelijkmatig over de twee platforms. Als u zich ongemakkelijk voelt, stap dan af en begin weer met stap 2. Probeer op de Hovertrax 2.0 te staan zonder te bewegen.

**RIJDEN:**

5. **Stilstaan:** Hovertrax 2.0 is op een bepaald punt uniek onder de tweewielers: vanwege de actieve stabilisatie kunt u ter plekke blijven staan. Een elektrische step of fiets mag dan onder het rijden gemakkelijker in balans kunnen worden gehouden, op de Hovertrax 2.0 kunt u in stilstand het evenwicht bewaren.
6. **Vooruit rijden:** om vooruit te rijden, drukt u geleidelijk aan met uw voeten op de voorzijden van beide platforms. Storm niet hard vooruit en hel niet te veel over, want dan kunt u uw evenwicht verliezen.
7. **Afremmen:** om af te remmen of te stoppen, oefent u druk uit op de achterranden van de platforms door met uw hielen neerwaarts druk uit te oefenen. Ietswat achterover hellen kan handig zijn, maar bedenk goed dat uw voeten de opdrachten geven! Als u met uw hielen druk blijft uitoefenen op de achterranden, kunt u achteruit rijden.
8. **Draaien:** om naar links te draaien, drukt u de voorzijde van het rechter platform enigszins neerwaarts. Om naar rechts te draaien, drukt u de voorzijde van het linker platform enigszins neerwaarts. Het principe is om één van de wielen iets sneller te laten draaien dan het andere wiel.
9. **Ter plekke ronddraaien:** om ter plekke rond te draaien, drukt u op de voorzijde van één platform terwijl u de achterzijde van het andere platform even hard naar beneden duwt.

**HOVERTRAX SNELHEIDSGEGELING**

**Niet te snel:** de aanbevolen topsnelheid van de Hovertrax 2.0 is circa negen (9) km/h, en elf (11) km/h voor de Hovertrax DLX 2.0. De snelheid kan variëren ten gevolge van het gewicht van de bestuurder, wegdekondities, batterijlading, enzovoort. De Hovertrax 2.0 kan voor korte intervallen harder rijden dan de gangbare werksnelheid. Dat is bewust zo ontworpen opdat de wielen kunnen reageren en het product weer in evenwicht kunnen brengen door de waterpasstand te ondersteunen. Probeer de Hovertrax niet te 'dwingen' continu op 'evenwichterstellende snelheid' te werken, omdat de Hovertrax dan moeilijker is te beheersen, en valpartijen waarschijnlijker zijn.

**ERAF STAPPEN:**

1. **Rem af en stop**
2. **Stap naar achteren**
3. **Schakel hem uit**

**OPMERKING:** als de Hovertrax 2.0 meer dan 5 minuten niet wordt gebruikt, schakelt hij automatisch uit en klinkt een pieptoon.

**PRODUCT-WAARSCHUWINGSSIGNALLEN**

De Hovertrax 2.0 heeft verschillende standaard beschermingsfuncties, zoals:

- **Automatische waterpasfunctie:** als het product niet waterpas staat als het wordt ingeschakeld, draait het langzaam tot het waterpas staat. Stap er niet op voordat het helemaal klaar is met het automatisch balanceren, en alle lampjes op de batterij-/inschakelmodus-weergave branden.
- **Trainingsmodus:** dit product kan op de trainingsmodus worden ingesteld, om op lagere snelheid te kunnen werken. Gebruik hem niet in de gangbare modus voordat u volledig comfortabel in de trainingsmodus rijdt.
- **Bijna lege batterij, of batterij die wordt opgeladen:** mocht de batterij te weinig vermogen voor gebruik van het product hebben, gaat de batterij-/inschakelmodus-weergave knipperen, en produceert het product een pieptoon.
- **Uitschakelen bij te grote hellingshoek:** bij een te grote hellingshoek van een platform, schakelt het product de motor uit..

**Rijtip:** voordat u uw eerste ritje maakt, zou u maximaal 10 minuten van uw tijd moeten besteden om te leren hoe u comfortabel op de Hovertrax 2.0 staat.

**Automatische balans-functie:** als het product niet waterpas staat als het wordt ingeschakeld, draait het langzaam tot het waterpas staat. Stap er niet op voordat het helemaal klaar is met het automatisch balanceren, en alle lampjes op de batterij-/inschakelmodus-weergave branden.

**Rijtip:** nu moet u oefenen om het platform van de Hovertrax 2.0 op zijn plaats te houden, en gevoel te krijgen voor de bewegingen die worden aangestuurd via kleine veranderingen van de druk die de voor- en achterzijde van uw voeten uitoefenen.

**Rijtip:** de beste snelheid voor de Hovertrax 2.0 is een 'stevige wandelsnelheid', niet sneller.

**Let op:** als alle lampen knipperen, weet het product niet meer wat 'waterpas' is. Ga pas rijden als het knipperen is gestopt.

**RIJTIPS**

- Leer de Hovertrax 2.0 te berijden in een groot, veilig gebied dat vrij is van alle vormen van verstoringen.
- Neem een oprechte, maar ontspannen, houding aan. Recht uw lichaam op de Hovertrax 2.0 en zet u voeten wijd, kort bij de wielen.
- Wees alert. Onderzoek zowel ver vooruit als uw naaste omgeving; uw ogen zijn uw beste middel om veilig obstakels en gladde oppervlakken te vermijden.
- Houd uw armen gemakkelijk langs uw lichaam.
- Start in een lage en gemakkelijke snelheid. Nooit agressief optrekken of sterk voorover hellen.
- Rijd behoedzaam en houd rekening met anderen.
- Tijdens het rijden moet u uzelf altijd onder controle hebben. Kies een snelheid die veilig voor uzelf en de mensen om u heen is.
- U moet altijd voorbereid zijn om te kunnen stoppen.
- Respecteer voetgangers: verleen ze altijd vrije doorgang.
- Pas op dat u voetgangers niet laat schrikken. Wanneer u voetgangers van achteren benadert, laat dan van u horen, rem af en passeer ze 'stapvoets'.

**HOVERTRAX TIPS**

Als u de batterij hebt opgeladen, volg dan deze zes gemakkelijke stappen:

- Controleer of het groene batterijlampje brandt voordat u opstapt. Als het niet brandt, is het product niet ingeschakeld en zult u vallen.
- Plaats uw voeten niet kort bij het midden of het draaideel van het platform.
- Kies voor uw rug en benen een zodanige lijn dat u ontspannen op het product staat. Neem een natuurlijke stand aan.
- Oefen met gecontroleerd stoppen.
- Als u bij ingeschakeld product met één voet op het platform staat, houd die voet dan waterpas. Anders gaat de Hovertrax 2.0 rijden.
- Houd rekening met de breedte van de Hovertrax 2.0 en de breedte van het pad dat u wilt rijden. Controleer of het pad breed genoeg is.

**TERREIN, EN GEVAREN, MISSTAPPEN EN VERGISSINGEN**

De Hovertrax 2.0 is bedoeld voor binnen of voor effen oppervlakken. Maar, om verlies van tractie te vermijden, moet u altijd voorzichtig rijden en gladde en natte oppervlakken, losse materialen, hellingen, gaten en andere obstakels vermijden. Bij onveilige oppervlakken of onveilig terrein moet u stoppen en van de Hovertrax 2.0 stappen. De wielen van de Hovertrax 2.0 moeten grip op de grond hebben, wil u rechtop kunnen staan. Als de Hovertrax 2.0 niet voldoende tractie heeft, kan slip optreden met als gevolg de 'macht over het stuur verliezen' en vallen. Abrupte manoeuvres, en over gladde oppervlakken, bobbels, en losse voorwerpen / materialen rijden kan ertoe leiden dat de Hovertrax 2.0 tractie verliest.

- Blijf alert.
- Spring nooit met beide voeten op of van de Hovertrax 2.0.
- Rijd niet overdwaars op een berghelling en keer niet om op een helling. In dat geval is het mogelijk dat de balanssensoren van de Hovertrax 2.0 niet meer bepalen wat 'waterpas' is, waardoor u het product niet meer met uw voeten kunt regelen.
- Rijd niet over een oppervlak waar het onderstel een voorwerp kan raken.
- Ga behoedzaam te werk als u over enige verandering in terrein rijdt.

## UMA NOVA TECNOLOGIA COM NOVOS CONCEITOS PARA O CONTROLO E A SEGURANÇA

Como é óbvio pela primeira vez que o vê, o Razor Hovertrax 2.0 é diferente dos outros equipamentos que utilizou anteriormente. Sem guidadores. Sem rodas dianteiras ou traseiras. Sem travões. É novo e desloca-se, o que significa que se estiver interessado em utilizá-lo deve estar interessado em aprender como fazê-lo corretamente. Além disso, se está interessado em minimizar o risco de cair ou de sofrer ferimentos, deve estar muito interessado em concentrar-se em como utilizar este novo produto da forma mais segura possível. O objetivo deste manual e dos restantes avisos consiste em ajudá-lo. **ESTE PRODUTO É NOVO E DIFERENTE, MAS DESLOCA-SE. ASSIM, DEVE COMPREENDER E SEGUIR AS INSTRUÇÕES DE MODO A MAXIMIZAR A SUA DIVERSÃO E A MINIMIZAR OS RISCOS DE FERIMENTOS ASSOCIADOS À UTILIZAÇÃO DESTA NOVO PRODUTO MÓVEL.**

### A DESLOCAÇÃO DO RAZOR HOVERTRAX 2.0 É CONTROLADA PELO ÂNGULO DAS PLATAFORMAS PARA OS PÉS, QUE POR SUA VEZ É DETERMINADO PELA PRESSÃO APLICADA PELOS PÉS DO UTILIZADOR SOBRE AS PLATAFORMAS.

Diferente? É verdade, o Hovertrax 2.0 é "diferente". Consiste num sistema de mobilidade individual de duas rodas com plataforma dupla computadorizada e motor elétrico, articulação independente e sistema de equilíbrio de efeito giroscópico. Se parece diferente de qualquer bicicleta, trotineta, Ripstik, patins em linha ou mota de água que já tenha utilizado, está no caminho certo. Contudo, o Razor Hovertrax 2.0 não funciona de forma mágica e não voa, flutua ou desaparece. As suas deslocações não são controladas remotamente, por ondas cerebrais do utilizador ou por boas intenções. Também não possui qualquer volante, travões ou estabilizadores externos de qualquer tipo. Ainda assim, ele consegue andar, parar, virar e recuar - tudo isto é controlado apenas através dos pés do utilizador deslocando-se em diversos ângulos relativamente ao solo. **É ESSENCIAL RECONHECER E RECORDAR ESTES ASPETOS EM TODOS OS MOMENTOS. O ângulo dos seus pés - para a frente, nivelado ou para trás - em cada plataforma para os pés consiste na forma como o Hovertrax 2.0 recebe, processa e executa instruções do utilizador. Isto vai afetar o funcionamento do Razor Hovertrax 2.0 muito mais do que inclinar-se ou "deslocar o peso corporal" por si só.**

**⚠ AVISO:** leia este manual - incluindo os "Avisos de segurança" e "Como operar" e aprenda a andar em segurança!

### DICAS DE SEGURANÇA

**⚠ AVISO:** sempre que utiliza o Hovertrax 2.0 corre o risco de ferimentos graves ou morte devido a colisões, quedas ou perda de controlo. Para andar em segurança, DEVE LER E SEGUIR AS INSTRUÇÕES E OS AVISOS CONTIDOS NESTE MANUAL.

**⚠ AVISO:** andar em qualquer produto elétrico pode ser uma atividade perigosa. Algumas condições podem provocar a avaria no equipamento sem quaisquer falhas por parte do fabricante. Como outros produtos sobre rodas elétricas, o Razor Hovertrax 2.0 pode e foi concebido para se mover e é, por isso, possível perder o controlo, cair e/ou envolver-se em situações perigosas que nem um cuidado, instrução ou experiência pode eliminar. Se tais eventualidades ocorrerem, o utilizador pode ficar gravemente ferido ou morrer, mesmo utilizando equipamento de proteção e outras precauções. ANDE POR SUA CONTA E RISCO E TENHA BOM SENSO.

**⚠ AVISO:** a falha ao ler e compreender a secção "Como operar" deste manual aumenta o risco de ferimentos devido a quedas ou outros incidentes.

**⚠ AVISO: NÃO ADEQUADO PARA UTILIZADORES COM MENOS DE 8 ANOS OU COM MAIS DE 100 KG (220 LB). NÃO EXCEDA O LIMITE DE PESO DE 100 kg (220 lb) - incluindo mochilas e outros itens que possam ser arrastados.**

Exceder o limite de peso pode provocar ferimentos no utilizador e danificar o Razor Hovertrax 2.0. O peso do utilizador não significa necessariamente que o tamanho da criança seja adequado para se adaptar ou manter o controlo do Razor Hovertrax 2.0. Mantenha este produto afastado de crianças pequenas e lembre-se que destina-se a ser utilizado apenas por pessoas que estão, no mínimo, totalmente à vontade e apresentam competência durante a utilização do produto. A Razor recomenda que as crianças com menos de 8 anos não sejam autorizadas a utilizar este produto. Esta recomendação não é apenas baseada na idade, peso ou altura - tem em consideração a maturidade, habilidades esperadas bem como o tamanho. A idade recomendada é para pilotos a partir de 8 anos ou mais, sendo apenas uma estimativa e pode ser afetada pelo piloto, tamanho, peso ou habilidades - nem todos os utilizadores de 8 anos de idade ou superior serão adequados para o produto. Qualquer piloto que não caiba confortavelmente no Razor Hovertrax 2.0 não deve tentar pilotá-lo. **A decisão de um pai para permitir que o seu filho utilize o Razor Hovertrax 2.0 deve ser baseada na maturidade, habilidade da criança e a capacidade de seguir regras. A Razor salienta que os adultos são fortemente aconselhados a não desrespeitar as recomendações da Razor ou a não permitir que o Razor Hovertrax 2.0 seja utilizado por crianças mais novas.**

Uma vez que os produtos como o Razor Hovertrax 2.0 representam claramente perigos potenciais associados à sua utilização, é reconhecida A IMPORTÂNCIA E A NECESSIDADE DA RESPONSABILIDADE DOS PAIS NA SELEÇÃO DOS PRODUTOS MÓVEIS APROPRIADOS PARA A IDADE DE UM UTILIZADOR OU A SUPERVISÃO DOS PAIS EM SITUAÇÕES EM QUE CRIANÇAS DE DIFERENTES IDADES POSSAM TER ACESSO AOS MESMOS PRODUTOS. Nem todos os produtos são apropriados para todas as idades e tamanhos dos utilizadores e existem recomendações que se destinam a dar a conhecer a natureza dos perigos e as capacidades mentais e físicas, ou ambas, esperadas de uma criança para lidar com os perigos. Pessoas que apresentem condições mentais ou físicas que as tornem suscetíveis a lesões ou que impeçam a sua destreza física ou capacidades mentais para reconhecer, entender e seguir as instruções de segurança e ter capacidade para compreender os perigos inerentes à utilização do produto, não devem utilizar ou ter permissão para utilizar produtos inapropriados às suas capacidades. Pessoas que sofram de problemas cardíacos, de distúrbios psíquicos ou de problemas na coluna, pescoço (ou que tenham sido submetidas anteriormente a cirurgias nas referidas zonas do corpo), ou mulheres grávidas, devem ser advertidas para não utilizar este produto.

### VERIFICAÇÃO E MANUTENÇÃO DO RAZOR HOVERTRAX 2.0

**⚠ AVISO:** inspecione sempre o Razor Hovertrax 2.0 antes de utilizá-lo. Realizar uma inspeção e manutenção adequadas do seu produto pode reduzir os riscos de ferimentos. Antes de utilizar, confirme se todas as tampas e proteções estão colocadas e em condições de utilização. Verifique se as peças estão a funcionar corretamente e se os pneus não estão danificados ou cheios excessivamente. O Razor Hovertrax 2.0 deve ser mantido e reparado de acordo com as especificações do fabricante, utilizando apenas peças sobressalentes autorizadas pelo fabricante, não devendo o seu design e configuração originais ser modificados. Repor peças desgastadas ou partidas imediatamente. Verifique sempre a carga da bateria antes de utilizar o Razor Hovertrax 2.0. Não utilize o Razor Hovertrax 2.0 quando a bateria estiver fraca, conforme indicado por uma luz vermelha permanente ou pela agitação das rodas durante o funcionamento. O Razor Hovertrax 2.0 pode parar de funcionar e provocar a queda do utilizador. Apenas utilize o carregador do Razor Hovertrax 2.0.

**⚠ AVISO:** consulte a legislação e os regulamentos locais para saber onde e como pode utilizar o seu Razor Hovertrax 2.0 de forma legal. Siga todas a legislação aplicável a veículos e pedestres.

#### **DIRETRIZES DE SEGURANÇA PARA UTILIZAÇÃO CONTÍNUA:**

##### **Uma mensagem importante para todos os utilizadores**

Analise estas informações periodicamente e certifique-se de que compreende todos os avisos, advertências, instruções e tópicos relacionados com a segurança. Não deixe outras pessoas utilizarem o Razor Hovertrax 2.0 até lerem este manual. Qualquer atividade sobre rodas pode ser perigosa. As rodas podem e destinam a deslocar-se e, contudo, é possível colocar-se em situações perigosas e/ou perder o controlo e/ou cair. Em tais situações, podem ocorrer ferimentos graves ou até a morte.

Tenha sempre consciência das atividades em seu redor. Utilize o Razor Hovertrax 2.0 em áreas livres de perigos fixos ou móveis. Tenha em atenção os pedestres, animais e os utilizadores de outros dispositivos sobre rodas na zona envolvente.

**⚠ AVISO:** utilize apenas o Razor Hovertrax 2.0 em espaços interiores ou em superfícies completamente lisas. Evite os obstáculos e superfícies escorregadias, o que poderia resultar em perda de equilíbrio ou de tração e provocar uma queda. Veja a secção sobre Terreno para obter mais diretrizes.

**⚠ AVISO:** não levante o Razor Hovertrax 2.0 do solo quando o produto é ligado. Não ligue o Razor Hovertrax 2.0 elevado do solo. Isto fará com que as rodas rodem livremente o que poderia provocar ferimentos ou danos nos itens em seu redor.

Ande com cuidado. Tenha cuidado com potenciais obstáculos que possam prender a(s) roda(s) ou fazê-lo desviar-se repentinamente ou perder o controlo. Tenha cuidado para evitar peões, utilizadores de skate, skateboards, lambretas, ciclistas, crianças ou animais que possam atravessar-se no seu caminho e respeite os direitos e a propriedade dos outros.

Nunca transporte passageiro ou permita mais de uma pessoa ao mesmo tempo no produto elétrico.

Nunca utilize fones de ouvido ou telemóveis durante a condução. Nunca utilize o produto engatado nouro veículo para apanhar boleia. Não ande no Razor Hovertrax 2.0 em tempo chuvoso ou com gelo e nunca mergulhe o produto elétrico na água; como são componentes elétricos podem ser danificados pela água ou, eventualmente, criar outras condições inseguras.

Superfícies molhadas, escorregadias, acidentadas, irregulares ou ásperas podem aumentar os riscos. Não ande com este produto elétrico na lama, gelo ou em poças de água. Evite velocidades excessivas que possam estar associadas às deslocações em declives. Nunca ande próximo de degraus ou piscinas.

Não ande à noite ou quando a visibilidade for limitada.

Tenha cuidado e conheça os seus limites. O risco de lesões aumenta à medida que aumenta o grau de dificuldade da condução. O utilizador assume todos os riscos associados às atividades de condução agressivas.

**⚠ AVISO:** nunca utilize qualquer produto móvel, incluindo o Razor Hovertrax 2.0, sob a influência de drogas ou álcool.

#### **ROUPA APROPRIADA**

Utilize sempre equipamento de proteção adequado, como um capacete de segurança aprovado (com a tira do queixo bem apertada). Na sua área, a legislação ou a regulamentação local pode exigir a utilização de capacete. Recomenda-se a utilização de cotoveleiras, joelheiras, camisolas de manga comprida, calças compridas e luvas. Utilize sempre sapatos de atletismo (sapatos de amarrar com sola de borracha) e mantenha-os com os cordões amarrados e longe das rodas, do motor e do sistema de acionamento. Nunca ande no produto descalço ou com sandálias.

#### **UTILIZAR O CARREGADOR**

Deve verificar regularmente se existem danos no cabo, na ficha, no revestimento e em outras peças do carregador fornecido com o produto. Em caso de danos, o produto não deve ser carregado até que o carregador tenha sido reparado ou substituído. Utilize somente com o carregador recomendado.

Tenha cuidado ao carregar.

O carregador não é um brinquedo. O carregador deve apenas ser usado por um adulto.

Não opere o carregador perto de materiais inflamáveis.

Desligue o carregador e desconecte-o do Hovertrax quando não estiver em utilização.

Sempre desconecte o veículo do carregador antes de limpar o Hovertrax com um pano húmido.

**A FALTA DE BOM SENSO E O DESRESPEITO PELOS AVISOS ACIMA AUMENTAM OS RISCOS DE FERIMENTOS GRAVES. UTILIZE COM OS DEVIDOS CUIDADOS E A DEVIDA ATENÇÃO À SEGURANÇA.**

**NOTA:** este manual contém muitos avisos e precauções a respeito das consequências de falhas na manutenção, inspeção e utilização adequada do produto Razor Hovertrax 2.0. Uma vez que qualquer incidente pode resultar em lesões graves ou até mesmo a morte, não repetimos o aviso de possíveis ferimentos graves ou morte cada vez que tal possibilidade for mencionada.



## COMO OPERAR

- Apenas utilize o carregador do Razor Hovertrax 2.0.
- Utilize apenas pacotes de substituição da bateria Razor Hovertrax 2.0. Item de substituição #W15155005003.

Modelo	Tensão (Nominal) Vcc	Capacidade (Nominal) Ah	Intervalo de temperatura de carregamento	Intervalo de temperatura de funcionamento
Hovertrax 2.0	36	2,5	0° a 40 °C	-10° a 40 °C

## COMO FUNCIONA

O Hovertrax 2.0 responde às deslocamentos dos pés do utilizador. Lembre-se disso. O Hovertrax 2.0 desloca-se devido à inclinação da plataforma para os pés para a frente e para trás provocada pelo(s) pé(s) do utilizador. A deslocação, velocidade e a paragem são controladas pelo ângulo realizado através das plataformas para os pés pelos pés do utilizador do Hovertrax 2.0 quando não estão numa posição paralela em relação ao solo. Quando o produto é "ligado", a funcionalidade de equilíbrio mecânico de efeito giroscópico do Hovertrax 2.0 tenta manter as plataformas para os pés do produto numa posição paralela em relação ao solo. Durante a utilização, o Hovertrax 2.0 deteta as alterações do "nível", que são provocadas por pressões dianteiras e traseiras na(s) plataforma(s) para os pés aplicadas pelos pés do utilizador. Tais mudanças são interpretadas pelo Hovertrax 2.0 como instruções para iniciar a deslocação das rodas. O Hovertrax 2.0 tenta nivelar novamente uma inclinação para a frente ao acelerar e tenta nivelar uma inclinação ao desacelerar.

### Deslocação e alteração da direção:

Quando um utilizador permanece no Hovertrax 2.0 com os pés numa posição nivelada em ambas as plataformas para os pés:

- Pressionar os dedos dos pés irá deslocar o Hovertrax 2.0 para a frente.
- Pressionar os calcanhares irá deslocar o Hovertrax 2.0 para trás.
- As curvas são efetuadas ao colocar mais pressão sobre o lado dianteiro da plataforma para os pés no lado exterior da curva.
- O utilizador poder girar no mesmo local ao pressionar a extremidade dianteira de uma plataforma enquanto pressiona em simultâneo a extremidade traseira da outra plataforma.

### Aceleração e paragem:

- Para aumentar ou reduzir a velocidade, pressione as plataformas para os pés de modo a criar um ângulo superior para acelerar e um ângulo "inferior" para desacelerar.
- Quando abrandar ou parar, se continuar a pressionar as extremidades opostas no sentido da deslocação, pode não só parar, mas também continuar a inverter a sua direção.

Como é que isto acontece? O princípio fundamental consiste no facto do Hovertrax 2.0 ter sido projetado para estar "em repouso" quando as plataformas para os pés estão niveladas. Além disso, a funcionalidade de equilíbrio mecânico de efeito giroscópico deteta o nivelamento do produto. Esta mesma funcionalidade deteta as deslocações que fazem com que uma plataforma para o pé deixe de estar nivelada e interpreta estas alterações como ordens para deslocação.

É isso mesmo. É assim que funciona. O equipamento faz o que os seus pés mandam fazer e o produto é nivelado automaticamente de modo a conseguir detetar e implementar as instruções fornecidas pelos pés do utilizador.

Por razões óbvias, é importante compreender este princípio. Também são sugeridos alguns avisos óbvios para utilizar o Hovertrax 2.0, tais como:

**Não saltar sobre o mesmo:** se retirar um pé (ou ambos os pés) e se, em seguida, voltar a colocar o pé no Hovertrax 2.0 e fazer com que a(s) plataforma(s) para os pés mudem de posição em relação ao "nível" em qualquer ângulo, a máquina pode e irá reagir deslocando-se imediatamente em resposta a uma "instrução", o que pode resultar na perda de estabilidade, equilíbrio ou do controlo do utilizador.

**Deslocar o peso por si só não é o problema:** não presuma que deslocar o peso por si só controla a deslocação ou, consequentemente, que não deslocar o peso significa "estabilidade". O deslocamento do peso do utilizador pode estar associado ao aumento ou à diminuição das pressões dos pés sobre as respetivas plataformas, mas é a ação dos pés sobre as respetivas plataformas que instrui o Hovertrax 2.0 a deslocar-se. Por outro lado, se deslocar o seu peso sem alterar a colocação ou o ângulo dos seus pés, para que as plataformas para os pés permaneçam niveladas, o Hovertrax 2.0 não recebe qualquer "sinal" para interpretar.

**Nota:** não levante o Hovertrax 2.0 do solo quando este está ligado. Não ligue o Hovertrax 2.0 elevado do solo.

**Dica de condução:** é certo que o utilizador pode "incliná-lo" no Hovertrax 2.0, mas ao fazê-lo afeta não só a posição da plataforma para os pés, bem como altera a posição dos pés do utilizador. Se os tornozelos do utilizador forem mantidos num ângulo de 90° consistente, inclinar-se irá resultar numa inclinação. Considere que ao inclinar-se pode exagerar o deslocamento do peso, o que pode afetar a capacidade do utilizador recuperar para uma postura nivelada, aumentando a possibilidade de perda de equilíbrio.

**COMO COMEÇAR****Depois de carregar a bateria:**

1. **Ligar:** coloque o Hovertrax 2.0 no chão e ligue-o, a luz azul no botão de alimentação irá acender-se. O indicador do modo de bateria/energia irá mostra uma ou duas luzes verdes para indicar o modo. **NÃO** passe para o passo dois até todas as luzes no indicador acenderem.
2. **Primeiro pé:** ao permanecer atrás do Hovertrax 2.0, coloque um pé sobre uma plataforma para os pés, mais perto da roda do que do centro. Utilize esse pé para ativar a plataforma para os pés ao colocar essa mesma plataforma numa posição equilibrada.
3. **Confirmar ativação:** confirme se a plataforma do primeiro pé está ativada. Desloque o pé para a frente e para trás e sinta a resposta do produto. Utilize esta plataforma individual até que esteja confortável realizando o mínimo de deslocamentos da plataforma.
4. **Subir:** com a plataforma do primeiro pé numa posição estável e imóvel, coloque o outro pé na respetiva plataforma. Faça-o afastado de móveis e de outros objetos de grandes dimensões. Não utilize um objeto fixo para apoiar-se ou levantar-se – Mantenha o seu peso distribuído de forma uniforme entre as duas plataformas para os pés. Se estiver desconfortável, saia da unidade e repita o processo a partir do passo 2. Tente permanecer sobre o Hovertrax 2.0 sem se mexer.

**COMO OPERAR O HOVERTRAX**

5. **Permanecer imóvel:** o Hovertrax 2.0 é único entre os itens de duas rodas nos quais a estabilização ativa fornecida permite-lhe permanecer imóvel. Uma trotineta ou bicicleta equilibra-se mais facilmente quando se desloca, mas um Hovertrax 2.0 consegue equilibrar-se mesmo quando está parado.
6. **Avançar:** para avançar, pressione gradualmente com os pés nas partes dianteiras das duas plataformas para os pés. Não se incline excessivamente para a frente, pode perder o equilíbrio.
7. **Abrandar:** para abrandar ou parar, pressione as extremidades traseiras das plataformas para os pés com os calcanhares. Incliná-lo para trás pode ser útil, mas lembre-se de que são os pés que fornecem as instruções! Se continuar a pressionar as extremidades traseiras com os calcanhares, conseguirá deslocar-se para trás.
8. **Virar:** para virar à esquerda, pressione ligeiramente o seu pé direito na parte dianteira da plataforma para o pé direito; para virar à direita, pressione a parte dianteira da plataforma para o pé esquerdo. Esta consiste em rodar uma roda um pouco mais rápido do que a outra roda.
9. **Rodar no mesmo local:** para rodar no mesmo local, pressionar a parte dianteira de uma plataforma, enquanto pressiona a parte traseiras da outra plataforma com a mesma força.

**! CONTROLO DA VELOCIDADE DO HOVERTRAX**

**Velocidade moderada:** a velocidade máxima recomendada do Hovertrax 2.0 é de aproximadamente nove (9) km/h e onze (11) km/h para o Hovertrax DLX 2.0. A velocidade pode ser afetada pelo peso do utilizador, condições de superfície, carga da bateria, etc. O Hovertrax 2.0 pode exceder a velocidade normal de funcionamento durante curtos períodos de tempo, tendo como objetivo permitir que as rodas reajam e “reiquilbrem” o produto, ajudando-o a ficar nivelado. Não tente “forçar” o Hovertrax para que permaneça em funcionamento contínuo quando estiver a uma velocidade de “reiquilíbrio”, pois o controlo será mais difícil e a probabilidade de cair maior.

**COMO SAIR:**

1. **Desacelerar e parar**
2. **Passe para trás**
3. **Desligar**

**NOTA:** se o Hovertrax 2.0 for deixado ligado durante mais do que 5 minutos, irá desligar automaticamente e apitar.

**SINAIS DE ALERTA DO PRODUTO**

O Hovertrax 2.0 tem várias funcionalidades de proteção embutidas, que incluem:

- **Função de equilíbrio automático:** se o produto não estiver nivelado quando ligado, irá rodar lentamente até estar nivelado. Espere sempre para montar até parar completamente o equilíbrio automático e todas as luzes no indicador do modo de bateria/energia estarem acesas.
- **Modo de treino:** este produto pode ser definido para o modo de treino para funcionar a uma velocidade mais lenta. Não opere em modo normal até estar completamente confortável a conduzir no modo de treino.
- **Bateria fraca ou a carregar:** a luz do indicador de bateria/energia irá indicar uma carga insuficiente para o funcionamento ao piscar e o produto irá apitar.
- **Encerramento devido a ângulo excessivo:** quando as plataformas para os pés apresentam ângulos excessivamente inclinados, o produto irá interromper o funcionamento.

**Dica de condução:** antes da primeira utilização, reserve até 10 minutos nesta fase para aprender a permanecer de forma confortável no Hovertrax 2.0.

**Função de equilíbrio**

**automático:** se o produto não estiver nivelado quando ligado, irá rodar lentamente até estar nivelado. Espere sempre para montar até parar completamente o equilíbrio automático e todas as luzes no indicador do modo de bateria/energia estarem acesas.

**Dica de condução:** a sua prática no Hovertrax 2.0 deve fazer com que permaneça imóvel sobre a plataforma e que sinta as deslocações resultantes de pequenas alterações dos pés (para a frente/trás).

**Dica de condução:** O Hovertrax 2.0 pode ser controlado de um modo mais eficiente a velocidades semelhantes a um passo rápido, não a uma velocidade superior.

**Nota:** todas as luzes a piscar indicam um erro no nivelamento. Não conduza até o piscar terminar.

**DICAS DE UTILIZAÇÃO**

- Aprenda a utilizar o Hovertrax 2.0 numa área segura e de grandes dimensões sem qualquer tipo de interferência.
- Mantenha uma postura ereta, mas relaxada. Alinhe o corpo sobre o Hovertrax 2.0 e utilize uma postura ampla com os pés junto às rodas.
- Esteja alerta. Analise os locais próximos e afastados de si - os seus olhos são a melhor ferramenta para evitar obstáculos e superfícies escorregadias em segurança.
- Mantenha seus braços numa posição lateral confortável.
- Comece num ritmo lento e confortável. Nunca acelere excessivamente ou se incline para a frente em demasia.
- Seja cuidadoso e atencioso com terceiros.
- Utilize a unidade sempre de forma controlada a uma velocidade segura para si e para terceiros.
- Esteja sempre pronto para parar.
- Respeite sempre os pedestres ao ceder o direito de passagem.
- Evite pedestres inesperados. Ao aproximar-se por trás, sinalize a sua presença e reduza a velocidade ao passar por pessoas.

**DICAS SOBRE O HOVERTRAX**

Depois de carregar a bateria, siga estes seis passos simples:

- Lembre-se de verificar se a luz verde do indicador de bateria está acesa. Se não estiver acesa, o produto não está ligado e irá cair.
- Não permaneça sobre ou junto ao centro da parte rotativa da plataforma para os pés.
- Lembre-se de manter o corpo relaxado ao longo das costas e pernas. Permaneça numa posição natural.
- Pratique paragens controladas.
- Se ficar com um pé na plataforma para os pés com o produto ligado, mantenha esse nível do pé, caso contrário o Hovertrax 2.0 irá deslocar-se.
- Tenha consciência da largura do Hovertrax 2.0 e do caminho está a seguir. Certifique-se de que é adequado.

**UTILIZAR EM TERRENOS E EVITAR PERIGOS, DESLIZAMENTOS E QUEDAS**

O Hovertrax 2.0 destina-se a ser utilizado em espaços interiores ou em superfícies lisas e planas. Contudo, para evitar a perda de tração, deve sempre ter cuidado ao utilizar e aprender a identificar e evitar superfícies escorregadias e húmidas, materiais soltos, declives, buracos e outros obstáculos.

Pare e saia do Hovertrax 2.0 em terreno ou superfícies inseguras.

As rodas do Hovertrax 2.0 devem conseguir agarrar o terreno para que fique na posição vertical. Ocorrem deslizamentos quando o Hovertrax 2.0 perde tração, possivelmente provocando a perda de controlo e quedas. Realizar manobras bruscas e andar sobre superfícies escorregadias, ressalto e objetos e materiais soltos pode provocar a perda de tração do Hovertrax 2.0.

- Permaneça alerta.
- Nunca saltar para/do Hovertrax 2.0 com ambos os pés.
- Não utilize a unidade numa posição transversal numa encosta ou num declive. Isso pode fazer com que os sensores de equilíbrio do Hovertrax 2.0 sejam incapazes de orientar-se para o estado nivelado, prejudicando o controlo do utilizador.
- Evite utilizar a unidade sobre qualquer superfície onde a cobertura inferior possa bater contra um objeto.
- Tenha cuidado ao utilizar a unidade sobre qualquer mudança no terreno.

## NOWA TECHNOLOGIA, Z NOWYMI KONCEPCJAMI KONTROLI I BEZPIECZEŃSTWA

Gdy pierwszy raz zobaczysz Razor Hovertrax 2.0, oczywiście jest, że jest inny od pojazdów, którymi jeździłeś wcześniej. Brak kierownicy. Brak przedniego i tylnego koła. Brak hamulca. Jest nowy i porusza się, co oznacza, że jeśli chcesz nim pojechać, musisz się tego nauczyć – a jeśli chcesz ograniczyć ryzyko spadnięcia lub urazu, skup się na sposobie jak najbezpieczniej jazdy tym produktem. Ten podręcznik wraz z ostrzeżeniami w tym pomoże. **TEN PRODUKT JEST NOWY I INNY, ALE SIĘ PORUSZA. DLATEGO MUSISZ ZROZUMIEĆ I PRZESTRZEGAĆ INSTRUKCJI, ABY KORZYSTAĆ Z NIEGO W SPOSÓB RADOSNY I ZMINIMALIZOWAĆ RYZYKO URAZU PRZY JEźDZIE TYM NOWYM RUCHOMYM PRODUKTEM.**

### RUCH RAZOR HOVERTRAX 2.0 KONTROLUJE SIĘ KĄTEM PLATFORMY NA STOPY, KTÓRY ZALEŻY OD NACISKU STOPĄ NA PLATFORMĘ.

Inny? Tak, Hovertrax 2.0 jest „inny”. Jest to elektryczny pojazd z silnikiem i komputerem, stabilizowany żyroskopowo, niezależnie napędzany, z dwoma platformami i dwoma kołami. Jest to produkt inny niż rower, hylajnoga, RipStik, rolki lub narty wodne – zgadzasz się. Jednak Razor Hovertrax 2.0 nie jest uruchamiany „magicznie” i nie lata, pływa ani nie znika. Jego ruchu nie kontroluje się zdalnie ani falami mózgowymi (ani pragnieniami). Nie ma jednak kierownicy ani hamulca, ani stabilizatorów zewnętrznych. Może się poruszać, zatrzymywać, skręcać i cofać – ruch kontroluje się kątem stóp względem podłoża. **TRZEBA ZAWSZE O TYM PAMIĘTAĆ. Kąt stóp – wychylenie do przodu, poziom lub wychylenie do tyłu – decyduje o tym, jak Hovertrax 2.0 przetworzy i wykona instrukcje kierowcy. Wpływa to na działanie Razor Hovertrax 2.0 dużo bardziej niż wychylenie się i balansowanie ciężarem ciała.**

**⚠️ OSTRZEŻENIE:** Przeczytać ten podręcznik – w tym sekcję “Ostrzeżenia bezpieczeństwa” i “Jak używać”, aby nauczyć się bezpiecznej jazdy!

### OSTRZEŻENIA BEZPIECZEŃSTWA

**⚠️ OSTRZEŻENIE:** Gdy jeździsz Hovertrax 2.0, ryzykujesz urazem ciała lub śmiercią na skutek kolizji, upadku lub utraty kontroli. Aby jechać bezpiecznie, MUSISZ PRZECZYTAĆ I PRZESTRZEGAĆ PONIŻSZYCH INSTRUKCJI I OSTRZEŻEŃ.

**⚠️ OSTRZEŻENIE:** Korzystanie z każdego produktu o napędzie elektrycznym może być niebezpieczne. W pewnych warunkach sprzęt może zawieść bez winy producenta. Podobnie jak inne elektryczne zabawki do jazdy, także Razor Hovertrax 2.0 może się poruszać, dlatego możliwa jest utrata kontroli na tym produktem, może on upaść i/lub uczestniczyć w niebezpiecznych sytuacjach, których nie można wyeliminować poprzez zachowanie uwagi, odpowiednie instrukcje ani doświadczenie. Gdy taka sytuacja ma miejsce, użytkownik może zostać poważnie ranny lub może nawet dojechać do jego zgonu, nawet jeśli korzysta ze sprzętu ochronnego i stosuje inne środki bezpieczeństwa. JAZDA ODBYWA NA WŁASNE RYZYKO I MUSI BYĆ ZGODNA ZE ZDROWYM ROZSĄDKIEM

**⚠️ OSTRZEŻENIE:** Nieprzeczytanie i niezrozumienie sekcji dotyczącej sposobu obsługi w tym podręczniku zwiększa ryzyko urazu na skutek upadku lub innego incydentu.

**⚠️ OSTRZEŻENIE: PRODUKT NIE PRZEZNACZONY DLA OSÓB PONIŻEJ 8 LAT LUB WAŻĄCYCH WIĘCEJ NIŻ 100 KG. NIE PRZEKRACZAĆ LIMITU WAGI 100 kg – wraz z plecakiem i innymi niesionymi przedmiotami.** Przekroczenie limitu wagi może spowodować uraz ciała kierowcy i uszkodzenie Razor Hovertrax 2.0. Sama waga osoby jeżdżącej nie oznacza, że wielkość kierowcy jest odpowiednia do jazdy i kontrolowania Razor Hovertrax 2.0. Trzymać produkt z dala od małych dzieci i pamiętać, że jest on przeznaczony do korzystania przez osoby, które mogą co najmniej zupełnie swobodnie i pewnie go obsługiwać. Firma Razor zaleca, aby nie zezwalać dzieckiem w wieku do lat 8 na korzystanie z produktu. To zalecenie jest oparte nie tylko na wieku, ale także dotyczy wagi i wzrostu – uwzględnia oczekiwaną dojrzałość i umiejętności oraz wzrost dziecka. Zalecany wiek osoby jeżdżącej, czyli co najmniej 8 lat, jest jedynie szacunkowy; na to zalecenie mogą wpłynąć wzrost, waga i umiejętności dziecka – nie każdy kierowca w wieku lat 8 będzie mógł używać tego produktu. Osoba, która nie mieści się wygodnie w produkcie Razor Hovertrax 2.0, nie powinna próbować nim jeździć, a decyzja rodzica o zezwoleniu dziecku na kierowanie tym produktem powinna być oparta na ocenie dojrzałości dziecka, jego umiejętności i zdolności do przestrzegania zasad. Firma Razor podkreśla, że osoby dorosłe nie powinny ignorować zaleceń firmy lub pozwalać młodszym dzieciom na jazdę produktem Razor Hovertrax 2.0.

Ponieważ użytkowanie produktów takich jak Razor Hovertrax 2.0 może być niebezpieczne, należy podkreślić ODPOWIEDZIALNOŚĆ RODZICÓW ZA DOBÓR PRODUKTÓW DO JAZDY ODPOWIEDNICH DO WIEKU DZIECKA LUB NADZÓR RODZICIELSKI W SYTUACJACH, GDY KIEROWCY W RÓŻNYM WIEKU MOGĄ MIEĆ DOSTĘP DO TYCH SAMYCH PRODUKTÓW DO JAZDY. Nie każdy produkt jest odpowiedni dla każdego wieku i wielkości kierowcy – zalecenia różnią się w zależności od wieku i natury zagrożeń oraz możliwości psychoruchowych osoby jeżdżącej.

Osoby o stanie mentalnym lub fizycznym, który może narazić je na uraz ciała lub obniżyć ich zręczność fizyczną albo zdolność do rozpoznawania, rozumienia i przestrzegania instrukcji oraz zrozumienia zagrożeń związanych z używaniem produktu, nie powinny używać produktów nieodpowiednich do ich umiejętności. Osoby z chorobami serca, dolegliwościami związanymi z głową, plecami lub szyją (lub przed operacjami związanymi z tymi częściami ciała) oraz kobiety w ciąży nie powinny korzystać z tego produktu.

### SSPRAWDZIĆ I KONSERWOWAĆ RAZOR HOVERTRAX 2.0

**⚠️ OSTRZEŻENIE:** Zawsze sprawdź Razor Hovertrax 2.0 przed użyciem Prawidłowa kontrola i konserwacja produktu zmniejsza ryzyko urazu. Przed użyciem sprawdź, czy wszystkie osłony lub inne pokrywy są swoimi na miejscu i w stanie zdawnym do użytku. Sprawdź, czy części działają, a opony nie są uszkodzone lub zużyte. Razor Hovertrax 2.0 należy konserwować i naprawiać zgodnie ze specyfikacjami producenta, korzystając tylko z oryginalnych części zamiennych. Nie należy zmieniać konstrukcji ani konfiguracji produktu. Natychmiast wymienić zużyte lub uszkodzone części. Zawsze sprawdzaj naładowanie przed użyciem Razor Hovertrax 2.0. Nie jeździć na Razor Hovertrax 2.0 przy rozładowanej baterii, na co wskazuje stałe czerwone światło kontrolki lub niezamierzone potrząsanie kół podczas jazdy. Razor Hovertrax 2.0 może się zatrzymać, powodując upadek. Używać tylko ładowarki Razor Hovertrax 2.0.

**⚠️ OSTRZEŻENIE:** Sprawdzić miejscowe przepisy i uregulowania, aby dowiedzieć się, gdzie i jak można używać Razor Hovertrax 2.0. Przestrzegać przepisów dotyczących pojazdów i pieszych.

#### **WYTYCZNE BEZPIECZEŃSTWA DOTYCZĄCE CIĄGŁEGO UŻYWANIA: Ważna uwaga dla użytkowników**

Okresowo sprawdzać te informacje i zrozumieć wszystkie ostrzeżenia, przestrogi, instrukcje i tematy bezpieczeństwa. Nie pozwalać innym jeździć Razor Hovertrax 2,0 bez przeczytania tej instrukcji. Każda aktywność związana z pojazdem kołowym może być niebezpieczna. Koła mogą się poruszać, dlatego może dojść do niebezpiecznej sytuacji i/lub utraty kontroli i/lub upadku. W takiej sytuacji może dojść do poważnego urazu lub śmierci.

Zawsze mieć świadomość otoczenia. Używać Razor Hovertrax 2.0 w obszarach wolnych od zagrożeń stałych i ruchomych. Patrzeć, czy w okolicy nie ma pieszych, zwierząt lub kierowców innych pojazdów kołowych.

**⚠️ OSTRZEŻENIE:** Używać Razor Hovertrax 2.0 tylko wewnątrz pomieszczeń lub na całkowicie płaskim podłożu. Unikać przeszkód i śliskich powierzchni, gdyż mogą doprowadzić do utraty równowagi lub trącki i spowodować upadek. Więcej wytycznych w sekcji dotyczącej terenu.

**⚠️ OSTRZEŻENIE:** Nie podnosić Razor Hovertrax 2.0 z podłoża, gdy jest włączony. Nie włączać Razor Hovertrax 2.0 w powietrzu. Może to spowodować swobodne poruszanie kół i uraz ciała lub uszkodzenie pobliskich przedmiotów.

Jeździć z zachowaniem ostrożności. Uważać na potencjalne przeszkody, które mogłyby uwięzić koło lub zmusić do gwałtownego skrętu lub utraty kontroli. Omijać pieszych, wrotkarzy, deskorolkarzy, użytkowników innych hulajnóg, rowerzystów, dzieci i zwierząt, które mogą znaleźć się na drodze, a także szanować prawa i mienie innych. Nigdy nie wozić pasażerów ani nie pozwalać więcej niż jednej osobie na jazdę tym produktem.

Nigdy nie używać słuchawek ani telefonu komórkowego podczas jazdy. Podczas jazdy nigdy nie podczepiać się do innego produktu. Nie jeździć Razor Hovertrax 2.0 w warunkach mokrych lub śnieżnych i pod żadnym pozorem nie zanurzać produktu elektrycznego w wodzie, ponieważ podzespoły elektryczne i napędowe mogą zostać uszkodzone przez wodę lub spowodować inne potencjalnie niebezpieczne sytuacje.

Mokre, śliskie, nierówne lub chropowate powierzchnie mogą zwiększyć ryzyko. Nie jeździć produktem elektrycznym po błocie, lodzie, bajorach lub wodzie. Nie rozwijać nadmiernej prędkości podczas jazdy z górki. Nigdy nie używać w pobliżu schodów lub basenu. Nie jeździć nocą ani gdy widoczność jest obniżona. Zachowaj uwagę i nie wykraczaj poza granice swoich umiejętności. Ryzyko urazu zwiększa się wraz ze wzrostem trudności jazdy. Użytkownik przyjmuje na siebie całe ryzyko związane z agresywną jazdą.

**⚠️ OSTRZEŻENIE:** Nigdy nie używać żadnego poruszającego się produktu, w tym Razor Hovertrax 2,0, pod wpływem narkotyków lub alkoholu.

#### **ODPOWIEDNI STRÓJ DO JAZDY**

Zawsze należy nosić odpowiedni sprzęt ochronny, tj. posiadający dopuszczenie kask bezpieczeństwa (z bezpiecznie zapiętym paskiem). Kask może być wymagany przez przepisy lokalne lub miejscowe uregulowania. Ponadto zaleca się noszenie ochraniaczy łokci i kolan, osłon nadgarstka, koszuli z długimi rękawami, długich spodni i rękawic. Zawsze należy nosić buty sportowe (buty wiązane sznurowadłami z gumowymi podeszwami), mieć związane sznurowadła i trzymać je z dala od kół, silnika i napędu. Nigdy nie jeździć boso lub w sandałach.

#### **UŻYWANIE ŁADOWARKI**

Ładowarka dostarczona wraz z produktem powinna być regularnie sprawdzana pod kątem uszkodzeń przewodu, wtyczki, obudowy i innych części. W przypadku takiego uszkodzenia nie można ładować produktu aż do naprawy lub wymiany ładowarki.

Używać wyłącznie wraz z zalecaną ładowarką.

Zachować uwagę podczas ładowania.

Ładowarka nie jest zabawką. Powinna być obsługiwana tylko przez osobę dorosłą.

Nie używać ładowarki w pobliżu materiałów palnych.

Wyjąć ładowarkę z gniazda i odłączyć od tego produktu, gdy nie jest używana.

Zawsze odłączać produkt od ładowarki przed wytarciem i wyczyszczeniem wilgotną szmatką.

#### **NIEPRZESTRZEGANIE ZASAD ZDROWEGO ROZSĄDKU I OSTRZEŻEŃ ZWIĘKSZA RYZYKO POWAŻNEGO URAZU.**

#### **UŻYWAĆ Z UWAGĄ, ZWRACAJĄC UWAGĘ NA BEZPIECZNĄ OBSŁUGĘ.**

**UWAGA:** Ta instrukcja zawiera wiele ostrzeżeń i środków ostrożności dotyczących konsekwencji zaniechania konserwacji, przeglądów i prawidłowego używania Razor Hovertrax 2.0 do jazdy. Każde zdarzenie może powodować poważny uraz lub nawet śmierć, dlatego nie powtarzamy ostrzeżenia o możliwości poważnego urazu lub śmierci za każdym razem, gdy taka możliwość jest wzmiankowana.

## JAK UŻYWAĆ

- Używać tylko ładowarki Razor Hovertrax 2.0.
- Używać tylko zamiennych akumulatorów Razor Hovertrax 2.0. Numer części zamiennej #W15155005003.

Model	Napięcie (znamionowe) Vdc	Pojemność (znamionowa) Ah	Zakres temperatur ładowania	Zakres temperatur używania
Hovertrax 2.0	36	2,5	0° do 40°C	-10° do 40°C

### JAK PRODUKT DZIAŁA

Hovertrax 2.0 reaguje na ruchy stopy kierowcy. Pamiętaj o tym. Hovertrax 2.0 porusza się z powodu przechylenia stopą (lub stopami) platformy do przodu i do tyłu. Ruch, prędkość i zatrzymywanie kontroluje się stopniem wychylenia platform Hovertrax 2.0 za pomocą stóp. Gdy produkt jest włączony, mechanizm żyroskopowy równowagi Hovertrax 2.0, próbując utrzymać platformy na stopy poziomo względem podłoża. Podczas używania Hovertrax 2.0 wykrywa zmiany poziomu powodowane przez nacisk stóp na platformy. Zmiany są interpretowane przez Hovertrax 2.0 jak instrukcje ruchu kół. Hovertrax 2.0 próbuje ustabilizować przechylenie do przodu przez przyspieszenie i próbuje wyzonomować odchylenie do tyłu przez zwolnienie.

#### Ruch i zmiana kierunku:

Gdy kierowca stoi na Hovertrax 2.0 z równo i poziomo rozłożonym ciężarem stóp na platformach:

- Naciśnięcie palców obu stóp spowoduje ruch Hovertrax 2.0 do przodu.
- Naciśnięcie pięt obu stóp spowoduje ruch Hovertrax 2.0 do tyłu.
- Skręca się, naciskając bardziej z przodu platformy po zewnętrznej stronie skreću.
- Kierowca może się obracać w miejscu, naciskając przednią krawędź platformy, równocześnie naciskając tylną krawędź drugiej platformy.

#### Przyspieszenie i zatrzymywanie:

- Aby poruszać się szybciej lub wolniej, nacisnąć platformy pod większym kątem (szybciej) lub mniejszym (wolniej).
- Przy zwalnianiu lub zatrzymywaniu, jeśli nadal będziesz naciskać krawędzie przeciwnie do kierunku jazdy, mniej tylko się zatrzymasz, ale zaczniesz jechać w przeciwnym kierunku.

Jak to się dzieje? Podstawowa zasada jest taka, iż Hovertrax 2.0 jest zaprojektowany do spoczynku, gdy platformy są ustawione poziomo – a mechanizm żyroskopowy wykrywa poziom produktu. Wykrywa też ruchy stóp powodujące wychylenie platformy i interpretuje je jako polecenie ruchu.

To wszystko. Tak produkt działa. Wykonuje zadania przekazane stopami i równowagi się w celu przygotowania do wykrycia i zastosowania instrukcji przekazanych stopami.

Zrozumienie tej zasady jest istotne z oczywistych powodów. Sugeruje także podstawowe ostrzeżenia dotyczące jazdy Hovertrax 2.0, takie jak:

**Nie podskakuj na nim:** Jeśli zdejmiesz stopę (lub obie), a następnie położysz ją z powrotem na Hovertrax 2.0, powodując zmianę wychylenia platformy, maszyna może zareagować ruchem w odpowiedzi na polecenie, co może spowodować utratę stabilności, równowagi lub kontroli przez kierowcę.

**Przeniesienie ciężaru to nie problem:** Nie zakładać, że sama waga kontroluje ruch – lub że przeniesienie wagi oznacza stabilność. Przeniesienie wagi kierowcy może powodować zmianę nacisku stopy na platformę, ale to nacisk stóp powoduje ruch Hovertrax 2.0. Jeśli zmienisz położenie masy ciała bez zmiany ułożenia lub kąta stóp, tak, że platformy pozostaną w położeniu poziomym, Hovertrax 2.0 nie wykona żadnego polecenia.

**Uwaga:** Nie podnosić Hovertrax 2.0 z podłoża, gdy jest włączony. Nie włączać Hovertrax 2.0 w powietrzu.

#### Wskazówka dotycząca jazdy:

Kierowca może się pochylać na Hovertrax 2.0, ale pochylenie wpływa tylko na położenie platformy w zakresie, a jakim zmienia się położenie stopy. Jeśli kostki kierowcy są ustawione pod stałym kątem 90°, pochylenie spowoduje przechylenie. Pochylenie może zwiększyć przesunięcie masy ciała, co może wpłynąć na zdolność kierowcy do zachowania pionowej postury – a przy tym zwiększyć prawdopodobieństwo utraty równowagi.

**JAK WEJŚĆ****Po naładowaniu baterii:**

1. **Włączyć:** Ustawić Hovertrax 2.0 na podłożu i włączyć go. Zaświeci się niebieska kontrolka na przycisku zasilania. Wskaźnik baterii/trybu zasilania wskaże jedno lub dwa światelka, aby poinformować o trybie. **NIE** przechodzić do kroku drugiego przed zaświeceniem wszystkich kontrolki na wskaźniku.
2. **Pierwsza stopa:** Stojąc za Hovertrax 2.0, umieścić jedną stopę na platformie, bliżej koła niż środek. Użyć stopy, aby włączyć platformę, przesuwając platformę do zrównoważonego poziomego położenia.
3. **Potwierdzić aktywację:** Potwierdzić aktywację pierwszej platformy stopy. Przesunąć stopę do tyłu i do przodu, odczuwając reakcję produktu. Zapoznać się z działaniem jednej platformy, aż do komfortowego ograniczenia ruchu platformy do minimum.
4. **Wejść:** Bez ruchu pierwszej stopy stanąć drugą stopą. Wykonać to z dala od mebli i dużych obiektów. Nie używać stałego obiektu do podtrzymania – trzymać wagę ciała równo między obiema platformami. W razie braku komfortu zejść i powtórzyć krok 2. Próbować stanąć na Hovertrax 2.0 bez ruchu.

**JAK JECHAĆ:**

5. **Stanąć na miejscu:** Hovertrax 2.0 jest wyjątkowym produktem dwukołowym, ponieważ aktywna stabilizacja umożliwia stanie w miejscu. Hulajnoga lub rower łatwiej zachowują równowagę podczas jazdy, a Hovertrax 2.0 jest w równowadze nawet bez ruchu.
6. **Przesunąć się do przodu:** Aby jechać do przodu, stopniowo naciskać stopy na przednią część obu platform. Nie wychylać się nadmiernie do przodu, bo można stracić równowagę.
7. **Zwolnić:** Aby zwolnić lub się zatrzymać, nacisnąć tylne krawędzie platform piętami. Pochylenie się odrobinę do tyłu może pomóc, ale to stopy wydają polecenia! Jeśli będziesz nadal naciskać tylne krawędzie piętami, ruszysz do tyłu.
8. **Skręcić:** Aby skręcić w lewo, delikatnie nacisnąć prawą stopą na przód prawej platformy. Aby skręcić w prawo, nacisnąć na przód lewej platformy. Przez to jedno koło będzie się obracać szybciej niż drugie.
9. **Obrócić się w miejscu:** Aby obracać się w miejscu, nacisnąć na przód jednej platformy, równocześnie naciskając równą siłą na tył drugiej platformy.

**! KONTROLA PRĘDKOŚCI HOVERTRAX**

**Nie zbyt szybko:** Zalecana maksymalna prędkość Hovertrax 2.0 to około dziewięciu (9) km/h i jedenastu (11) km/h w przypadku Hovertrax DLX 2.0. Na prędkość może wpływać waga kierowcy, stan nawierzchni, stopień naładowania baterii itp. Hovertrax 2.0 może przekroczyć normalną prędkość działania przez krótki czas, co pozwala kołom na reakcję i ponowne ustabilizowanie produktu poprzez wypoziomowanie. Nie należy wymuszać ciągłego działania produktu Hovertrax przy prędkości powodującej stabilizowanie, ponieważ utrudnia to kontrolę i zwiększa prawdopodobieństwo upadku.

**JAK ZEJŚĆ:**

1. **Zwolnić i się zatrzymać**
2. **Zejsść do tyłu**
3. **Wyłączyć**

**UWAGA:** Jeśli Hovertrax 2.0 zostanie pozostawiony na ponad 5 minut, automatycznie się wyłączy, wydając dźwięk.

**SYGNAŁY OSTRZEGAWCZE PRODUKTU****Hovertrax 2.0 ma wbudowane zabezpieczenia:**

- **Funkcja samopoziomowania:** Jeśli produkt nie jest ustawiony poziomo po włączeniu, zacznie się powoli obracać do wypoziomowania. Zawsze poczekać z wejściem na całkowite zatrzymanie poziomicowania i do włączenia wszystkich lampek na wskaźniku baterii/trybu zasilania.
- **Tryb szkolenia:** Ten produkt można ustawić w trybie szkolenia do pracy przy niższej prędkości. Nie używać w trybie normalnym przed opanowaniem komfortowej jazdy w trybie szkolenia.
- **Niski poziom naładowania lub ładowanie baterii:** Lampka wskazująca stan baterii/tryb zasilania pokazuje zbyt mały poziom naładowania do pracy poprzez miganie. W tym czasie produkt wydaje dźwięk.
- **Wyłączenie przy zbyt dużym kącie:** Nadmierne wychylenie platformy powoduje wyłączenie produktu.

**Wskazówka dotycząca**

**jazdy:** Przed pierwszą jazdą oczekiwać spędzenia do dziesięciu minut na tym etapie, ucząc się komfortowego stania na Hovertrax 2.0.

**Funkcja samorównowagi:**

Jeśli produkt nie jest ustawiony poziomo po włączeniu, zacznie się powoli obracać do wypoziomowania. Zawsze poczekać z wejściem na całkowite zatrzymanie poziomicowania i do włączenia wszystkich lampek na wskaźniku baterii/trybu zasilania.

**Wskazówka dotycząca jazdy:**

Należy ćwiczyć utrzymywanie platformy Hovertrax 2.0 na miejscu i odczuwanie ruchu generowanego przez małe zmiany w nacisku przodu i tyłu stopy.

**Wskazówka dotycząca jazdy:**

na Hovertrax 2.0 najlepiej jeździć się z prędkością szybkiego chodu, nie szybkiej.

**Uwaga:** Miganie wszystkich

lampek oznacza błąd poziomicowania. Nie jeździć aż do do momentu, gdy lampki przestaną migać.

**WSKAZÓWKI DOTYCZĄCE JAZDY**

- Nauczyć się jeździć Hovertrax 2.0 na dużym, bezpiecznym obszarze, wolnym od przeszkód.
- Trzymać posturę pionową, ale rozluźnioną. Ustawić ciało nad Hovertrax 2.0, z szeroko rozstawionymi stopami (blisko kół).
- Zachować uwagę. Sprawdzić teren daleko do przodu – oczy są najlepszym narzędziem do bezpiecznego unikania przeszkód i śliskich nawierzchni.
- Trzymać ramiona wygodnie po bokach.
- Rozpocząć w powolnym i wygodnym tempie. Nigdy nie przyspieszać agresywnie ani nie przechylać się do przodu.
- Uważać i zwracać uwagę na innych.
- Zawsze jeździć z zachowaniem kontroli, z bezpieczną prędkością dla siebie i pobliskich osób.
- Zawsze być przygotowanym do zatrzymania.
- Szanować pieszych poprzez ustępowanie drogi.
- Unikać zaskakiwania pieszych. Podjeżdżając od tyłu poinformować o swojej obecności i przy wyprzedzaniu zwolnić do prędkości chodu.

**HOVERTRAX TIPS**

Po naładowaniu przestrzegaj tych sześciu kroków:

- Przed użyciem sprawdź, czy świeci zielona kontrolka akumulatora. Jeśli nie, produkt nie jest włączony i spadnie.
- Nie stawaj na lub w pobliżu środka lub ruchomej części platformy na stopy.
- Trzymaj ciało rozluźnione w obrębie pleców i nóg. Stań się naturalnie.
- Ćwiczć kontrolowane zatrzymywanie.
- Jeśli staniesz jedną stopą na platformie przy włączonym produkcie, utrzymuj tę stopę poziomo lub Hovertrax 2.0 zacznie się poruszać.
- Trzeba mieć świadomość szerokości Hovertrax 2.0 i drogi, którą się jedzie. Upewnij się, że się zmieścisz.

**TEREN I UNIKANIE ZAGROZEŃ, POŚLIZGNIĘĆ I WYWRÓCEŃ**

Hovertrax 2.0 jest przeznaczony do użycia w pomieszczeniach lub na gładkich, płaskich powierzchniach.

Aby uniknąć utraty trakcji, zawsze uważaj podczas jazdy i naucz się określać i unikać śliskich i mokrych powierzchni, luźnych materiałów, pochyłości, dziur i innych przeszkód.

Zatrzymaj się i jeźdź z Hovertrax 2.0 na niebezpiecznej powierzchni lub terenie.

Koła Hovertrax 2.0 muszą mieć przyczepność, aby móc stać prosto. Poślizg występuje, gdy Hovertrax 2.0 traci trakcję, co może spowodować utratę kontroli i upadek. Nagłe manewry i jazda na śliskiej powierzchni, wybojach i luźnych przedmiotach i materiałach może spowodować utratę trakcji przez Hovertrax 2.0.

- Zachowaj uwagę.
- Nigdy nie skacz na lub z Hovertrax 2.0 obiema stopami.
- Nie jeździć w poprzek pochyłości ani nie skręcać na stoku. Może to sprawić, że czujniki równowagi Hovertrax 2.0 nie będą mogły określić poziomu, co zakłóci kontrolę kierownicy.
- Unikać jazdy na powierzchni, na której podwozie może uderzyć w obiekt.
- Zachować uwagę podczas jazdy przy zmianie terenu.





## EGY ÚJ TECHNOLÓGIA, ÚJ ELMÉLETEKSEL AZ ELLENŐRZÉS ÉS BIZTONSÁG ERDEKÉBEN

A Razor Hovertrax 2.0 már első ránézésre is más, mint azok a dolgok, amiket korábban használtunk. Nincs kormány. Nincs első és nincs hátsó kerék. Nincs fék. Ez egy új eszköz, ami **mozog**, és ez azt jelenti, hogy ha szeretné kipróbálni, akkor meg kell tanulnia, hogy miként kell megfelelően használni - és ha szeretné a sérülést vagy a baleset kockázatát minimalisra csökkenteni, akkor mindenképpen javasoljuk, hogy ismerje meg az eszköz biztonságos használatával kapcsolatos tudnivalókat. Ez a kézikönyv és a többi figyelmeztetés azért készült, hogy segítsen Önnek ebben. **EZ A TERMÉK ÚJ, MÁS MINT A TÖBBI ESZKÖZ, VISZONT MOZOG, EZÉRT MEG KELL ISMERNIE ÉS BE KELL TARTANIA AZ UTASÍTÁSOKAT HA SZERTNÉ ÉLVEZNI A TERMÉK HASZNÁLATÁT ÉS SZERETNE MINIMALISRA CSÖKKENTNI A SÉRÜLÉS KOCKÁZATÁT.**

## A RAZOR HOVERTRAX 2.0 MOZGÁSÁT A LÁBTÁMASZOK SZÖGÉ VEZÉRLI, AMIT AZ ESZKÖZT HASZNÁLÓ LÁBA MOZGAT AZ ARRA GYAKOROLT NYOMÁSSAL.

Más mint a többi eszköz? Nos, igen, a Hovertrax 2.0, más mint a többi eszköz". Ez egy elektromosan működtetett, számítógépes, gíroszkóp által kiegyensúlyozott, két oldalból álló, kétkerekű személyes mobilitási rendszer. Nem téved, ha azt gondolja, hogy ez az eszköz más mint az eddig kipróbált bicikli, robogó, RipStik, görkorcsolya, vagy vízi sí.

A Razor Hovertrax 2.0 azonban nem működik „varázstütsére”, nem repül, nem úszik, és nem tűnik el. A mozgásai nem távvezérelve vannak, nem is az eszközt használó agyhullámai vagy jókívánásai vezérlik, sőt nincs rajta se kormány, se fék, se külső stabilizátor. Ettől függetlenül lehet mozogni vele, mégáll, fordul és visszafordul - és mindezt csakis az eszköz használó személy lába vezérli azzal, hogy különböző szögökbe állítja a talajhoz viszonyítva. **EZT SOHASEM SZABAD ELFEJTEENI. A lábának a szöge -előre, vízszintesen vagy hátra - vezérli a Hovertrax 2.0 eszközt, ez az egyedüli módja a vezérlésének. Leginkább ez befolyásolja a Razor Hovertrax 2.0 mozgását, és nemcsak az előredőlés vagy a „testsúly mozgatása”.**

**FIGYELMEZTETÉS:** Olvassa el ezt a kézikönyvet - beleértve a „Biztonsági előírások” és a „Hogyan használjuk” részeket is, és ismerje meg az eszköz biztonságos használatát!

### BIZTONSÁGI FIGYELMEZTETÉSEK

**FIGYELMEZTETÉS:** A Hovertrax 2.0 használata során fennáll a súlyos sérülés vagy halál kockázata az ütközés, elesés vagy az irányítás elvesztése miatt A biztonságos használat érdekében, EL KELL OLVASNIA, ÉS KÖVETNIE KELL A JELEN KÉZIKÖNYVBEN TALÁLHATÓ UTASÍTÁSOKAT ÉS FIGYELMEZTETÉSEKET.

**FIGYELMEZTETÉS:** Az elektromos termékekkel történő közlekedés veszélyes tevékenység lehet. Bizonyos feltételek a berendezés meghibásodását okozhatják, ami nem a gyártó hibájából következik be. Más elektromos járművekhez hasonlóan a Razor Hovertrax 2.0 képes mozogni és ez a rendeltetése is, ezért fennáll annak a lehetősége, hogy elveszítette az irányítást, leesik róla és/vagy olyan veszélyes helyzetekbe kerül, ami nem küszöbölhető ki a megfelelő mértékű elővigyázatossággal, betanulással vagy gyakorlatossággal sem. Ezen körülmények előfordulása súlyos sérülést vagy halált okozhat, még a biztonsági berendezések használata és egyéb óvintézkedések betartása mellett is. SAJÁT KOCKÁZATÁRA HASZNÁLJA AZ ESZKÖZT, ÉS ÉSSZERŰEN JÁRJON EL.

**FIGYELMEZTETÉS:** Ha nem olvassa el és nem értelmezi a jelen kézikönyv „Hogyan használjuk” részét, akkor nagyobb lesz a sérülés veszélye elesés vagy más esemény miatt.

**FIGYELMEZTETÉS: 8 ÉVEN ALULI VAGY 100 KG FÖLÖTTI SZEMÉLYEK NE HASZNÁLJÁK. NE HASZNÁLJA 100 KG-OS SÚLY FÖLÖTT -** beleértve a hátizsákokat és az egyéb tárgyakat, amelyekkel magával viszi.

Ha túllépi a súlyhatárt, akkor megsérülhet vagy kárt tehet a Razor Hovertrax 2.0 eszközben. A vezető súlya nem feltétlenül jelenti azt, hogy a személy testmérete megfelelő a Razor Hovertrax 2.0 használatához vagy annak irányításához. Tartsa kisgyermekektől távol a terméket, és ne felejtse el, hogy csak azok használatára szánták, akik legalábbis teljesen kényelmesen és hozzátérően tudják használni a terméket. A Razor azt javasolja, hogy 8 éves aluli gyermekeknek ne engedjék használni ezt a terméket. Ez a javaslat nemcsak a koron vagy súlyon, illetve magasságon alapul, hanem tükrözi a várható érettség és készségek, valamint a fizikai méret figyelembevételét is. Az ajánlott 8 éves vagy annál idősebb használói életkor csak egy becslés, amit befolyásolhat a használó mérete, súlya vagy készsége - nem minden 8 éves gyermek lesz alkalmas a termék használatára. Magától értetődően az, aki nem áll stabilan a Razor Hovertrax 2.0 eszközön, ne próbálkozzon a használatával, azonban a **szülőnek a gyermek érettsége, készsége és a szabályok betartásának képessége alapján kell eldöntenie, hogy engedi-e gyermekének használni a terméket. A Razor hangsúlyozza, hogy a felnőttek ne hagyják figyelmen kívül a Razor javaslatait, és ne engedjék meg fiatalabb gyermekeknek a Razor Hovertrax 2.0 használatát.**

Mivel az olyan termékek, mint a Razor Hovertrax 2.0, a használatukhoz egyértelműen kapcsolódó lehetséges veszélyeket jelenthetnek és jelentenek, nyilvánvalóan SZÜKSÉGES A SZÜLŐI FELELŐSSÉG A GYERMEK KORÁNKAN MEGFELELŐ JÁRMŰVEK KIVÁLASZTÁSÁBAN, ILLETVE FONTOS A SZÜLŐI FELÜGYELET OLYAN HELYZETEKBE, AMIKOR A KÜLÖNBÖZŐ KORÚ GYERMEKEK UGYANAHOZ A JÁRMŰHÖZ FÉRHETNEK HOZZÁ. Nem mindegyik termék felel meg minden korú és méretű személynek, és a javaslatok a veszélyek természetét kívánják tükrözni, és a használó várható szellemi vagy fizikai, vagy mindkét képességét érintik, hogy megbirkózzon a veszélyekkel. Azok, akik szellemi vagy fizikai állapotukból adódóan sérülésre hajlamosak, ügyességük csökkent, illetve korlátozott az arra vonatkozó szellemi képességük, hogy felismerjék, megértsék és kövessék a biztonsági utasításokat, és hogy képesek legyenek megérteni a Crazy Cart Shift használatában rejlő veszélyeket, ne használják a terméket, illetve ilyen személyeknek ne engedje meg a képességeiknek nem megfelelő termékek használatát. Szívbeteg, fej-, hát- vagy nyaki panaszokkal rendelkező személyeket (vagy azokat, akiket ezeken a teszteszéken korábban műtöttek), illetve a terhes nőket figyelmeztetni kell, hogy ne használják a terméket.

### A RAZOR HOVERTRAX 2.0 ELLENŐRZÉSE ÉS KARBANTARTÁSA

**FIGYELMEZTETÉS:** Használat előtt mindig ellenőrizze a Razor Hovertrax 2.0 eszközt. A termék megfelelő ellenőrzése és karbantartása csökkentheti a sérülés veszélyét, és csakis a gyártó által győződjön meg arról, hogy minden védőburkolat, illetve borító a helyén van és működőképes. Ellenőrizze, hogy az alkatrészek megfelelően működnek-e, és hogy a gumik nem sérültek-e, vagy nincsenek-e túlzottan elkopva. A Razor Hovertrax 2.0 eszközt a gyártó előírásai szerint kell karbantartani a sérülés veszélyét, és csakis a gyártó által jóváhagyott cserealkatrészeket szabad felhasználni, és nem szabad módosítani az eredeti gyári kivittelt és a konfigurációt. A kopott vagy sérült alkatrészeket azonnal cserélje ki. Mindig ellenőrizze az akkumulátor töltöttségi szintjét a Razor Hovertrax 2.0 használata előtt. Ne használja a Razor Hovertrax 2.0 eszközt, ha az akkumulátora nincs megfelelően feltöltve, amit egy piros jelzőfény jelez, vagy ha a kerékek működés közben az akarata ellenére rázkódnak. Ilyenkor a Razor Hovertrax 2.0 leállhat, Ön pedig eleshet. Csakis Razor Hovertrax 2.0 töltőt használjon.

**FIGYELMEZTETÉS:** Ellenőrizze az arra vonatkozó helyi előírásokat, hogy hol és hogyan használhatja szabályszerűen a Razor Hovertrax 2.0 eszközt. Tartsa be az összes járművekre vagy gyalogosokra vonatkozó szabályt.

#### BIZTONSÁGI ÚTMUTATÓ A FOLYAMATOS HASZNÁLATHOZ:

##### Fontos üzenet az összes használó részére

Rendszeres időközönként tekintse át ezt az információt, és fogadja meg az összes figyelmeztetést, utasítást és biztonsági tanácsot. Ne hagyja, hogy bárki is használja a Razor Hovertrax 2.0 eszközt úgy, hogy nem olvasta el ezt a kézikönyvet. Minden kéreken guruló eszköz használata veszélyes lehet. Mivel a kerekeket mozgásra tervezték, használata veszélyes helyzetekbe kerülhet, elveszitheti az irányítást felette és/vagy leeshet róla. Ilyen helyzetekben súlyos sérülés vagy akár halál is bekövetkezhet.

Mindig legyen tudatában annak, hogy mi történik a környezetében. Rögzített vagy mozgó veszélyektől mentes területen használja a Razor Hovertrax 2.0 eszközt. Figyeljen oda a környezetére, figyelje a gyalogosokat, az állatokat és más személyeket, akik gördülő eszközöket használnak.

**FIGYELMEZTETÉS:** Csak is fedett területen, vagy teljesen sima felületen használja a Razor Hovertrax 2.0 eszközt. Kerülje el az akadályokat és a csúszós felületeket, ami az egyensúly vagy a tapadás elvesztését eredményezheti és eséshez vezethet. Lásd a Tereppel kapcsolatos részt további útmutatásért.

**FIGYELMEZTETÉS:** Ne emelje fel a Razor Hovertrax 2.0 eszközt, ha az be van kapcsolva. Ne kapcsolja be a Razor Hovertrax 2.0 eszközt, amikor az a levegőben van. Ennek hatására a kerekek szabadon forogni fognak, ami sérülést okozhat Önnek vagy az Ön körül lévő tárgyaknak. Az esetleges veszélyeket szem előtt tartva használja. Figyeljen a lehetséges akadályokra, amelyek elkapathatják a kereket, vagy hirtelen fékezésre, illetve az irányítás elvesztésére kényszerítenek. Legyen óvatos, kerülje el a gyalogosokat, görkorcsolyázókat, gördeszkázókat, rollerezőket, kerékpárosokat, gyermekeket vagy állatokat, akik kiléphetnek Ön elé és tartsa tiszteletben mások jogait és tulajdonát. Soha ne szállítson utasokat és ne engedje, hogy egyszerre egynél több ember vezesse a terméket.

#### A JÓZAN ÉSZ HASZNÁLATÁNAK ÉS A FENTI FIGYELMEZTETÉSEK FIGYELEMBE VÉTELÉNEK ELMULASZTÁSA MEGNÖVELI A SÚLYOS SÉRÜLÉS KOCKÁZATÁT. HASZNÁLJA MEGFELELŐ ELŐVIGYÁZATOSSÁGGAL, ÉS FORDÍTSON KOMOLY FIGYELMET A BIZTONSÁGOS MŰKÖDTETÉSRE.

**MEGJEGYZÉS:** Ez a kézikönyv számos figyelmeztetést és óvintézkedést tartalmaz, amelyek a Razor Hovertrax 2.0 karbantartása, ellenőrzése vagy helyes használata elmulasztásának következményeire vonatkoznak. Mivel bármely váratlan esemény súlyos sérülést vagy akár halált is okozhat, ezért nem ismételjük meg minden egyes alkalommal a súlyos sérülés vagy halál esetleges előfordulására figyelmeztető jelzést, amikor megemlítjük ezek lehetőségét.

Soha ne használjon fejhallgatót vagy mobiltelefont rollerezés közben. Soha ne húzassa magát egy másik járművel.

Ne használja a Razor Hovertrax 2.0 eszközt esős vagy jeges időben, és soha ne mártsa vízbe ezt az elektromos eszközt, mivel a víztől az elektromos és hajtóelemek megsérülhetnek, vagy egyéb veszélyes helyzet alakulhat ki.

A nedves, csúszós, göröngyös és egyenetlen felületek növelik a veszélyt. Ne használja ezt az elektromos terméket sárban, jégen, tócsákban vagy vízben. Kerülje el a lejtemenethez kapcsolódó fokozott sebességet. Soha ne használja lépcső vagy úszómedence közelében. Ne használja éjszaka, vagy amikor a látási viszonyok korlátozottak. Legyen óvatos és ismerje a saját határait. A nehezebb vezetéssel nagyobb a sérülés kockázata. A vezetői terheli az összes felelősség az agresszív vezetéssel kapcsolatban.

**FIGYELMEZTETÉS:** Soha ne működtessen mozgó eszközöket, beleértve a Razor Hovertrax 2.0 eszközt is drogok vagy alkohol hatása alatt.

#### HELYES ÖLTÖZET A GOKART HASZNÁLATÁHOZ

Mindig viseljen megfelelő védőfelszerelést, mint például jóváhagyott bukósisakot (biztonságosan becsatolt szjáll). A védősisak a helyi jogszabályok és rendelkezések előírásai szerint kötelező lehet az Ön környékén. Javasoljuk a könyök- és térdvédő, csuklószerítőt, hosszú ujjú póló, hosszúnadrág és a kesztyű használatát. Mindig viseljen sportcipőt (cipőfűzős, gumitalpú cipő), a cipőfűzőt pedig mindig kösse be és ügyeljen arra, hogy ne kerülhessen a kerekek, a motor és a hajtómű rendszer útjába. Ne használja az eszközt mezítláb vagy szandálban.

#### A TÖLTŐ HASZNÁLATA

Az elektromos eszközökhöz biztosított töltőt rendszeresen meg kell vizsgálni, hogy a kábel, a dugó, a burkolat és más részek nem sérültek-e meg. Ilyen károsodás esetén az eszközt nem szabad tölteni addig, amíg a töltőt meg nem javítják, vagy ki nem cserélik. Csak a javasolt töltővel használja.

A töltéskor legyen elővigyázatos.

A töltő nem játékszer. A töltő működtetését kizárólag felnőtt végezze. Ne működtesse a töltőt gyúlékony anyagok közelében.

Húzza ki a töltőt az áramból és kapcsolja le az eszköztől, amikor nincs használatban.

A terméket mindig húzza ki a konnektorból a folyadékkal történő letöltése és tisztítása előtt.

**HOGYAN HASZNÁLJUK?**

- Csakis Razor Hovertrax 2.0 töltőt használjon.
- Csakis Razor Hovertrax 2.0 csereakkumulátort használjon. Cserealkatrész száma: W15155005003.

Modell	Feszültség (névleges) Vdc	Kapacitás (névleges) Ah	Töltési hőmérséklet-tartomány	Működési hőmérséklet-tartomány
Hovertrax 2.0	36	2,5	0° és 40°C között	-10° és 40°C között

**HOGYAN MŰKÖDIK?**

A Hovertrax 2.0 az eszközt használó személy lábának mozgására reagál. Ezt ne felejtse el. A Hovertrax 2.0 az eszközt használó személy lábának (lábainak) előre és hátra történő mozgása alapján mozog. A mozgást, sebességet, és leállást az a szög vezérli, amellyel a láb alatti rész elmozdul a talajhoz viszonyított párhuzamos állástól. Ha a termék „be” van kapcsolva, akkor a Hovertrax 2.0 giroszkópos mechanikai kiegyensúlyozó szerkezet megpróbálja a láb alatti részeket a talajjal párhuzamosan tartani. A használat során azonban a Hovertrax 2.0 észleli a „vízszintes” állástól előre vagy hátra történő elfordulást, amit az eszköz használójának a lába okoz. A Hovertrax 2.0 ezeket a változásokat értelmezi, és azoknak megfelelően mozgatja a kerekeket. A Hovertrax 2.0 előre történő elmozdulás esetén gyorsítani próbál, hátra történő elmozdulás esetén pedig lassítani próbál.

**Haladás és irányváltás:**

Ha egy személy a Hovertrax 2.0 eszközön áll, egyensúlyban van, és a lábai „vízszintben” vannak:

- Ha mindkét lábán lefelé nyomja meg a lábujjait, akkor a Hovertrax 2.0 előre fog mozdulni.
- Ha mindkét lábán lefelé nyomja meg a sarkait, akkor a Hovertrax 2.0 hátra fog mozdulni.
- Az eszközt akkor kanyarodik, ha több lefelé irányuló nyomás nehezedik a láb alatti rész első részére a kanyar külső oldalán.
- Az eszközt használó személy egy helyben tud fogorni, ha az egyik lábán a lábujjakat nyomja lefelé a másik lábán pedig a sarkát.

**Gyorsítás és leállítás:**

- „Gyorsításhoz” nyomja le nagyobb szögben a láb alatti részt, „lassításhoz” pedig engedje fel.
- Lassítás vagy leállítás során, ha lenyomja a láb alatti rész haladással ellentétes oldalát akkor nem csak leáll az eszköz, hanem elindul az ellenkező irányba.

Hogyan történik ez? A Hovertrax 2.0 eszközt úgy tervezték, hogy akkor legyen „nyugalomban”, amikor a láb alatti részek a talajjal párhuzamosan állnak - és a giroszkópos mechanikus kiegyenlítő funkció érzékeli az eszköz „vízszinteségét”. Ugyanez a funkció ismeri fel, ha a láb alatti rész a „vízszintestől” elmozdul, és ezt úgy értelmezi, mint egy parancsot a mozgásra.

Ennyi az egész. Így működik a szerkezet. Azt teszi, amit a lábával jelez neki, és „önmagát vízszintesbe helyezi”, hogy készen álljon a használója lábai által adott utasítások végrehajtására.

Érthető okok miatt ennek az elvnek a megértése rendkívül fontos. A Hovertrax 2.0 eszköz használata során az alábbi egyértelmű utasításokra is oda kell figyelni:

**Nem ugorjon rá és ne ugorjon le róla:** Ha leveszi az egyik lábát (vagy mindkét lábát) a Hovertrax 2.0 eszközről, majd újra visszaáll rá, és „vízszintestől” eltérő helyzetbe mozdítja a láb alatti részt/részeket bármilyen irányba, az eszközt el fog mozdulni valamelyik irányba az „utasításnak” megfelelően, ami azt eredményezheti, hogy az eszközt használó személy elveszti a stabilitását, egyensúlyát, vagy a kontrollját. **A súly elmozdítása önmagában nem elég:** Ne feltételezze, hogy a súly elmozdítása önmagában elég az eszköz vezérléséhez - vagy azt, hogy ha nem mozdítja el a súlyt, akkor az eszköz „stabil” marad. Az eszközt használó személy súlyának az elmozdítása hatással lehet ugyan a láb alatti részek dőlésére, de a láb alatti részek mozgatása adja ki az utasítást a Hovertrax 2.0 mozgására. Ezzel ellentétben, ha elmozdítja a testsúlyát, de a lábának nem változik az állása, és a lábak alatti rész vízszintes marad, akkor a Hovertrax 2.0 nem kap semmilyen „jelet”, amit értelmezni tud.

**Megjegyzés:** Ne emelje fel a Hovertrax 2.0 eszközt, ha az be van kapcsolva. Ne kapcsolja be a Hovertrax 2.0 eszközt, amikor az a levegőben van.

**Ötlet a használatához:** A Hovertrax 2.0 eszközt használó személy természetesen előre vagy hátra „dőlhet”, de a dőlés csakis annyira van hatással az eszköz mozgására, amennyire a láb állása megváltozik. Ha az eszközt használó személy bokája állandóan 90°-os szögben van, a dőlés billenést fog okozni. Ne felelje, hogy a dőlés fokozhatja a súly elmozdulását, ami nehezebbé teheti az eszközt használó személynek azt, hogy visszaálljon egyenes állásba - megnövelve az egyensúly elvesztésének kockázatát.

**HOGYAN ÁLLJON RÁ AZ ESZKÖZRE?****Az akkumulátor feltöltése után:**

1. **Kapcsolja be:** Állítsa a Hovertrax 2.0 eszközt a földre, majd kapcsolja be, ekkor a bekapcsoló gomb kék színben fog világítani. Az akkumulátor/üzemmód kijelző vagy egy, vagy két zöld fényt fog bekapcsolni az üzemmódtól függően. **NE** folytassa a második lépéssel, csak akkor, ha a kijelzőn az összes fény világít.
2. **Első láb:** Álljon a Hovertrax 2.0 eszköz mögé, az egyik lábát tegye rá a láb alatti részre úgy, hogy inkább a kerékhez mint az eszköz közepéhez legyen közel. Ezzel a lábával mozgassa az eszközt úgy, hogy vízszintes helyzetbe kerüljön.
3. **Az aktiválás megerősítése:** Erősítse meg az egyik láb alatti rész aktiválását. Mozdassa a lábát előre-hátra, és érezze a termék mozgását, reagálását. Játsszon ezzel az egyik lábával addig, ameddig az eszköz mozgását a minimálisra nem tudja csökkenteni.
4. **Fellépés:** Ha az első lába stabilan áll a talp alatti részen, álljon rá az eszközre a másik lábával is. Ezt bútoroktól és egyéb nagy tárgyaktól távol tegye. Ne kapaszkodjon rögzített tárgyba a fellépéskor - a testsúlyát egyenlően ossza el a két talp alatti részen. Ha nem érzi biztonságban magát; lépjen vissza le, és ismételje meg a 2. lépést. Próbáljon meg a Hovertrax 2.0 eszközön állni, úgy, hogy az nem mozog.

**HOGYAN KELL HASZNÁLNI?**

5. **Egy helyben állás:** A Hovertrax 2.0 egyedülálló a kétkerekű eszközök között abban, hogy az aktív stabilizációval egy helyben tud állni vele. Egy robotot vagy egy kerékpárt könnyebben egyensúlyban lehet tartani mozgás közben, de a Hovertrax 2.0 egyensúlyban tartható akkor is, ha nincs mozgásban.
6. **Haladás előre:** Előre történő haladáshoz nyomja le fokozatosan mindkét lábának az első részét.
7. **Lassítás:** Lassításhoz vagy megálláshoz a talpak alatti részek hátsó részét nyomja le a sarkával. Hasznos lehet, ha valamennyire hátra dől, de ne feleddje, hogy a talpai adják az utasításokat az eszköznek! Ha továbbra is lenyomja a sarkait a talpak alatti részek hátsó részét, akkor az eszköz hátrafelé fog menni.
8. **Fordulás:** Balra történő forduláshoz nyomja le a jobb talpa alatti rész első részét; jobbra történő forduláshoz pedig nyomja le a bal oldali talpa alatt lévő rész első részét. Ha így tesz, akkor az egyik kerék egy kicsit gyorsabban fog forogni, mint a másik.
9. **Forgás egy helyben:** Egy helyben történő forgáshoz nyomja le egy időben az egyik talpa alatti rész első részét és a másik talpa alatti rész hátsó részét.

**⚠️ A HOVERTRAX SEBESSÉGÉNEK VEZÉRLÉSE**

**Ne menjen túl gyorsan:** A Hovertrax 2.0 maximális javasolt sebessége kb. kilenc 9 km/h, a Hovertrax DLX 2.0 javasolt sebessége pedig 11 km/h. A sebességre hatással lehet az utas testsúlya, a felület minősége, az akkumulátor töltöttsége, stb. A Hovertrax 2.0 időnként képes rövid ideig a normál üzemi sebességtől gyorsabban haladni, és ez lehetővé teszi, hogy a kerekek reagáljanak és "kiegyensúlyozzák" a terméket annak szintbe hozásával. Ne "erőltesse" a Hovertrax-ot, és ne használja túl gyakran a "kiegyensúlyozó" üzemmódot, mert ilyenkor nehezebb kontrollálni és nagyobb az elesés veszélye.

**HOGYAN SZÁLLJON LE AZ ESZKÖZRŐL?**

1. **Lassítson le és álljon meg**
2. **Lépjen le hátra**
3. **Kapcsolja ki**

**MEGJEGYZÉS:** Ha a Hovertrax 2.0 eszköz több mint 5 percre bekapcsolva marad, akkor automatikusan kikapcsol és egy hangjelzést ad.

**FIGYELMEZTETŐ JELZÉSEK A TERMÉKEN**

**A Hovertrax 2.0 eszközben számos beépített védelmi funkció van, többek között a következők:**

- **Önkiegyensúlyozó funkció:** Ha a termék a bekapcsoláskor nincs vízszintes állásban, akkor egy kicsit el fog fordulni, hogy szintbe álljon. Használat előtt mindig várja meg, hogy az eszköz teljesen leálljon, vízszintbe álljon, és az összes akkumulátor/üzemmód lámpa világítson.
- **Gyakorlási üzemmód:** A terméket gyakorlási üzemmódra is lehet kapcsolni, hogy kisebb sebességgel működjön. Ne használja az eszközt normál üzemmódban, amíg teljesen meg nem szokja a használatát gyakorlási üzemmódban.
- **Gyenge akkumulátor és töltés:** Az akkumulátor/üzemmód kijelző fény jelezni fogja az alacsony töltöttségi szintet, és a termék hangjelzést is fog adni.
- **Kikapcsolás túlzott lenyomás esetén:** Ha különösen erősen nyomja le a lábak alatti részt, a termék kikapcsol.

**Egy ötlet:** A legelső út előtt szánjon 10 percet arra, hogy ezt a fázist, az egy helyben állást gyakorolja a Hovertrax 2.0 eszközzel.

**Önkiegyensúlyozó funkció:**

**Ha** a termék a bekapcsoláskor nincs vízszintes állásban, akkor egy kicsit el fog fordulni, hogy szintbe álljon. Használat előtt mindig várja meg, hogy az eszköz teljesen leálljon, vízszintbe álljon, és az összes akkumulátor/üzemmód lámpa világítson.

**Egy ötlet:** A Hovertrax 2.0 mozgásának a gyakorlása során azzal kezdje, hogy egy helyben áll vele, majd ezután óvatosan kezdje el megváltoztatni a talpa alatti rész első vagy hátsó részére nehezedő nyomást.

**Ötlet:** A Hovertrax 2.0 legjobban akkor manőverezhető, ha gyors lépéseknek megfelelő sebességgel halad vele, és nem gyorsabban.

**Megjegyzés:** Ha az összes jelzőfény villog, az szintezési hibát jelent. Ne használja az eszközt, ameddig a lámpák villognak.

**PÁR ÖTLET:**

- A Hovertrax 2.0 eszköz használatát egy nagy, biztonságos területen gyakorolja, ahol nincsenek akadályok.
- Tartsa a testét egyenesen, de maradjon nyugodt. Hajoljon rá a Hovertrax 2.0 eszközre, és tartsa a lábait egymástól távol, közel a kerekéhez.
- Figyeljen oda! Figyeljen közvetlenül maga elé és távolra is - a szeme a legjobb eszköz ahhoz, hogy biztonságosan elkerülje az akadályokat, és a csúszós felületeket.
- Tartsa a karját kényelmesen maga mellett.
- Először lassú és kényelmes ütemben haladjon. Soha ne gyorsítson agresszíven és ne dőljön hirtelen előre.
- Legyen óvatos és figyeljen oda másokra.
- Mindig olyan sebességgel haladjon, ami nem veszélyezteti az Ön és az Ön körül lévő személyek biztonságát.
- Úgy közlekedjen, hogy szükség esetén bármikor meg tudjon állni.
- Tartsa tiszteletben a gyalogosokat és figyeljen oda rá, hogy kinek van elsőbbsége.
- Ne riogassa a gyalogosokat. Ha hátulról közelíti meg a gyalogosokat, lassítson le gyaloglási sebességre és figyelmeztesse őket, amikor elhalad mellettük.

**HOVERTRAX ÖTLETEK**

A következők hat egyszerű lépést kövesse az akkumulátor feltöltése után:

- A használat előtt ne feledje el ellenőrizni a zöld akkumulátor jelző fényt. Ha nem világít, a termék nincs bekapcsolva és el fog esni.
- Ne álljon az eszköz forgó részére vagy a közepéhez közel.
- Ne felejtse el ellazult tartani a testét és a lábait. Természetesen álljon.
- Gyakorolja az ellenőrzött megállásokat.
- Ha az egyik lábával a bekapcsolt Hovertrax 2.0 eszközön áll, tartsa azt vízszintesen, mert ha nem, akkor az eszköz mozogni fog.
- Figyeljen oda a Hovertrax 2.0 eszköz szélességére és a tervezett útvonal szélességére. Győződjön meg róla, hogy eléér.

**A TEREP ÉS A VESZÉLYEK, ELCSÚSZÁSOK ÉS ELBÓTLÁSOK ELKERÜLÉSE**

A Hovertrax 2.0 eszközt beltéri vagy sima, lapos felületeken történő használatra tervezték. A tapadás elvesztésének megakadályozásához azonban mindig legyen óvatos haladás közben és tanulja meg felismerni és elkerülni a csúszós, nedves felületeket, laza részeket, lejtőket, kátyúkat és az egyéb akadályokat.

Ha nem biztonságos felületre vagy terepre ér, álljon meg és lépjen le a Hovertrax 2.0 eszközről.

A Hovertrax 2.0 kerekeinek megfelelően tapadniuk kell a talajhoz ahhoz, hogy egyenesen tudjon állni.

Elcsúszás akkor fordulhat elő, ha a Hovertrax 2.0 eszköz kerekei nem tapadnak rendszeren, ilyenkor elveszítheti az uralmát az eszköz fölött és eleshet. A hirtelen manőverek és a csúszós felületek, bukkanók, és a laza tárgyak és anyagok miatt a Hovertrax 2.0 elveszítheti a tapadást.

- Vigyázzon.
- Soha ne ugorjon rá a Hovertrax 2.0 eszközre mindkét lábával, és ne ugorjon le arról két lábbal.
- Kérjük, ne haladjon keresztben domboldalakon, és ne kanyarodjon lejtőn. Ez azt okozhatja, hogy a Hovertrax 2.0 egyensúlyozó szenzorai nem tudnak orientálódni a „vízszintes” helyzethez, és veszélyeztetik az eszközt használó személyt.
- Ne haladjon át olyan tárgy felett, ami hozzáérhet az eszköz aljához.
- Legyen óvatos, amikor megváltozott terepre ér.

## НОВАЯ ТЕХНОЛОГИЯ С НОВЫМИ ИДЕЯМИ ДЛЯ УПРАВЛЕНИЯ И БЕЗОПАСНОСТИ

Как видно с первого взгляда, Razor Hovertrax 2.0 отличается от всего, на чем вы катались до этого. Нет руля. Нет переднего и заднего колеса. Нет тормозов. Эта штука новая, и она движется, поэтому поэтому чтобы кататься на ней, нужно сперва научиться это делать, а чтобы снизить риск падения и травм, нужно научиться правильно это делать. Именно для этого нужна данная инструкция и прочие предупреждения. **ЭТО ИЗДЕЛИЕ НОВОЕ, ОНО НЕОБЫЧНОЕ, НО ОНО ДВИЖЕТСЯ, ПОЭТОМУ ВЫ ДОЛЖНЫ ПОНЯТЬ И СЛЕДОВАТЬ ИНСТРУКЦИЯМ, ЧТОБЫ КАТАТЬСЯ БЫЛО ИНТЕРЕСНЕЕ, А ТРАВМ НЕ БЫЛО.**

### ДВИЖЕНИЕ НОВОГО RAZOR HOVERTRAX 2.0 УПРАВЛЯЕТСЯ НАКЛОНОМ ПЛАТФОРМ ДЛЯ НОГ, КОТОРЫЙ ОПРЕДЕЛЯЕТСЯ ДАВЛЕНИЕМ НОГ ПОЛЬЗОВАТЕЛЯ НА ПЛАТФОРМЫ.

Необычно? Да. Hovertrax 2.0 «необычный». Он работает от электричества, имеет встроенный компьютер, гироскоп, независимое сочленение, систему переключения с двумя платформами и двумя колесами. Если вам кажется, что это не похоже на велосипеды, самокаты, скейтборды, ролики или водные лыжи, на которых вы катались, вам правильно кажется.

Но Razor Hovertrax 2.0 не управляется магической силой, он не летает, не плавает и не исчезает. Нельзя управлять его движениями удаленно или силой мысли, здесь нет руля, тормозов или каких-либо внешних стабилизаторов. Но тем не менее он может ехать вперед, ехать назад, останавливаться и поворачивать – и все это выполняется посредством движений ног и угла наклона относительно земли. **ЭТО ВАЖНО ПОНЯТЬ И И ВСЕГДА ПОНЯТЬ. Пользователь передает Hovertrax 2.0 инструкции посредством изменения угла ног на каждой платформе. Это влияет на работу Razor Hovertrax 2.0 намного сильнее, чем простое изменения веса тела.**

**⚠️ ПРЕДУПРЕЖДЕНИЕ.** Прочитайте это руководство, включая «Предупреждения по технике безопасности» и «Управление», чтобы научиться безопасно ездить.

### ПРЕДОСТЕРЕЖЕНИЯ ПО БЕЗОПАСНОСТИ

**⚠️ ПРЕДУПРЕЖДЕНИЕ.** При езде на Hovertrax 2.0 вы рискуете получить серьезную травму или даже погибнуть от столкновений, падений или потери управления. Для безопасной езды **НУЖНО ПРОЧИТАТЬ И СЛЕДОВАТЬ ИНСТРУКЦИЯМ И ПРЕДУПРЕЖДЕНИЯМ В ЭТОМ РУКОВОДСТВЕ.**

**⚠️ ПРЕДУПРЕЖДЕНИЕ.** Катание на любом электрическом изделии может быть рискованным. Определенные условия могут привести к поломке изделия без вины производителя. Как и другие изделия для езды, Razor Hovertrax 2.0 предназначен для движения, поэтому существует возможность потерять управление, упасть и/или попасть в опасную ситуацию, чего не может исключить любое обслуживание, инструктирование или опыт. Если такое произойдет, вы можете быть серьезно травмированы или умереть, даже если используются защитное оснащение и следуют мерам предосторожности. **ИСПОЛЬЗУЙТЕ НА СВОЙ СОБСТВЕННЫЙ РИСК И БУДЬТЕ РАССУДИТЕЛЬНЫ.**

**⚠️ ПРЕДУПРЕЖДЕНИЕ.** Риск травм из-за падения и других несчастных случаев увеличивается, если не прочитать и не понять раздел «Управление» в этом руководстве.

**⚠️ ПРЕДУПРЕЖДЕНИЕ. НЕ ДЛЯ ПОЛЬЗОВАТЕЛЕЙ ДО 8 ЛЕТ И ТЯЖЕЛЕЕ 100 КГ. НЕ ПРЕВЫШАЙТЕ ОГРАНИЧЕНИЕ ПО ВЕСУ** В 100 КГ – включая рюкзак и прочие предметы. При превышении ограничения по весу возможны травмы и повреждения Razor Hovertrax 2.0. Только лишь вес пользователя не означает, что размер человека отвечает требованиям по управлению Razor Hovertrax 2.0. Не давайте продукцию маленьким детям и помните, что она предназначена для использования людьми, которые, как минимум, удобно себя чувствуют во время управления продукцией и знают, как это делать. Razor рекомендует не разрешать детям до 8 лет пользоваться этим изделием. Эта рекомендация основана не только на возрасте, весе или росте — она отражает ожидаемую зрелость и навыки, а также физические размеры. Рекомендуемый возраст пользователя — 8 лет или старше — являются оценочным и может зависеть от размеров, веса и навыков пользователя, не каждый пользователь 8 лет или старше может кататься на этом изделии. Конечно, если пользователю неудобно кататься на Razor Hovertrax 2.0, **не нужно этого делать, но решение родителей разрешить своему ребенку кататься на продукции должно основываться на зрелости, навыках и умениях следовать правилам.** Компания Razor подчеркивает, что взрослым настоятельно рекомендуется следовать советам Razor и не давать детям младше указанного возраста кататься на Razor Hovertrax 2.0.

Так как продукция, подобная Razor Hovertrax 2.0, может представлять и представляет потенциальную опасность, связанную с использованием, принято считать, что **ВАЖНА РОДИТЕЛЬСКАЯ ОТВЕТСТВЕННОСТЬ ПРИ ВЫБОРЕ ДВИЖУЩЕЙСЯ ПРОДУКЦИИ, СООТВЕТСТВУЮЩЕЙ ВОЗРАСТУ ПОЛЬЗОВАТЕЛЯ, ИЛИ РОДИТЕЛЬСКОЕ НАБЛЮДЕНИЕ В СИТУАЦИЯХ, КОГДА ДЕТИ РАЗЛИЧНОГО ВОЗРАСТА МОГУТ ИМЕТЬ ДОСТУП К ДВИЖУЩЕЙСЯ ПРОДУКЦИИ.** Не каждая продукция подходит для любого возраста или размера пользователя, и представлены рекомендации для описания природы риска и ожидаемых умственных и физических способностей (или того и другого) пользователя, чтобы избежать опасности.

Люди с умственными и физическими особенностями, которые делают их восприимчивыми к травмам или влияют на физическую способность управлять или умственную способность воспринимать, понимать и соблюдать инструкции безопасности и способность понимать риски, связанные с использованием изделия, не должны использовать или допускаться к использованию продукции, которая не соответствует их возможностям. Людей с болезнями сердца, заболеваниями головы, спины или шеи (или операциями на этих частях тела) или беременных женщин нужно предупредить, что им нельзя управлять этой продукцией.

### ПРОВЕРКА И ОБСЛУЖИВАНИЕ RAZOR HOVERTRAX 2.0

**⚠️ ПРЕДУПРЕЖДЕНИЕ.** Всегда проверяйте Razor Hovertrax 2.0 перед использованием. Должная проверка и обслуживание продукции может сократить риск травм. Перед использованием убедитесь в том, что все крышки и кожури на месте и в рабочем состоянии. Убедитесь, что детали работают нормально, что шины не повреждены и не чрезмерно изношены. Razor Hovertrax 2.0 должен обслуживаться и ремонтироваться в соответствии с рекомендациями производителя, должны использоваться только разрешенные производителем запчасти; запрещено изменять оригинальные конструкции и конфигурацию. Изношенные или поврежденные детали подлежат немедленной замене. Всегда проверяйте заряд батареи перед использованием Razor Hovertrax 2.0. Не катайтесь на Razor Hovertrax 2.0 при недостаточном заряде аккумулятора, о чем свидетельствует горящий красный индикатор, или если во время езды колеса трясутся. Razor Hovertrax 2.0 может неожиданно остановиться, и вы упадете. Используйте только зарядное устройство Razor Hovertrax 2.0.

**⚠ ПРЕДУПРЕЖДЕНИЕ.** Ознакомьтесь с законами и нормами, чтобы узнать, где и как можно законно использовать Razor Hovertrax 2.0. Следуйте всем соответствующим нормам для транспорта и пешеходов.

### **ПРАВИЛА ТЕХНИКИ БЕЗОПАСНОСТИ ДЛЯ ДЛИТЕЛЬНОГО ИСПОЛЬЗОВАНИЯ. Важное сообщение для всех пользователей**

Периодически просматривайте эту информацию старайтесь понять все предупреждения, предостережения, инструкции и правила безопасности. Не разрешайте другим кататься на Razor Hovertrax 2.0, пока они не прочитают это руководство. Катание на любом виде транспорта может представлять угрозу. Движущиеся изделия предназначены для движения, поэтому существует возможность попасть в опасную ситуацию и/или потерять управление и/или упасть. Такие ситуации могут привести к серьезным травмам и даже смерти. Всегда следите за тем, что происходит вокруг вас. Используйте Razor Hovertrax 2.0 в зонах без неподвижных или движущихся рисков. Избегайте пешеходов, животных и транспортных средств.

**⚠ ПРЕДУПРЕЖДЕНИЕ.** Используйте Razor Hovertrax 2.0 только в помещении или на абсолютно ровных поверхностях. Избегайте препятствий и скользких поверхностей, которые могут привести к потере баланса или сценепления и падению. См. раздел «Местность», чтобы узнать больше.

**⚠ ПРЕДУПРЕЖДЕНИЕ.** Не отрывайте Razor Hovertrax 2.0 от земли во включенном состоянии. Не переворачивайте Razor Hovertrax 2.0 в воздухе. Это приведет к свободному вращению колес, что чревато травмами и повреждением предметов вокруг вас. Следует ездить аккуратно. Остерегайтесь возможных препятствий, в которые может попасть ваше колесо или которые могут привести к отклонению либо потере управления. Избегайте пешеходов, роллеров, скейтбордистов, самокатов, велосипедов, мотоциклов, детей и животных, которые могут появляться у вас на пути; уважайте права и собственность других. Категорически запрещено перевозить на электрическом изделии пассажиров и позволять кататься на нем двум или более людям одновременно.

Во время езды никогда не используйте наушники или мобильный телефон. Категорически запрещено буксировать это изделие другими транспортными средствами.

Запрещено кататься на Razor Hovertrax 2.0 в условиях повышенной влажности и по снегу; категорически запрещено погружать электрическое изделие в воду, так как это может привести к повреждению электрических компонентов и привода, а также к возникновению других опасных условий.

Мокрые, скользкие, ухабистые, неровные или грубые поверхности могут увеличивать риск. Не катайтесь на электрическом изделии по грязи, льду, лужам или воде. Избегайте высокой скорости во время спуска. Никогда не используйте вблизи ступенек или бассейнов. Не катайтесь ночью или с ограниченным освещением. Будьте осторожны и знайте об ограничениях. Риск травм повышается с увеличением степени сложности езды. Пользователь принимает все риски, связанные с агрессивной ездой.

**⚠ ПРЕДУПРЕЖДЕНИЕ.** Никогда не управляйте движущимся изделием, включая Razor Hovertrax 2.0, в состоянии алкогольного или наркотического опьянения.

### **НЕОБХОДИМАЯ ЭКИПИРОВКА ДЛЯ КАТАНИЯ**

Всегда надевайте необходимые средства защиты, такие как сертифицированный защитный шлем (с надежно закрепленным подбородочным ремнем). Наличие шлема может требоваться в соответствии с местным законом или нормами в вашем регионе. Рекомендуются налокотники, наколенники, напульсники, рубашка с длинным рукавом, длинные брюки и перчатки. Всегда надевайте спортивную обувь (шнурованную обувь с резиновой подошвой), всегда тщательно завязывайте шнурки, чтобы они не попали в колеса, двигатель и систему привода. Никогда не катайтесь босиком или в сандалиях.

### **ИСПОЛЬЗОВАНИЕ ЗАРЯДНОГО УСТРОЙСТВА**

Зарядное устройство, которое входит в комплект поставки электрического изделия, необходимо регулярно проверять на предмет повреждений кабеля, вилки, корпуса и других деталей. В случае повреждений изделие не нужно заряжать, пока зарядное устройство не будет отремонтировано или заменено.

Используйте только с рекомендуемым зарядным устройством.

При зарядке принимайте меры предосторожности.

Зарядное устройство – это не игрушка. Зарядное устройство можно использовать только взрослым.

Не используйте зарядное устройство возле легковоспламеняемых материалов.

Выключайте зарядное устройство и отключайте его от изделия, если оно не используется.

Всегда отсоединяйте зарядное устройство, перед тем как протирать изделие или очищать его с помощью влажной тряпки.

**НЕРАЗУМНОЕ ИСПОЛЬЗОВАНИЕ И ИГНОРИРОВАНИЕ ВЫШЕУКАЗАННЫХ ПРЕДУПРЕЖДЕНИЙ УВЕЛИЧИВАЮТ РИСК СЕРЬЕЗНЫХ ТРАВМ. ИСПОЛЬЗУЙТЕ НА СВОЙ РИСК И ОБРАЩАЙТЕ ОСОБОЕ ВНИМАНИЕ НА БЕЗОПАСНОСТЬ.**

**ВНИМАНИЕ.** В этом руководстве содержится много предупреждений и предостережений, касающихся последствий неправильного ухода, осмотра или использования Razor Hovertrax 2.0. Поскольку каждый несчастный случай может привести к травме и даже смерти, мы не повторяем информацию о возможных травмах или смерти при каждом упоминании.

## КАК ПОЛЬЗОВАТЬСЯ

- Используйте только зарядное устройство Razor Hovertrax 2.0.
- Используйте только сменные блоки аккумуляторов Razor Hovertrax 2.0. Сменный элемент №W15155005003.

Модель	Номинальное напряжение прямого тока, В	Номинальная емкость, А-ч	Диапазон температуры заряда	Диапазон рабочих температур
Hovertrax 2.0	36	2,5	От 0° до 40° С	От -10° до 40° С

**ПРИНЦИП РАБОТЫ**

Hovertrax 2.0 реагирует на движения ног пользователя. Не забывайте об этом. Hovertrax 2.0 движется благодаря наклону платформы передней и задней ноги.

Движение, скорость и остановка контролируются градусом отклонения платформ Hovertrax 2.0 от параллели к земле, что, в свою очередь, контролируется ногами пользователя. Когда изделие включено, балансирующий механизм гироскопа Hovertrax 2.0 пытается удерживать платформы для ног параллельно земле. При использовании Hovertrax 2.0 выявляет отклонения в результате давления на переднюю или заднюю платформу. Такие отклонения заставляют колеса Hovertrax 2.0 вращаться. Hovertrax 2.0 пытается выровнять отклонение вперед путем ускорения, а отклонение назад путем замедления.

**Движение и изменение направления**

Когда пользователь становится на Hovertrax 2.0 всей ногой параллельно земле:

- При нажатии носком обоих ног Hovertrax 2.0 движется вперед.
- При нажатии пяткой обоих ног Hovertrax 2.0 движется назад.
- Для поворота нужно сильнее нажать ногой на переднюю сторону платформы с внешней стороны поворота.
- Пользователь может вращаться на месте, нажимая на передний край платформы и одновременно нажимая на задний край другой платформы.

**Ускорение и остановка**

- Чтобы ускориться или замедлиться, нажимайте на переднюю платформу под большим углом для ускорения и уменьшайте угол для замедления.
- При замедлении или остановке, если вы продолжите давить на края, противоположные движению, вы не только остановитесь, но и поедете в противоположном направлении.

Как это происходит? Основополагающий принцип – Hovertrax 2.0 стоит, когда платформы находятся в ровном положении и гироскоп определяет горизонтальное положение изделия. Эта же функция определяет движения ног, которые отклоняют платформу от горизонтального положения, что воспринимается как призыв к движению.

Вот так. Так это и работает. Он выполняет ваши команды и балансирует самостоятельно, чтобы распознать и реализовать инструкции, полученные от ног пользователя.

Очевидно, понимание этого принципа играет важную роль. Кроме того, становятся более понятными следующие предостережения при использовании Hovertrax 2.0:

**Не запрыгивайте и не спрыгивайте с него** Если вы снимете ногу (или обе ноги), а потом запрыгнете на Hovertrax 2.0 и измените градус наклона платформ, устройство мгновенноотреагирует движением в ответ на «команду», что приведет к потере устойчивости пользователя, баланса и управления.

**Дело не только в смене веса** Не стоит считать, что можно управлять движением, только изменяя вес, или что отсутствие изменения веса соответствует устойчивости. Изменение веса пользователя может быть связано с увеличением или уменьшением давления ноги на платформу, но именно действие ноги на платформе дает Hovertrax 2.0 указания, как двигаться. И наоборот – если вы измените вес, не меняя положения или угла ноги, а платформы останутся в горизонтальном положении, Hovertrax 2.0 не получит никакой команды.

**Примечание.**

Не отрывайте Hovertrax 2.0 от земли во включенном состоянии. Не переворачивайте Hovertrax 2.0 в воздухе.

**Совет по катанию.**

Конечно, пользователь может наклониться на Hovertrax 2.0, но наклон влияет на положение платформы, только если ноги пользователя меняют положение. Если лодыжки пользователя расположены под углом 90°, наклон тела приведет к наклону платформы. Обратите внимание на то, что наклон может усилить изменение веса, что может повлиять на возможность восстановить нужное положение, увеличивая вероятность потери баланса.



## НАЧАЛО ИСПОЛЬЗОВАНИЯ

### Сразу после заряда аккумулятора

1. **Включение питания** Установите Hovertrax 2.0 на землю и включите питание, загорится синий индикатор на кнопке питания. Индикатор режима аккумулятора и питания загорится одним или двумя зелеными лампочками, в зависимости от режима. **НЕ** переходите ко второму этапу, пока не загорятся все лампочки индикатора.
2. **Первая нога** Стоя позади Hovertrax 2.0, поставьте одну ногу на платформу, ближе к колесу, чем к центру. Этой ногой вы активируете платформу, установив ее в ровно сбалансированное положение.
3. **Подтверждение активации** Подтвердите активацию платформы первой ногой. Двигайте ногу вперед и вперед, чтобы почувствовать реакцию изделия. Настройте эту платформу так, чтобы вам было удобно стоять, не двигая платформу.
4. **Вторая нога** Когда первая платформа будет устойчивой, встаньте второй ногой на вторую платформу. Делайте это вдаль от мебели и прочих крупных предметов. Не используйте зафиксированные предметы для поддержки равновесия, ваш вес должен равномерно распределяться между двумя платформами. Если вам неудобно, сделайте шаг назад и повторите этап 2. Попробуйте стоять на Hovertrax 2.0 без движения.

### КАК ЕЗДИТЬ

5. **Стояние на месте** Hovertrax 2.0 – это уникальный двухколесный вид транспорта, поэтому его активная стабилизация позволяет стоять на месте. Самока или велосипед лучше балансирует при движении, но Hovertrax 2.0 может балансировать даже в неподвижном состоянии.
6. **Движение вперед** Чтобы двигаться вперед, постепенно нажимайте ногами на переднюю часть обеих платформ. Не нужно чрезмерно наклоняться вперед, так как вы можете потерять равновесие.
7. **Замедление** Для замедления или остановки надавите на задний край платформ, нажимая пятками. Отклонение назад может принести пользу, но помните, что команды вы отдаете ногами! Если вы продолжите нажимать пятками на задние края платформ, вы сможете поехать назад.
8. **Поворот** Чтобы повернуть налево, слегка надавите правой ногой на переднюю часть правой платформы; чтобы повернуть направо, нажмите на переднюю часть левой платформы. Суть в том, чтобы одно колесо вращалось немного быстрее, чем второе колесо.
9. **Поворот на месте** Для поворота на месте нажмите на переднюю часть одной платформы, с такой же силой нажимая на заднюю часть второй платформы.

### УПРАВЛЕНИЕ СКОРОСТЬЮ HOVERTRAX

**Не очень быстро.** Рекомендованная максимальная скорость Hovertrax 2.0 равна примерно девяти (9) км/ч, а для Hovertrax DLX 2.0 она составляет одиннадцать (11) км/ч. На скорость может влиять вес пользователя, условия поверхности, заряд аккумулятора и т. д. Hovertrax 2.0 может превышать обычную рабочую скорость на непродолжительный период времени; это необходимо для того, чтобы колеса реагировали и изменяли балансировку для самостоятельного выравнивания. Не пытайтесь долго использовать Hovertrax на скорости восстановления баланса, так как при этом усложняется управление и возрастает риск падения.

### ОКОНЧАНИЕ ИСПОЛЬЗОВАНИЯ

1. **Замедлитесь и остановитесь**
2. **Наступите на заднюю часть**
3. **Выключите питание**

**ПРИМЕЧАНИЕ.** Если оставить Hovertrax 2.0 более чем на 5 минут, он автоматически отключится и прозвучит сигнал.

### ПРЕДУПРЕЖДАЮЩИЕ СИГНАЛЫ ИЗДЕЛИЯ

**В Hovertrax 2.0 встроено несколько защитных функций, в том числе:**

- **Самовыравнивание.** Если изделие не выровнено при включении, оно будет медленно вращаться до выравнивания. Всегда дожидайтесь полной остановки самовыравнивания и загорания всех лампочек индикатора режима аккумулятора и питания.
- **Режим обучения.** Это изделие можно перевести в режим обучения для работы с более низкой скоростью. Не используйте в обычном режиме, пока полностью не научитесь ездить в режиме обучения.
- **Низкий заряд батареи.** Индикатор режима аккумулятора и питания будет сигнализировать о недостаточном заряде путем мигания и звукового сигнала.
- **Выключение при чрезмерном наклоне.** Слишком большой угол платформы приведет к автоматическому отключению изделия.

**Совет по катанию.** Перед самой первой поездкой задержитесь на десять минут на этом этапе, чтобы научиться удобно стоять на Hovertrax 2.0.

**Самостоятельный баланс.** Если изделие не выровнено при включении, оно будет медленно вращаться до выравнивания. Всегда дожидайтесь полной остановки самовыравнивания и загорания всех лампочек индикатора режима аккумулятора и питания.

**Совет по катанию.** Следует потренироваться стоять на платформе и чувствовать движение вследствие малейших изменений давления передней и задней ноги.

**Совет по катанию:** На Hovertrax 2.0 рекомендуется ездить со скоростью быстрого шага, не быстрее.

**Примечание.** Мигание всех индикаторов означает ошибку выравнивания. Не едьте, пока мигание не остановится.

## СОВЕТЫ ПО КАТАНИЮ

- Научитесь кататься на Hovertrax 2.0 на большом безопасном пространстве без препятствий.
- Держитесь вертикально, но без напряжения. Выровняйте корпус над Hovertrax 2.0 широко расставляйте ноги ближе к колесам.
- Будьте внимательны. Смотрите вдаль и прямо перед собой; ваши глаза – это лучший способ избежать препятствий и скользких поверхностей.
- Держите руки удобно по бокам.
- Начинайте с медленного и удобного темпа. Никогда агрессивно не ускоряйтесь и не наклоняйтесь вперед.
- Будьте осторожны и обращайте внимание на окружающих.
- Всегда контролируйте ситуацию и придерживайтесь скорости, которая была бы безопасной для вас и окружающих.
- Всегда будьте готовы остановиться.
- Уважайте пешеходов и всегда уступайте им дорогу.
- Не пугайте пешеходов. Приближаясь сзади, давайте о себе знать и снижайте скорость до скорости шага.

## СОВЕТЫ HOVERTRAX

После зарядки батареи придерживайтесь следующих шести шагов:

- Перед поездкой всегда проверяйте зеленый индикатор батареи. Если он не горит, изделие не включено и вы не упадете.
- Не становитесь по центру или на вращающейся части платформы.
- Тело должно быть расслаблено от спины до ног. Стойте естественно.
- Потренируйтесь управлять остановкой.
- Если вы стоите одной ногой на платформе, а устройство включено, эта нога должна быть в ровном положении, иначе Hovertrax 2.0 поедет.
- Соотнесите ширину Hovertrax 2.0 и ширину дорожки, по которой вы едете. Убедитесь, что вы проходите.

## МЕСТНОСТЬ И ИЗБЕГАНИЕ ОПАСНОСТЕЙ, СКОЛЬЖЕНИЯ И СПОТЫКАНИЙ

Hovertrax 2.0 предназначен для использования в помещении или на ровных и гладких поверхностях. Но для предотвращения потери сцепления всегда будьте осторожны и научитесь определять скользкие и мокрые поверхности, сыпучие материалы, склоны, выбоины и прочие препятствия. Остановитесь и сойдите с Hovertrax 2.0 на опасных поверхностях.

Колеса Hovertrax 2.0 должны сцепляться с землей, чтобы вы стояли вертикально. При потере сцепления можно поскользнуться, что приведет к потере управления и падению. Резкие маневры и скользкие поверхности, ухабы и сыпучие материалы могут привести к потере сцепления Hovertrax 2.0.

- Будьте внимательны.
- Никогда не запрыгивайте на Hovertrax 2.0 и не прыгивайте с него обеими ногами.
- Не катайтесь вдоль склона и не въезжайте на склон. Это может привести к потере ориентации датчиков балансировки Hovertrax 2.0, невозможности выравнивания и потере управления.
- Избегайте катания по поверхности, где колеса могут наткнуться на препятствие.
- Будьте осторожны при смене местности.

## EN NY TEKNOLOGI, MED NYA KONCEPT FÖR KONTROLL OCH SÄKERHET

Det är uppenbart första gången du ser den att Razor Hovertrax 2.0 är annorlunda än det du har åkt på tidigare. Inget styre. Inget fram- eller bakhjul. Ingen broms. Den är ny och rör sig och det betyder att om du vill använda den måste du lära dig göra det rätt. Och om du vill minimera risken att ramla av eller skada dig måste du lära dig använda den på säkrast möjliga sätt. Att hjälpa dig att göra det är syftet med denna manual och andra varningar. **DENNA PRODUKT ÄR NY OCH ANNORLUNDA MEN DEN RÖR SIG OCH DU MÅSTE DÄRFÖR FÖRSTÅ OCH FÖLJA INSTRUKTIONERNA FÖR ATT MAXIMERA NÖJET OCH MINIMERA DE SKADERISKER SOM ÅKNING PÅ DENNA NYA RÖRLIGA PRODUKT INNEBÄR.**

## RÖRELSERNA HOS EN RAZOR HOVERTRAX 2.0 STYRS AV FOTPLATTFORMARNAS VINKLAR, SOM BEROR PÅ HUR KRAFTIGT ANVÄNDAREN TRYCKER PÅ PLATTFORMARNA MED FÖTTERNA.

Annorlunda? Ja, en Hovertrax 2.0 är "annorlunda". Den är ett elmotordrivet, datoriserat, gyroskopiskt-balanserat, fritt ledat, tvåhjuligt personligt mobilitetsystem med två plattformar. Om det inte låter som någon cykel, sparkcykel, RipStik, rullskridsko eller vattenskida som du har använt tidigare är du på helt rätt spår.

Men det är inte "magi" som får en Razor Hovertrax 2.0 att rulla, och den kan inte flyga, flyta eller försvinna. Rörelserna är inte fjärrstyrda och styrs inte av användarens hjärnvägor eller vilja, och den har varken styre, broms eller några slags utvändiga stöd. Ändå kan den rulla, stanna, vända och backa – och allt detta styrs bara av hur användaren vinklar sina fötter i förhållande till underlaget. **DETTA MÅSTE DU ALLTID TÄNKA PÅ OCH KOMMA IHÅG. Fotvinkeln på varje plattform – framåtutande, plan eller bakåtutande vinkel – är hur en Hovertrax 2.0 erhåller, bearbetar och utför instruktioner från användaren. Detta har mycket större betydelse för hur en Razor Hovertrax 2.0 fungerar än din kroppslutning eller att "flytta kroppsvikten".**

**⚠ VARNING!** Läs den här manualen (inkl. "Säkerhetsvarningar" och "Hur du använder en Razor Hovertrax 2.0") och lär dig åka säkert!

### SÄKERHETSVARNINGAR

**⚠ VARNING!** Varje gång du använder en Hovertrax 2.0 riskerar du allvarliga skador eller dödsfall till följd av kollisioner, fall eller förlust av kontroll. För att åka säkert MÅSTE DU LÄSA OCH FÖLJA INSTRUKTIONERNA OCH VARNINGARNA I DENNA MANUAL.

**⚠ VARNING!** Det kan vara riskfyllt att åka på eldrivna produkter. Vissa förhållanden kan leda till att utrustningen inte fungerar utan att det beror på ett fel från tillverkarens sida. Liksom andra eldrivna åkprodukter kan och är en Razor Hovertrax 2.0 avsedd att röra sig, och det är därför möjligt att förlora kontrollen, ramla av och/eller hamna i farliga situationer som vare sig försiktighet, instruktioner eller goda kunskaper kan eliminera. Sådana situationer kan leda till allvarliga skador eller dödsfall även om du använder säkerhetsutrustning eller vidtar andra försiktighetsåtgärder. ANVÄND PRODUKTEN PÅ EGEN RISK OCH ANVÄND SUNT FÖRNUFT.

**⚠ VARNING!** Om du inte läser och förstår avsnittet "Hur du använder en Razor Hovertrax 2.0" i denna manual ökar risken att du skadas på grund av fall eller andra olyckor.

**⚠ VARNING!** EJ AVSEDD FÖR BARN UNDER 8 ÅR ELLER SOM VÄGER MER ÄN 100 KG. ÖVERSKRID INTE VIKTGRÄNSEN PÅ 100 kg – inkl. ryggsäckar och andra föremål som du bär på.

Om viktgränsen överskrids kan det leda till att användaren eller din Razor Hovertrax 2.0 skadas. Endast användarens vikt betyder inte heller nödvändigtvis att personen är tillräckligt stor för att använda eller hålla kontrollen över en Razor Hovertrax 2.0. Håll denna produkt på avstånd från små barn och kom ihåg att produkten bara är till för personer som kan använda produkten på ett fullständigt tryggt och kompetent sätt (minimiumkrav).

Razor rekommenderar att barn under 8 år inte tillåts att använda denna produkt. Denna rekommendation utgår inte bara från barnets ålder, vikt eller längd – utan även från barnets förmodade mognadsgrad, färdighet och fysiska storlek. Den rekommenderade åldern på 8 år eller äldre är bara en uppskattning och kan påverkas av användarens storlek, vikt eller färdigheter – alla 8-åriga barn är inte lämpade för produkten. Personer som inte kan stå ordentligt på en Razor Hovertrax 2.0 ska inte försöka att använda produkten, och **en förälders beslut att tillåta sitt barn att använda produkten ska baseras på barnets mognadsgrad, färdigheter och förmåga att lyda regler. Razor betonar att vuxna absolut inte bör ignorera Razors rekommendationer eller tillåta yngre barn att använda en Razor Hovertrax 2.0.**

Eftersom produkter som Razor Hovertrax 2.0 medför potentiella risker som är direkt förknippade med deras användning är det VIKTIGT ATT FÖRÄLDRAR VÄLJER ÅKPRODUKTER PÅ ETT ANSVARSFULLT SÄTT SOM ÄR LÄMPLIGA FÖR BARNETS ÅLDER OCH ATT FÖRÄLDRARNA ÖVERVAKAR BARNEN I SITUATIONER DÄR BARN I OLIKA ÅLDRAR KAN HA TILLGÅNG TILL SAMMA ÅKPRODUKTER. Alla produkter är inte lämpliga för alla åldrar eller kroppsstorlekar, och rekommendationerna är menade att återspegla riskernas karaktär och ett barns förväntade mentala eller fysiska förmåga (eller bådadera) att hantera riskerna. Personer med mentala eller fysiska problem som gör att de lätt kan komma till skada eller som försämrar deras fysiska rörlighet eller mentala förmåga att ta till sig, förstå och följa säkerhetsinstruktioner, eller förstärka de risker som en produkt innebär, ska inte använda eller tillåtas att använda produkter som inte är lämpliga för dem. Personer med hjärtproblem eller med krämpor i huvud, rygg eller nacke (eller tidigare operationer i dessa delar av kroppen) samt gravida kvinnor uppmanas att inte använda denna produkt.

### KONTROLLERA OCH UNDERHÅLLA DIN RAZOR HOVERTRAX 2.0

**⚠ VARNING!** Kontrollera alltid din Razor Hovertrax 2.0 innan du använder den. Genom att kontrollera och underhålla produkten ordentligt kan du minska risken för kroppsskador. Kontrollera att alla skydd finns på plats och fungerar innan du använder produkten. Kontrollera att delarna fungerar som de ska och att däckene inte är skadade eller slitna. Din Razor Hovertrax 2.0 ska underhållas och repareras i enlighet med tillverkarens specifikationer och bara med tillverkarens godkända reservdelar. Tillverkarens originaldesign får inte modifieras eller ändras. Byt slitna eller skadade delar omedelbart. Kontrollera alltid batteriets laddning innan du använder din Razor Hovertrax 2.0. Använd inte din Razor Hovertrax 2.0 när batteriet är lågt, vilket indikeras av en solid röd indikatorlampa eller oavsiktliga skakningar i hjulen när produkten används. Din Razor Hovertrax 2.0 kan i så fall sluta fungera och göra att du ramlar. Använd endast laddare avsedd för Razor Hovertrax 2.0.

**! VARNING!** Kontrollera lokala lagar och bestämmelser för att se var och hur du får använda din Razor Hovertrax 2.0. Följ alla tillämpliga lagar för fordon och fotgängare.

#### **SÄKERHETSRIKTLINJER FÖR FORTSATT ANVÄNDNING:**

##### **Ett viktigt meddelande till alla användare**

Granska den här informationen regelbundet och se till att du förstår alla varningar, instruktioner och säkerhetsfrågor. Låt inte andra personer åka på din Razor Hovertrax 2.0 förrän de har läst den här manualen. Alla typer av hjulburna aktiviteter kan vara riskfyllda. Hjul kan och är till för att rulla och det är därför möjligt att hamna i riskfyllda situationer och/eller förlora kontrollen och/eller ramla av. I sådana situationer kan allvarliga skador eller dödsfall inträffa. Var alltid medveten om aktiviteterna i din omgivning. Använd din Razor Hovertrax 2.0 i områden utan fasta eller rörliga faror. Håll utkik efter fotgängare, djur och personer med andra hjulburna produkter.

**! VARNING!** Använd bara din Razor Hovertrax 2.0 inomhus eller på helt släta underlag. Undvik hinder och hala underlag. De kan få dig att förlora balansen eller greppet mot underlaget och ramla. Se avsnittet om Terräng för fler riktlinjer.

**! VARNING!** Lyft inte upp din Razor Hovertrax 2.0 från marken när den är påslagen. Slå inte på din Razor Hovertrax 2.0 när den befinner sig i luften. Hjulen börjar då snurra fritt, vilket kan leda till att du själv eller föremål i din omgivning skadas.

Kör defensivt. Se upp för hinder som hjulen kan fastna i eller som kan tvinga dig att göra en plötslig undanmanöver eller få dig att förlora kontrollen. Undvik fotgängare, rullskridskoåkare, skateboardåkare, sparkcykelåkare, cyklist, barn eller djur som kan korsa din väg. Respektera andras rättigheter och egendom. Åk alltid ensam på produkten och låt bara en person i taget använda den eldrivna produkten.

Använd aldrig hörlurar eller mobiltelefon när du åker. Håll aldrig fast i andra fordon eller åkprodukter medan du åker.

Använd inte Razor Hovertrax 2.0 i blött eller isigt väder och doppa aldrig denna eldrivna produkt i vatten, eftersom el- och drivningskomponenterna kan skadas av vatten eller orsaka andra osäkra förhållanden.

Våta, glatta, guppiga, ojämna eller skrovliga underlag kan öka riskerna. Använd inte denna eldrivna produkt på is eller i gytta, vattenpölar eller vatten. Undvik höga hastigheter i nedförsbackar.

Använd aldrig produkten i närheten av trappor eller simbassänger.

Åk inte när det är mörkt ute eller om sikten är begränsad.

Var försiktig och var medveten om dina begränsningar. Skaderisken ökar i takt med att svårighetsgraden ökar. Användaren åtar sig all risk som aggressiv körning innebär.

**! VARNING!** Använd aldrig en rörlig produkt, inklusive en Razor Hovertrax 2.0, om du är påverkad av droger eller alkohol.

#### **LÄMPLIG KLÄDSEL VID ÅKNING**

Använd alltid lämplig skyddsutrustning, t.ex. en godkänd skyddshjälm (med hakremmen säkert fastspänd). Hjälm kan vara obligatorisk enligt lokal lag eller lokala bestämmelser i ditt område. Dessutom rekommenderas armbågsskydd, knäskydd, handledsskydd, långärmad skjorta, långbyxor och handskar. Använd alltid gymnastikskor (med skosnöre och gummisulor) och se till att skosnören är knutna och inte kan komma in i hjulen, motorn eller drivsystemet. Åk aldrig barfota eller med sandaler.

#### **ANVÄNDNING AV LADDAREN**

Den laddare som medföljer den eldrivna produkten ska granskas regelbundet för att kontrollera om det finns skador på sladden, stickkontakten, skyddskåpan eller de övriga delarna. Om sådana skador finns får produkten inte laddas förrän laddaren har reparerats eller ersatts. Får endast användas med den rekommenderade laddaren.

Var försiktig vid laddning.

Laddaren är ingen leksak. Laddaren ska hanteras av en vuxen.

Använd inte laddaren i närheten av lättantändliga material.

När laddaren inte används ska den dras ut ur eluttaget och kopplas bort från produkten.

Koppla alltid bort laddaren innan du torkar av eller rengör produkten med en fuktig trasa.

**OM DU INTE ANVÄNDER SUNT FÖRNUFT ELLER FÖLJER VARNINGARNA OVAN ÖKAR RISKEN FÖR ALLVARLIGA SKADOR. ANVÄND PRODUKTEN MED VARSAMHET OCH VAR MYCKET UPPMÄRKSAM PÅ ATT ANVÄNDA DEN PÅ ETT SÄKERT SÄTT.**

**OB!** Denna manual innehåller många varningar om följderna av att inte underhålla eller kontrollera din Razor Hovertrax 2.0 eller använda den på rätt sätt. Eftersom varje olycka kan leda till allvarliga skador eller till och med dödsfall kommer vi inte att varna om möjliga allvarliga skador eller dödsfall varje gång en sådan möjlighet nämns.

## HUR DU ANVÄNDER EN RAZOR HOVERTRAX 2.0

- Använd endast laddare avsedd för Razor Hovertrax 2.0.
- Använd endast ersättningsbatteripaket avsedda för Razor Hovertrax 2.0. Ersättningsartikel, nr W15155005003.

Modell	Spänning (nominell) V likström	Kapacitet (nominell) Ah	Laddningstemperatur, område	Arbetstemperatur, område
Hovertrax 2.0	36	2,5	0 till 40 °C	-10 till 40 °C

### HUR DEN FUNGERAR

En Hovertrax 2.0 styrs av användarens fotrörelser. Kom ihåg det. En Hovertrax 2.0 rör sig på grund av att användarens fot (eller fötter) vinklar fotplattformen framåt eller bakåt.

Rörelser, hastighet och stoppning styrs av hur mycket användarens fötter vinklar fotplattformarna på Hovertrax 2.0 så att de inte längre är parallella med marken.

När produkten är "på" försöker den mekaniska gyroskopiska balansfunktionen i Hovertrax 2.0 att hålla produktens fotplattformar parallella med marken. När Hovertrax 2.0 används detekterar den de ändringar från "plant tillstånd" som det främre och bakre trycket från användarens fötter orsakar på fotplattformen eller fotplattformarna. Sådana skillnader tolkas av en Hovertrax 2.0 som instruktioner om att rulla på hjulen. Hovertrax 2.0 försöker att återställa en framåtlutning till plant tillstånd genom att öka hastigheten och en bakåtlutning genom att minska hastigheten.

### Köra och ändra riktning:

När en användare står på en Hovertrax 2.0 med en jämnt balanserad fot i "plant tillstånd" på båda fotplattformarna:

- Om tårna på båda fötterna pressas nedåt rullar Hovertrax 2.0 framåt.
- Om hälarna på båda fötterna pressas nedåt rullar Hovertrax 2.0 bakåt.
- Svängar utförs genom att öka nedåtrycket på framsidan av den fotplattform som befinner sig på svängens utsida.
- En användare kan rotera på en och samma plats genom att samtidigt trycka på framkanten på den ena fotplattformen och på den bakre kanten på den andra fotplattformen.

### Accelerering och stoppning:

- Öka hastigheten genom att öka vinkeln på fotplattformarna och sänk hastigheten genom att minska vinkeln.
- När du saktar ned eller stoppar kan du fortsätta att trycka ned de bakre kanterna för att stoppa och sedan rulla bakåt.

Hur går det till? Den grundläggande principen är att en Hovertrax 2.0 är utformad för att vara "i vila" när fotplattformarna är plana. Den mekaniska gyroskopiska balansfunktionen detekterar då produktens "planhet". Samma funktion detekterar även de fotrörelser som får en fotplattform att inte längre vara "plana" och tolkar sådana ändringar som kommandon för förflyttning.

Det är så det fungerar. Produkten gör vad användarens fötter säger att den ska göra och den "själbalanserar" sig så att den kan detektera och genomföra instruktionerna från fötterna.

Att förstå denna princip är viktigt av uppenbara skäl. Men principen antyder också en del uppenbara varningar för användningen av Hovertrax 2.0, t.ex. följande:

**Hoppa inte upp och ned på den:** Om du tar bort en fot (eller båda fötterna) från din Hovertrax 2.0 och sedan landar igen och får fotplattformarna att ändra position något i förhållande till "plant tillstånd" kan och kommer maskinen att reagera genom att omedelbart röra sig i enlighet med en "instruktion", vilket kan leda till att användaren förlorar stabiliteten, balansen eller kontrollen.

**Att bara flytta kroppsvikten är inte det väsentliga:** Tro inte att produktens rörelser kan kontrolleras genom att bara flytta kroppsvikten – eller att det innebär "stabilitet" att inte flytta kroppsvikten. Det kan hända att du flyttar kroppsvikten när du ökar eller minskar fottrycken på fotplattformarna men det är vad du faktiskt gör med fötterna på fotplattformarna som instruerar din Hovertrax 2.0 att röra på sig. Och om du på motsvarande sätt flyttar kroppsvikten utan att ändra dina fötters placering eller vinklar, så att fotplattformarna förblir plana, erhåller din Hovertrax 2.0 inte någon tolkningsbar "signal".

**Obs!** Lyft inte upp din Hovertrax 2.0 från marken när den är påslagen. Slå inte på din Hovertrax 2.0 när den befinner sig i luften.

**Kör tips:** Användaren kan självklart luta sig på sin Hovertrax 2.0 men sådana lutningar påverkar bara fotplattformens position i den mån användarens fötter ändrar position. Om användaren håller sina fotleder i en konsekvent 90-gradsvinkel kommer eventuella kroppslutningar att leda till att produkten lutar. Observera att kroppslutningar kan leda till stora förskjutningar av användarens tyngdpunkt, vilket kan påverka användarens förmåga att återfå en jämn kroppssposition och öka risken att användaren förlorar balansen.

**HUR DU KLIVER PÅ**

När du har laddat batteriet:

1. **Påslagning:** Placera din Hovertrax 2.0 på marken och slå på strömmen. Den blå lampan på påslagningssknappen tänds. Batteri- och strömlägesindikatorn visar en eller två gröna lampor som anger aktuellt läge. Fortsätt **INTE** till steg två förrän alla lamporna på indikatorn tänds.
2. **Första foten:** Ställ dig bakom din Hovertrax 2.0 och placera en fot på en fotplattform, närmare hjulet än plattformens mitt. Använd foten för aktivera fotplattformen genom att placera fotplattformen i ett plant, balanserat läge.
3. **Kontrollera aktiveringen:** Kontrollera att den första fotplattformen har aktiverats. För foten framåt och bakåt och känn hur produkten reagerar. Lek med denna individuella fotplattform tills du känner dig bekväm. Använd endast minimala fotplattformsrörelser.
4. **Kliv på:** Håll den första fotplattformen stilla och stadig och kliv upp på den andra fotplattformen med den andra foten. Gör detta på avstånd från möbler och andra stora föremål. Använd inte ett fast föremål för att stödja dig och håll din vikt jämnt fördelad mellan de två fotplattformarna. Om du inte känner dig bekväm ska du stiga av igen och upprepa från steg 2. Försök att stå på din Hovertrax 2.0 utan att den rör sig.

**HUR DU ÅKER**

5. **Stå stilla:** Hovertrax 2.0 är unik bland tvåhjuliga föremål i att den aktivera stabiliseringen gör att den kan stå stilla på en plats. En sparkcykel eller cykel kan balansera lättare när de rör sig men en Hovertrax 2.0 kan balansera även när den står stilla.
6. **Kör framåt:** Kör framåt genom att trycka ned gradvis med fötterna på den främre delen av båda fotplattformarna. Rusa inte fram eller luta dig för mycket åt något håll eftersom du då kan förlora balansen.
7. **Sakta ned:** Sakta ned eller stoppa genom att trycka på de bakre kanterna av fotplattformarna med hämlarna. Att luta sig bakåt lite grand kan hjälpa men kom ihåg att det är fötterna som ger instruktionerna! Om du fortsätter att trycka på de bakre kanterna med hämlarna kan du även åka bakåt.
8. **Sväng:** Sväng åt vänster genom att trycka ned lätt med högerfoten på framsidan av den högra fotplattformen; sväng åt höger genom att trycka ned på framsidan av den vänstra fotplattformen. Idén är att låta ena hjulet snurra lite snabbare än det andra.
9. **Rotera på en och samma plats:** Du kan rotera på en och samma plats genom att trycka ned framsidan av ena fotplattformen och samtidigt trycka lika kraftigt på baksidan av den andra fotplattformen.

### HASTIGHETSBEGRÄNSNING FÖR HOVERTRAX

**Inte för snabbt:** Rekommenderad maxhastighet är ca nio (9) km/h för Hovertrax 2.0 och elva (11) km/h för Hovertrax DLX 2.0. Hastigheten kan påverkas av användarens vikt, markförhållanden, batteriladdning o.s.v. Hovertrax 2.0 kan överskrida normal driftshastighet under korta perioder vilket gör att hjulen hinner reagera och "på nytt balansera" enheten för att återfå jämn nivå. Försök inte "tvinga" Hovertrax till kontinuerlig drift vid "balansera på nytt"-hastigheter då styrningen kommer att försäras och den kommer sannolikt att falla.

**HUR DU STIGER AV**

1. **Sakta ned och stanna**
2. **Stig av bakåt**
3. **Slå av strömmen**

**OBS! Om en Hovertrax 2.0 lämnas påslagen i mer än 5 minuter slås den av automatiskt och piper.**

**VARNINGSSIGNALER PÅ PRODUKTEN**

En Hovertrax 2.0 har flera inbyggda skyddsfunktioner, inkl. följande:

- **Självbalanseringsfunktion:** Om produkten inte är plan när den slås på roterar den långsamt tills den är plan. Vänta alltid att kliva på tills den är helt klar med självbalanseringen och alla lamporna på batteri- och strömlägesindikatorn är tända.
- **Övningsläge:** Denna produkt kan sättas i övningsläge för att köra med lägre hastighet. Använd inte produkten i normalt läge förrän du känner dig helt bekväm med att köra i övningsläge.
- **Lågt eller laddande batteri:** När laddningen inte är tillräcklig för användning blinkar batteri- och strömlägesindikatorlampan samtidigt som produkten piper.
- **Avstängning vid för stora vinklar:** Vid för stora fotplattformsvinklar stängs strömmen av i produkten.

**Kör tips:** Innan din allra första åktur ska du räkna med att spendera upp till tio minuter i denna övningsfas för att lära dig stå bekvämt på din Hovertrax 2.0.

**Självbalanseringsfunktion:**

Om produkten inte är plan när den slås på roterar den långsamt tills den är plan. Vänta alltid att kliva på tills den är helt klar med självbalanseringen och alla lamporna på batteri- och strömlägesindikatorn är tända.

**Kör tips:** Dina övningar på Hovertrax 2.0 bör fokusera på att hålla plattformen på plats och få en känsla för de rörelser som skapas vid små ändringar i fottrycket framtill och baktilt.

**Kör tips:** Hovertrax 2.0 används bäst i hastigheter som motsvarar snabb gång, inte fortare.

**OBS!** Om alla lampor blinkar anger det ett balanseringsfel. Åk inte förrän blinkandet stoppar.

**KÖRTIPS:**

- Lär dig att åka på din Hovertrax 2.0 i ett stort, säkert och ostört område.
- Stå upprätt men var avslappnad. Håll kroppen ovanför din Hovertrax 2.0 och stå med fötterna brett isär, nära hjulen.
- Var uppmärksam. Skanna både långt framåt och precis framför dig – dina ögon är ditt bästa verktyg för att undvika hinder och hala ytor på ett säkert sätt.
- Håll armarna bekvämt vid din sida.
- Börja med en långsam och bekväm hastighet. Accelerera eller rusa aldrig aggressivt framåt.
- Var försiktig och visa hänsyn till andra personer.
- Kör alltid på ett kontrollerat sätt och med en hastighet som är säker för dig själv och personerna i din omgivning.
- Var alltid beredd på att stoppa.
- Respektera fotgängare genom att alltid visa företräde.
- Undvik att överraska fotgängare. När du närmar dig bakifrån ska du annonsera din närvaro och sakta ned till gånghastighet när du passerar.

**HOVERTRAX-TIPS**

Följ dessa sex enkla steg när du har laddat batteriet:

- Kom ihåg att kontrollera den gröna batteriindikatorlampan innan du kliver på. Om den inte är tänd är produkten inte påslagen och du kommer då att falla.
- Stå inte på eller nära mitten eller den roterande delen av fotplattformen.
- Kom ihåg att vara avslappnad i ryggen och benen. Stå naturligt.
- Öva dig att stoppa på ett kontrollerat sätt.
- Om du står med ena foten på fotplattformen när produkten är påslagen måste du hålla den foten plan, annars kommer din Hovertrax 2.0 att röra sig.
- Var medveten om bredden på din Hovertrax 2.0 och var du kör. Säkerställ att du kan passera.

**TERRÄNG OCH UNDVIKANDE AV FAROR, HALA YTOR OCH HINDER**

En Hovertrax 2.0 är till för att användas inomhus eller på släta, plana underlag. Men för att förhindra att du förlorar greppet mot underlaget måste du alltid vara försiktig när du åker och lära dig identifiera och undvika hala och våta underlag, lösa material, sluttningar, gropar och andra hinder.

Stoppa och stig av din Hovertrax 2.0 över osäkra underlag eller osäker terräng.

Hjulen på din Hovertrax 2.0 måste ha grepp mot underlaget för att du ska kunna stå upprätt. Halkningar inträffar när din Hovertrax 2.0 förlorar greppet mot underlaget, vilket kan leda till att du förlorar kontrollen och ramlar. Om du utför plötsliga manövrar och åker över hala underlag, gupp eller lösa föremål och material kan det få din Hovertrax 2.0 att förlora greppet mot underlaget.

- Var uppmärksam.
- Hoppa aldrig på eller av från din Hovertrax 2.0 med båda fötterna.
- Kör inte transversalt i en backe eller sväng i en sluttning. Det kan göra så att balanssensorerna i din Hovertrax 2.0 inte lyckas orientera sig till "plant" tillstånd och försämrare användarens kontroll.
- Undvik att åka över underlag där underredet riskerar att stöta emot något föremål.
- Var alltid försiktig när du åker över någon förändring i terrängen.



## EN NY TEKNOLOGI MED NYE KONSEPTER FOR KONTROLL OG SIKKERHET

Det du først vil oppdage første gang er ser Razor Hovertrax 2.0, er forskjellen fra ting du kanskje har kjørt på før. Ikke noe styre. Ingen for- eller bakhjul. Ingen brems. Den er ny, og det beveger seg, noe som betyr at dersom du er interessert i å kjøre den, bør du være interessert i å lære hvordan du gjør det riktig – og hvis du er interessert i å redusere risikoen for å falle av eller skade deg, bør du være svært interessert i fokusere på hvordan du kjører dette nye produktet så trygt som mulig. Målet med denne håndboken og andre advarsler er å hjelpe deg med dette.

**DETTE PRODUKTET ER NYTT OG ANNERLEDES, MEN DET BEVEGER SEG, SÅ DU MÅ FORSTÅ OG FØLGE INSTRUKSJONENE FOR Å FÅ MEST MULIG MORO UT AV DET OG REDUSERE SKADERISIKOEN SOM ER KNYTTET TIL DETTE NYE, BEVEGLIGE PRODUKTET.**

## RAZOR HOVERTRAX 2.0 SINE BEVEGELSER STYRES AV VINKELN PÅ PLATTFORMENE, SOM BESTEMMES AV TRYKKTEN SOM RYTTEREN SETTER PÅ PLATTFORMEN MED FØTTENE.

Annerledes? Vel, ja – Hovertrax 2.0 er «annerledes». Den styres av et elektrisk drevet, datastyrt, gyroskopbalansert, uavhengig sammensatt personlig mobilitetssystem med to plattformer og to hjul. Hvis dette høres ut som det er forskjellig fra syklene, sparkebrettene, RipStik-brettene, rulleskøyene eller vannskiene du har prøvd før, er du på rett spor.

Men Razor Hovertrax 2.0 er imidlertid ikke drevet av magi. Og fly, gå på vann eller forsvinne kan den heller ikke. Dens bevegelser styres ikke eksternt, eller fra rytterens hjernebølger eller oppriktig gode ønsker – og den har heller ikke et ratt eller en brems eller eksterne stabilisatorer av noe slag. Likevel kan den kjøre, stoppe, snu og rygge – og alt styres utelukkende av bevegelsene og vinkelen av rytterens føtter i forhold til bakken.

**DETTE ER DET VIKTIG Å FORSTÅ OG HUSKE TIL ENHVER TID. VINKELN PÅ FØTTENE – FREMOVER, PLANT ELLER BAKOVER – PÅ HVER FOT PÅ PLATTFORMEN, BESTEMMER HVORDAN HOVERTRAX 2.0 MOTTAR, BEHANDLER OG UTFØRER RYTTERENS INSTRUKSJONER.**

**DETTE VIL PÅVIRKE DRIFTEN AV RAZOR HOVERTRAX 2.0 MYE MER ENN DET Å UTELUKKEDE ENDRER KROPPSBALANSEN.**



**ADVARSEL:** Les denne brukerhåndboken – inkludert både Sikkerhetsadvarsler og «Bruksanvisning», og lær å kjøre trygt!

## SIKKERHETSADVARSLER



**ADVARSEL:** Når du kjører Hovertrax 2.0, risikerer du alvorlige skader eller dødsfall fra kollisjoner, fall eller tap av kontroll. Får å kunne kjøre trygt, MÅ DU LESE OG FØLGE ANVISNINGENE OG ADVARSLERNE I DENNE HÅNDBOKEN.



**ADVARSEL:** Å kjøre et elektrisk produkt kan medføre fare. Enkelte forhold kan føre til at produktet svikter, dette uten at det er produsentens feil. Som med andre kjørbare elektriske produkter er Razor Hovertrax 2.0 utformet for bevegelse. Derfor er det mulig å miste kontrollen, falle av og/eller havne i farlige situasjoner, dette til tross for at man viser aktsomhet, følger instruksjonene eller er erfaren. Dersom du havner i en slik situasjon, så kan det medføre alvorlig personskade eller dødsfall, dette selv om verneutstyr blir bruk og andre forholdsregler blir tatt. DU KJØRER PÅ EGEN RISIKO, BRUK SUNN FORNUFT.



**ADVARSEL:** Unnlattelse av å lese og forstå avsnittet «Bruksanvisning» i denne håndboken, øker risikoen for skader som følge av fall eller andre ulykker.



**ADVARSEL: IKKE FOR BARN UNDER 8 ÅR ELLER SOM VEIER MER ENN 100 KG (220 LB).** Ikke overskrid vektgrensen på 100 kg (220 lb) – inkludert ryggsekker og andre elementer som rytteren måtte bære.

Overskridelse av vektgrensen kan skade rytteren og Razor Hovertrax 2.0. Det er ikke kun rytterens vekt som betyr at en persons størrelse passer for å passe eller holde kontroll over Razor Hovertrax 2.0. Hold dette produktet unna små barn og husk at dette produktet kun er tilsiktet bruk av personer som er, som et minimum, fullstendig komfortable og kompetente når de bruker produktet.

Razor anbefaler at barn under 8 år ikke får tillatelse til å bruke dette produktet. Denne anbefalingen er ikke kun basert på alder, vekt og høyde – den gjenspeiler en vurdering av forventet modenhet og ferdigheter samt fysisk størrelse. Den anbefalte alderen for rytteren på 8 år eller eldre er kun en beregning og kan påvirkes av rytterens størrelse, vekt eller ferdigheter – produktet er ikke egnet for alle ryttere på 8 år og eldre. Enhver rytter som ikke klarer å passe komfortabelt i Razor Hovertrax 2.0 bør ikke forsøke å kjøre den, men foreldres avgjørelse om å la barnet kjøre dette produktet skal være basert på barnets modenhet, ferdigheter og egne til å følge regler.

**Razor legger vekt på at voksne rådes på det sterkeste til å ikke velge å overse Razors anbefalinger eller la yngre barn kjøre Razor Hovertrax 2.0.**

Fordi produkter som Razor Hovertrax 2.0 utgjør potensielle farer i forbindelse med bruken, er det anerkjent at BEHOVET FOR Å UTØVE FORELDREANSVAR VED VALG AV KJØREPRODUKT SOM ER PASSENDE FOR RYTTERENS ALDER OG FORELDREOPPSPYNN I SITUASJONER HVOR BARN I FORSKJELLIGE ALDRE KAN HA TILGANG TIL SAMME KJØREPRODUKT ER VIKTIG. Ikke alle produkter er egnet for enhver alder eller størrelse på ryttere, og anbefaling skal gjenspeile farens natur og forventede mentale og fysiske evner en rytter trenger for å takle farene.

Personer med eventuelle mentale eller fysiske tilstander som kan gjøre dem følsomme for skader, hemmer den fysiske dyktigheten eller mentale evner til å gjenkjenne, forstå og følge sikkerhetsinstruksjoner og til å være i stand til å forstå farene i forbindelse med bruk av produktet kan ikke bruke eller få tillatelse til å bruke produkter som er upassende for evnene deres. Personer med hjerte problemer, lidelse i nakke, rygg eller hode (eller før kirurgi på noen av de stedene) og gravide kvinner bør advares mot å betjene dette produktet.

## KONTROLL OG VEDLIKEHOLD AV RAZOR HOVERTRAX 2.0



**ADVARSEL:** Alltid inspisir Razor Hovertrax 2.0 før bruk. God inspeksjon og vedlikehold av produktet kan redusere risikoen for skader. Før bruk – kontroller og bekreft at alle skjerm og deksler er på plass og i god stand. Kontroller at delene fungerer som de skal, og at dekkene ikke er skadet eller for slitte. The Razor Hovertrax 2.0 må vedlikeholdes og repareres i henhold til produsentens spesifikasjoner, der kun godkjente reservedeler fra produsenten kan brukes, og den skal ikke endres fra produsentens opprinnelige design og struktur. Skift ut slitte eller ødelagte deler umiddelbart.

Kontroller alltid batteriladningen før du bruker Razor Hovertrax 2.0. Ikke bruk Razor Hovertrax 2.0 når batteriet er lavt, som angis med en stabilt rødtlysende lampe eller ved at hjulene rister unormalt under drift. Razor Hovertrax 2.0 kan slutte å fungere og få deg til å falle. Bruk kun Razor Hovertrax 2.0-lader.



**NO**

**⚠ ADVARSEL:** Sjekk lokale lover og forskrifter for å se hvor og hvordan du kan bruke Razor Hovertrax 2.0 på lovlig vis. Følg alle gjeldende lover for biler og fotgjengere.

#### RETNINGSLINJER FOR TRYGG, VEDVARENDE BRUK:

##### Viktig melding til alle brukere

Gjennomgå denne informasjonen med jevne mellomrom, og sørg for at du forstår alle advarsler, forsiktighetsregler, instruksjoner og sikkerhetsforhold. Ikke la andre kjøre Razor Hovertrax 2.0 før de har lest denne håndboken. Alle aktiviteter som foregår på hjul, kan være farlig. Hjulene kan – og er ment å – bevege seg, og det er derfor en mulighet for at det oppstår farlige situasjoner og/eller at du mister styringen og/eller faller av. I slike situasjoner kan alvorlig skade eller død oppstå. Vær alltid oppmerksom på alt som skjer rundt deg. Bruk Razor Hovertrax 2.0 i områder fri for stabile eller bevegelige farer. Sjekk dine omgivelser for fotgjengere, dyr og ryttere på andre enheter med hjul.

**⚠ ADVARSEL:** Bruk kun Razor Hovertrax 2.0 innendørs eller på helt jevne underlag. Unngå hindringer og glatte overflater, som kan føre til at du mister balansen eller trekraften og forårsake et fall. Se avsnittet Terreng for flere retningslinjer.

**⚠ ADVARSEL:** Ikke løft Razor Hovertrax 2.0 opp fra bakken mens produktet er slått på. Ikke slå på Razor Hovertrax 2.0 i luften. Dette vil gjøre at hjulene spinner fritt, som kan skade deg eller andre gjenstander i nærheten. Kjør forsiktig. Se opp for mulige hindringer som kan komme i kontakt med hjulene eller som kan forårsake plutselig dreining til siden eller tap av kontroll. Vær forsiktig så du unngår fotgjengere, rullebrett, sykler, barn og dyr som kan komme i veien, og respekter andres rettigheter og eiendommer. Aldri ha passasjerer og tillatt aldri at mer enn én person kan kjøre det elektriske produktet om gangen.

**DER SOM MAN IKKE BRUKER SUNN FORNUFT OG IKKE TAR HENSYN TIL ADVARSLERNE OVER, ØKER RISIKOEN FOR ALVORLIG SKADE. BRUK MED VARSOMHET OG MED STOR ÅRVÅKENHET FOR SIKKER BRUK.**

**MERKNAD:** Denne håndboken inneholder mange advarsler og varsel vedrørende konsekvenser ved manglende vedlikehold, inspeksjoner eller ordentlig bruk av Razor Hovertrax 2.0. Fordi enhver ulykke kan føre til alvorlig personskade og i ytterste konsekvens dødsfall, gjentar vi disse advarslene om personskade og dødsfall i alle passende sammenhenger.

Bruk aldri hodetelefoner eller mobiltelefon når du kjører. Få aldri haik fra et annet produkt.

Ikke kjør Razor Hovertrax 2.0 i vått eller iskaldt vær og senk aldri Razor Hovertrax 2.0 i vann siden de elektriske komponentene og drivverket kan skades av vann eller skape andre usikre forhold.

Våte, sleipe, humpete, ujevne eller harde overflater kan øke risikoen. Ikke kjør dette elektriske produktet i gjørme, is, sølepytter eller vann.

Unngå høy fart når du kjører i nedoverbakker. Bruk aldri i nærheten av trapper eller svømmebasseng.

Ikke kjør om natten eller med begrenset sikt.

Vær forsiktig og kjenn egne begrensinger. Risiko for skade øker i takt med hvor vanskelig kjøringen er. Kjøreren påtar seg all risiko ved aggressiv kjøring.

**⚠ ADVARSEL:** Bruk aldri noen bevegelige produkter, inkludert Razor Hovertrax 2.0, mens du er under påvirkning av narkotika eller alkohol.

#### PASSELIG KJØREANTREKK

Bruk alltid riktig beskyttelsesutstyr sånn som en godkjent hjelm (med hakestrapp godt spent). En hjelm kan være påbudt ifølge lokale lover eller forskrifter i området ditt. I tillegg anbefales albu- og knebeskyttelse, en langmermet skjorte, langbukser og hansker. Bruk alltid joggesko (snøresko med gummisåler) og hold skollisser knyttet og unna hjulene, motoren og drivverket. Kjør aldri barbert eller i sandaler.

#### BRUK AV LADEREN

Laderen som følger med dette elektriske produktet skal regelmessig sjekkes for skade på ledningen, pluggen, innkapslingen og andre deler. Hvis du finner slike skader, må du ikke lade dette produktet før laderen er reparert eller byttet ut.

Bruk kun med den anbefalte laderen.

Utvis forsiktighet ved lading.

Laderen er ikke et leketøy. Lader skal kun betjenes av en voksen. Ikke bruk laderen i nærheten av brennbare materialer.

Plugg ut laderen og koble den fra produktet når det ikke er i bruk.

Koble alltid fra laderen før du tørker over og rengjør produktet med en fuktig klut.

## HVORDAN BRUKE

- Bruk kun Razor Hovertrax 2.0-lader.
- Bruk kun Razor Hovertrax 2.0-reservebatteripakker. Erstaningsdelenr. W15155005003.

Modell	Spenning (nominell) Vdc	Yteevne (nominell) Ah	Verdier for ladetemperatur	Verdier for dritstemperatur
Hovertrax 2.0	36	2,5	0° til 40 °C	-10° til 40 °C

**SLIK FUNGERER DET**

Hovertrax 2.0 reagerer på rytterens fotbevegelser. Husk dette. Hovertrax 2.0 beveger seg når fremre eller bakre fot får plattformen på hell, forårsaket av rytterens fot (eller føtter).

Bevegelse, hastighet og stans styres av graden av plattformhelning som følge av rytterens føtters posisjon på Hovertrax 2.0, i forhold til vinkelen på underlaget.

Når produktet er slått «på», forsøker den gyroskopmekaniserte balanseringsfunksjonen i Hovertrax 2.0 å holde plattformene på produktet parallelt med bakken. Når den brukes, registrerer Hovertrax 2.0 deretter plannivået som forårsakes av fremre og bakre press på plattformen(e), utført ved hjelp av brukerens føtter. Slike endringer blir tolket av Hovertrax 2.0 som instruksjoner til hjulbevegelse. Hovertrax 2.0 forsøker å utjevne en fremoverhelning ved å akselerere, og forsøker å utjevne en bakoverhelning ved å bremse.

**Bevege seg og endre styreretning:**

Når en rytter står på Hovertrax 2.0 med føttene jevnt fordelt på plattformen og denne står i «plan»:

- Ved å legge vekt på tærne på begge føttene, beveger Hovertrax 2.0 seg fremover.
- Ved å legge vekt på hælene på begge føttene, beveger Hovertrax 2.0 seg bakover.
- Svinger utføres ved å legge mer press på forsiden av plattformen ytterst i svingen.
- En rytter kan spinne på stedet ved å trykke nedover på forkanten av den ene plattformen, samtidig som bakre kant trykkes ned på den andre plattformen.

**Akselerere og stoppe:**

- For å kjøre raskere eller tregere, trykkes plattformene ned med større vinkel for økt fart, og mindre vinkel for redusert fart.
- Hvis du fortsetter å trykke ned kantene på motsatt side fra kjøreretningen mens du bremser eller stopper, kan det være du ikke bare vil stoppe, men fortsette i andre kjøreretning (rygge).

Hvorfor skjer dette? Det grunnleggende prinsippet er at Hovertrax 2.0 er konstruert for å stå «i ro» når føttene på plattformene er i plan, og den gyroskopiske mekaniserte balansefunksjonen registrerer plattformens «plannivå». Den samme funksjonen registrerer fotbevegelser som forårsaker at en plattform ikke lengre er i plan, og den tolker disse endringene som en instruksjon til bevegelse.

Det er det hele. Slik fungerer det. Den gjør det føttene dine ber den om, og produktet «selvbalanserer» for å være klar til å registrere og utføre instruksjonene fra rytterens føtter.

Det å forstå dette prinsippet er viktig av åpenbare grunner. Det gir også noen åpenbare advarsler for kjøring av Hovertrax 2.0, som for eksempel:

**Ikke hopp opp og ned på den:** Hvis man fjerner en fot (eller begge føttene), og hvis man så går tilbake på Hovertrax 2.0 og endrer vinkel på plattformen(e) i forhold til det generelle plannivået, kan og vil maskinen reagere ved å bevege seg umiddelbart som følge av en «instruksjon», som kan resultere i tap av balanse eller styring.

**Omplassering av vekt er i seg selv ikke problemet:** Ikke anta at det å omplassere vekt i seg selv kontrollerer bevegelsen, eller – for den saks skyld – at det å ikke omplassere vekt vil gi stabilitet.

Omplassering av rytterens er knyttet til økning eller reduksjon av føttenes trykk på plattformene, men det er bevegelsen av selve føttene på plattformen(e) som instruerer Hovertrax 2.0 hvordan den skal bevege seg. På samme vis, hvis du skulle omplassere vekten uten å endre plassering eller vinkel på føttene, slik at plattformene forblir i plan, vil ikke Hovertrax 2.0 motta noen «signaler».

**Merk:** Ikke løft Hovertrax 2.0 opp fra bakken mens produktet er slått på. Ikke slå på Hovertrax 2.0 i luften.

**Kjøretips:** Rytteren kan gjerne lene kroppen til én side på Hovertrax 2.0, men det å lene seg vil kun påvirke plattformens posisjon i den grad rytterens føtter endrer posisjon. Hvis rytterens anklér holdes i en jevn 90° vinkel, vil det å lene seg resultere i helning. Legg merke til at det å lene seg kan føre til overdreven omplassering av vekt, noe som kan påvirke rytterens evne til å gå tilbake i plan – som igjen kan øke muligheten for tap av balanse.

**HVORDAN GÅ PÅ****Når du har ladet batteriet:**

1. **Slå på:** Sett Hovertrax 2.0 på bakken og slå på strømmen. Det blå lyset på strømknappen vil begynne å lyse. Batteriet/strømmodus-lampen viser enten én eller to grønne lamper som viser valgt modus. **IKKE** gå videre til trinn to før alle lysene på indikatoren er slått på.
2. **Første fot:** Mens du står bak Hovertrax 2.0, setter du én fot på den ene plattformen, nærmere rattet enn midtpunktet. Bruk den foten for å aktivere plattformen ved å få plattformen til å plan.
3. **Bekreft aktivering:** Kontroller at den første plattformen er aktivert. Beveg foten frem og tilbake og føl produktet responderer. Lek med denne ene fotens bevegelser på plattformen til du er komfortabel å holde plattformen så stille som mulig.
4. **Stig opp:** Med den første plattformen stabil og stille, stiger du opp på plattformen med den andre foten. Gjør dette i trygg avstand fra møbler og andre store gjenstander. Ikke bruk et fast objekt for å holde deg fast eller komme høyere opp – hold vekten jevnt fordelt mellom de to plattformene. Hvis du er komfortabel, stiger du av og gjentar prosessen fra trinn 2. Prøv å stå på Hovertrax 2.0 uten å bevege deg.

**HVORDAN KJØRE:**

5. **Stå stille:** Hovertrax 2.0 er unik blant tohjuls-fartøy grunnet den aktive stabiliseringen som gjør det mulig å stå på stedet hvil. En scooter eller sykkel kan lettere balansere når den beveger seg, men en Hovertrax 2.0 kan balansere selv når den står stille.
6. **Bevege deg forover:** For bevege deg forover, trykk gradvis ned med føttene på forkanten av begge plattformene. Ikke hopp forover eller len deg overdrevet forover, da dette kan gjøre at du mister balansen.
7. **Sakne farten:** For å bremse eller stoppe, legger du press på de bakre kantene av plattformene ved å trykke ned med hælene. Det kan være nyttig å len seg noe bakover, men husk at det er føttene som gir instruksjonene! Hvis du fortsetter å skyve de bakre kantene med hælene, vil du kunne kjøre bakover.
8. **Svinge:** For å svinge til venstre, trykker du høyre fot ned på forsiden av høyre plattform. For å svinge til høyre, trykker du ned på forsiden av venstre plattform. Logikken er at du må få det ene hjulet til å gå litt raskere enn det andre.
9. **Spinne i sirkel:** Hvis du vil spinne på stedet hvil, trykker du ned på forsiden av den ene plattformen, mens du dytter ned bakre kant på den andre plattformen med like stor kraft.

**! HOVERTRAX HASTIGHETSKONTROLL**

**Ikke for fort:** Anbefalt toppfart på Hovertrax 2.0 er omtrent ni (9) km/t og elleve (11) km/t for Hovertrax DLX 2.0. Hastigheten kan påvirkes av rytterens vekt, type underlag, batterilading, osv. Hovertrax 2.0 kan i korte perioder overgå den «vanlige» farten som den er konstruert for, ved å holde denne «vanlige» farten, kan hjulene respondere og opprettholde produktets balanse. Ikke forsøk å «tvinge» Hovertrax til å vedvarende overskride den «vanlige» og tiltenkte farten. Dette kan føre til dårlig styreevne og større risiko for fall.

**HVORDAN GÅ AV:**

1. **Sakne farten og stopp**
2. **Ta et skritt bakover**
3. **Slå av**

**MERK: HVIS HOVERTRAX 2.0 BLIR STÅENDE PÅSLÅTT I MER ENN 5 MINUTTER, VIL DEN AUTOMATISK SLÅ SEG AV OG PIPE.**

**PRODUKTETS VARSELSIGNALER****Hovertrax 2.0 har flere innebygde beskyttende funksjoner, inkludert:**

- **Selvplaneringsfunksjon:** Hvis produktet ikke er vannrett når det slås på, vil det sakte rotere før det kommer i plan. Vent alltid med å montere det til det har stoppet selvtjevningen fullstendig og alle lysene på indikator for batteri/strømmodus er tent.
- **Øvelsesmodus:** Dette produktet kan settes i øvelsesmodus for å brukes med redusert hastighet. Ikke bruk det i normal modus før du er helt komfortabel med å kjøre i øvelsesmodus.
- **Lavt eller ladende batteri:** Lampen for batteri-/strømmodus vil indikere utilstrekkelig lading for drift ved å blinke, og produktet vil pipe.
- **Slukning ved overdreven vinkel:** Ved for bratte plattformvinkler, vil produktet avbryte driften.

**Kjøretips:** Før din aller første kjøretur, bør du regne med å bruke opptil ti minutter på denne fasen, hvor du lærer å stå komfortabelt på Hovertrax 2.0.

**Selvbalsenerende funksjon:**

Hvis produktet ikke er vannrett når det slås på, vil det sakte rotere før det kommer i plan. Vent alltid med å montere det til det har stoppet selvtjevningen fullstendig og alle lysene på indikator for batteri/strømmodus er tent.

**Kjøretips:** Det du bør øve på med Hovertrax 2.0 bør være å holde plattformen på plass og få en følelse for bevegelsene som genereres fra de små endringene i fottrykk forover og bakover.

**Kjøretips:** Hovertrax 2.0 fungerer best i en fart som er tilnærmet lik rask gange, ikke fortere.

**Merk:** Når alle lysene blinker, indikerer det et problem med plannivået. Ikke kjør før de slutter å blinke.

**KJØRETIPS**

- Øv på å kjøre Hovertrax 2.0 i et stort, trygt område fritt for alle former for hindre.
- Oppretthold en oppreist, men avslappet kroppsholdning. Juster kroppen din over Hovertrax 2.0 med føttene plassert rett ved hjulene.
- Vær varsom. Sjekk både langt foran og foran deg – synet ditt er ditt beste verktøy for å trygt unngå hindringer og glatt underlag.
- Hold armene komfortabelt langs sidene.
- Start i et langsomt og behagelig tempo. Aldri akselere eller lene deg brått forover.
- Vær forsiktig og ta hensyn til andre.
- Oppretthold kontroll til enhver tid, med en hastighet som er trygg for deg og de rundt deg.
- Vær alltid forberedt på å stoppe.
- Respekter fotgjengere ved alltid å gi dem forkjørsrett.
- Unngå fotgjengere som raskt kommer ut i veibanen. Når du nærmer deg bakfra, må du varsle dem og bremse ned til gangfart ved passering.

**TIPS TIL HOVERTRAX**

Når du har ladet batteriet, følger du disse seks enkle stegene:

- Husk å sjekke om den grønne batterilampen er tent før du stiger på. Hvis den ikke er tent, er ikke produktet på, og du vil falle.
- Ikke stå på eller i nærheten av midtpunktet eller den roterende delen av plattformen.
- Husk å alltid holde kroppen avslappet, fra rygg til bein. Stå i naturlig positur.
- Øv deg på å stanse kontrollert.
- Hvis du står med én fot på plattformen med produktet på, holder du foten plant, ellers vil Hovertrax 2.0 bevege seg.
- Vær oppmerksom på at bredden på Hovertrax 2.0 i forhold til banen du kjører i. Vær sikker på at du vil få plass.

**TERRENG OG UNNGÅELSE AV FARER, SKLIING OG SNUBLING**

Hovertrax 2.0 er beregnet for bruk innendørs eller på jevne, flate overflater. For å forhindre at du mister veigrepet, må du imidlertid alltid være forsiktig når du kjører og lære å identifisere og unngå glatte og våte overflater, løse artikler, skråninger, kumlokk og andre hindringer.

Stopp og gå av Hovertrax 2.0 hvis du støter på utrygge overflater eller terreng.

Hjulene på Hovertrax 2.0 må ha feste på bakken for å stå oppreist. Hovertrax 2.0 vil skli dersom den mister grepet, som kan forårsake at du mister styringen og faller. Brå manøvrering og kjøring på glatte overflater, støt og løse gjenstander og materialer kan føre til at Hovertrax 2.0 mister sin trekkraft.

- Hold deg aktsom.
- Hopp aldri på eller av Hovertrax 2.0 med begge føttene.
- Vennligst ikke kjør over lent terreng eller i skråninger. Dette kan føre til at Hovertrax 2.0 sine balansesensorer ikke klarer å orientere seg til et plant nivå, som vil svekke rytterens styring.
- Unngå å kjøre over overflater der understellet kan treffe et objekt.
- Vær varsom når du kjører fra ett terreng fra et annet.

## EN NY TEKNOLOGI MED NYE KONCEPTER FOR KONTROL OG SIKKERHED

Det er ganske tydeligt for enhver at Razor Hovertrax 2.0 er anderledes fra andre køretøjer du har set. Der er ikke noget rat. Der er ingen for eller baghjul. Ingen bremse. Den er ny og den bevæger sig, hvilket betyder at hvis du er interesseret i at bruge den, så skal du først lære hvordan man betjener den korrekt - og hvis du ønsker at minimere risikoen for at falde af eller komme til skade, så bør du være meget interesseret i at koncentrere dig om hvordan man kører på dette nye produkt så sikkert som muligt. Dette er formålet med denne manual og andre vejledninger. **DETTE PRODUKT ER NYT OG ANDERLEDES MEN DET BEVÆGER SIG OG DU ER NØDT TIL AT FORSTÅ OG FØLGE VEJLEDNINGEN FOR AT FÅ STØRST MULIG GLÆDE AF PRODUKTET OG SAMTIDIG MINIMERE FAREN FOR PERSONSKADE VED AT BETJENE DETTE BEVÆGELIGE PRODUKT.**

## BEVÆGELSE AF RAZOR HOVERTRAX 2.0 STYRES VED HJÆLP AF VINKLEN PÅ FODPLATFORMENE, SOM AFGØRES AF HVOR MEGET TRYK FØREREN ANVENDER MED SINE FØDDER PÅ PLATFORMEN.

Anderledes? Ja Razor Hovertrax 2.0 er "anderledes". Det er en elektrisk motoriseret, computerstyret, gyroskopisk afbalanceret, selvstændigt ledet, dobbelt tohjuls platform personkøretøj. Hvis dette lyder anderledes end alle andre cykler, scootere, RipStik, rulleskøjter eller vandski du nogensinde har benyttet, så er du på rette spor.

Der er imidlertid ikke noget magisk over Razor Hovertrax 2.0, det hverken flyver, flyder eller forsvinder. Bevægelserne bliver ikke fjernbetjent eller kontrolleret af førerens hjernebølger eller gode ønsker og det har hverken noget rat eller bremse ej heller udvendige stabilisatorer af nogen art. Til trods for dette kan det køre, stoppe og bakke - alt sammen bliver styret udelukkende ved hjælp af førerens fødder der bevæges i en vinkel i forhold til jordens overflade. **DETTE ER AF AFGØRENDE BETYDNING OG DU SKAL ALTID HUSKE PÅ DET. Vinklen på dine fødder - frem, plan eller tilbage - på hver fodplatform er hvordan Hovertrax 2.0 modtager, behandler og udfører instruktioner fra føreren. Dette påvirker betjeningen af Razor Hovertrax 2.0 betydeligt mere end at læne sig eller "skifte kropsvægten" alene.**

**⚠ ADVARSEL:** Læs denne manual indbefattet "Sikkerhedsadvarsler" og "Sådan betjenes" og lær at køre sikkert!

### SIKKERHEDSADVARSLER

**⚠ ADVARSEL:** Når som helst du benytter Hovertrax 2.0 er du udsat for risiko for alvorlig personskade eller død pga. kollisioner, fald eller mistet herredømme over køretøjet. For at køre sikkert SKAL DU LÆSE OG FØLGE INSTRUKTIONERNE OG ADVARSLERNE I DENNE MANUAL.

**⚠ ADVARSEL:** Kørsel på et elektrisk køretøj indebærer altid en risiko. Visse omstændigheder kan forårsage at udstyret svigter uden at det er producentens fejl. Ligesom andre elektriske køretøjer, kan brugen af Razor Hovertrax 2.0 indebære en risiko for at miste herredømme, falde af eller komme i en farlig situation, som er umulig at undgå. Hvis uheldet er ude kan føreren komme alvorligt til skade eller i værste fald miste livet selv om vedkommende anvender sikkerhedsudstyr. ANVEND PÅ EGET ANSVAR OG BRUG SUND FORNUFT.

**⚠ ADVARSEL:** Hvis du ikke læser og forstår afsnittet "Sådan betjenes" i denne manual, afhængig af risikoen for personskade grundet fald eller andre hændelser.

**⚠ ADVARSEL: IKKE EGNET TIL BØRN UNDER 8 ÅR ELLER SOM VEJER OVER 100 kg.** DU MÅ IKKE OVERSTIGE VÆGTGRÆNSEN PÅ 100 KG - indbefattet rygsække eller andre genstande der kan bæres af personen. En overskridelse af vægtgrænsen kunne resultere i personskade og beskadigelse af Razor Hovertrax 2.0. Førerens vægt alene betyder ikke nødvendigvis at den pågældende person er egnet til at betjene en Razor Hovertrax 2.0. Opbevar dette produkt utilgængeligt for små børn og husk at dette køretøj udelukkende er beregnet til personer, der som minimum er fuldstændig komfortable og kompetente under betjening af udstyret.

Razor fraråder at børn under 8 år bruger køretøjet. Denne anbefaling er ikke alene baseret på barnets alder, vægt eller højde men den afspejler en overvejelse der handler om modenhed og evner såvel som fysik. Den anbefalede minimumsalder på 8 år er blot en vejledning og den varierer afhængig af førerens størrelse, vægt og evner. Det er ikke alle børn på 8 år som vil være egnede til dette køretøj. Det er indlysende, at en fører som ikke passer ordentligt til en Razor Hovertrax 2.0 ikke burde betjene den, **men den voksnes afgørelse skal baseres på om hvorvidt barnet er modent, har evner og er i stand til at overholde regler. Razor lægger vægt på, at den ansvarlige voksen ikke tilsidesætter Razors anbefalinger og tillader et yngre barn at bruge en Razor Hovertrax 2.0.**

Eftersom produkter som Razor Hovertrax 2.0 udgør potentielle risici i forbindelse med betjeningen, er det vigtigt AT EN VOKSEN ER ANSVARLIG FOR AT UDVÆLGE ET PRODUKT DER PASSER TIL BARNETS ALDER, ELLER AT EN VOKSEN HOLDER ØJE MED BARNET I SITUATIONER HVOR BØRN PÅ FORSKELLIGE ALDERSTRIN HAR ADGANG TIL DET SAMME KØRETØJ. Det er ikke alle produkter, der passer til ethvert alderstrin eller barnets størrelse, og anbefalingerne er beregnet til at afspejle farens karakter og den forventede mentale eller fysiske evne eller begge, når det gælder førerens evner til at håndtere farlige situationer.

Personer med et mentalt eller fysisk handicap, der kan bevirke at de er mere udsat for uheld, eller som påvirker deres fysiske behændighed eller mentale evner til at erkende, forstå og følge sikkerhedsforanstaltninger og være i stand til at forstå de implicerede risici i forbindelse med betjeningen af et produkt, bør ikke anvende eller få lov til at betjene produkter der er uegnede for dem. Personer med hjertesygdomme, hoved-, ryg- eller nakkelidelser (eller som tidligere har gennemgået operation for disse lidelser), eller gravide kvinder skal frarådes at betjene køretøjet.

### KONTROLLER OG VEDLIGEHOLD RAZOR HOVERTRAX 2.0

**⚠ ADVARSEL:** Du bør altid kontrollere din Razor Hovertrax 2.0 inden ibrugtagning. Grundigt eftersyn og vedligeholdelse af produktet kan reducere risikoen for personskade. Inden produktet tages i brug, skal du kontrollere at alle afskærmninger samt andre beskyttelsesværn er på plads og at de fungerer korrekt. Kontroller om delene fungerer ordentligt og at dækkene ikke er beskadigede eller meget slidte. Razor Hovertrax 2.0 skal vedligeholdes og repareres i overensstemmelse med producentens specifikationer, udelukkende ved hjælp af originale reservedele og der må ikke foretages ændringer af nogen art på køretøjet. Udskift omgående slidte eller defekte dele. Du bør altid kontrollere batteriopladningen inden du tager Razor Hovertrax 2.0 i brug. Du må ikke benytte Razor Hovertrax 2.0 hvis batteriniveauet er lavt som angivet med en konstant lysende indikatorlampe eller hylene ryster ukontrolleret under kørsel. Razor Hovertrax 2.0 vil evt. stoppe med at fungere og bevirke at du falder. Anvend udelukkende opladeren til Razor Hovertrax 2.0.

**⚠ ADVARSEL:** Undersøg de lokale love og vedtægter for at finde ud af hvor og hvordan det er tilladt at bruge din Razor Hovertrax 2.0. Overhold alle gældende love for køretøjer og fodgængere.

#### **SIKKERHEDSRETNINGSLINJER FOR FORTSAT BRUG: En vigtig meddelelse til alle brugere**

Gennemgå med mellemrum disse informationer og sørg for at du forstår alle advarsler, vejledninger og sikkerhedsemner. Du må ikke lade andre personer betjene din Razor Hovertrax 2.0 før de har læst denne manual. Alle former for aktiviteter med køretøjer kan være farlige. Hjul kan bevæges hvorfor det er muligt at komme ud for en farlig situation og/eller miste herredømmet over køretøjer eller falde af. I sådanne tilfælde kan der forekomme alvorlige personskader eller død. Du skal altid være opmærksom på hvad der foregår rundt om dig. Anvend din Razor Hovertrax 2.0 på områder uden faste eller bevægelige genstande der kan udgøre fare. Vær opmærksom på dine omgivelser om der er fodgængere, dyr samt andre køretøjer i nærheden.

**⚠ ADVARSEL:** Brug kun din Razor Hovertrax 2.0 indendørs eller på helt glatte overflader. Undgå at køre på genstande og glatte overflader eftersom dette kunne resultere i at du mister balancen eller glider, hvilket medfører et fald. Se afsnittet der omhandler Terræn for yderligere retningslinjer.

**⚠ ADVARSEL:** Du må ikke løfte din Razor Hovertrax 2.0 over jorden så længe produktet er tændt. Du må ikke tænde for din Razor Hovertrax 2.0 mens den befinder sig i luften. Dette vil resultere i at hjulene drejer frit rundt, hvilket kunne medføre en personskade eller beskadige ting i nærheden. Kørsel forsvarligt. Hold øje med potentielle forhindringer, der kunne få køretøjets hjul til at sidde fast eller tvinge dig til at dreje pludseligt eller miste herredømmet. Pas på og undgå steder hvor fodgængere, skatere, skateboards, scootere, cykler, børn og hunde kan komme i vejen og respekter andre personers rettigheder og ejendom. Lad aldrig mere end én person ad gangen køre på dit elektriske produkt.

**HVIS IKKE OVENSTÅENDE ADVARSLER OVERHOLDES SAMT SUND FORNUFT BLIVER ANVENDT, ØGES RISIKOEN FOR ALVORLIG PERSONSKADE. BETJEN MED PASSENDE FORSIGTIGHED OG SØRG FOR AT BENYTTE PÅ EN FORSVARLIG MÅDE.**

**BEMÆRK:** Denne manual indeholder mange advarsler og forholdsregler vedrørende manglende udførelse af vedligeholdelse, inspektion og forsvarlig anvendelse af din Razor Hovertrax 2.0. Eftersom ethvert uheld kan resultere i alvorlig personskade eller død, har vi valgt ikke at gentage advarslen hver eneste gang der er en risiko, men vi ønsker at gøre opmærksom på faren.

Brug aldrig hovedtelefoner eller mobiltelefon under kørslen. Du må ikke være passager på et køretøj.

Du må ikke bruge din Razor Hovertrax 2.0 i regnvejre eller frostvejre og du må aldrig nedsænke dit køretøj i vand, da de elektriske og bevægelige dele kan tage skade af vand eller forårsage andre farlige situationer.

Våde, glatte, ujævne eller hullede overflader øger risikoen for uheld. Du skal ikke bruge dit elektriske køretøj i mudder, på is, eller i vand. Undgå høje hastigheder i forbindelse med kørsel ned ad bakker. Brug aldrig produktet i nærheden af trapper eller swimmingpools. Lad være med at køre om natten, eller når sigtbarheden er nedsat. Vær forsigtig og kend dine egne begrænsninger. Faren for personskade øges i takt med sværhedsgraden af de forskellige tricks. Alle risici i forbindelse med aggressive køreaktiviteter er på førerens eget ansvar.

**⚠ ADVARSEL:** Du må aldrig benytte din Razor Hovertrax 2.0 eller andre køretøjer hvis du er påvirket af euforiserende stoffer eller alkohol.

#### **PASSENDE PÅKLÆDNING UNDER KØRSEL**

Anvend altid passende sikkerhedsudstyr indbefattet en godkendt styrthjelm (med hagestrop fastgjort). En hjelm kan være lovbeholdt ifølge lokal lovgivning eller lokale regler. Derudover anbefales det at bruge albu beskyttere, knæbeskyttere, håndledsbeskyttere, en langærmet bluse, lange bukser og handsker. Brug altid gummisko (sko med snørebånd og gummisåler), og sørg for at holde snørebånd væk fra hjulene, motoren og de bevægelige dele. Kørsel aldrig barfodet eller med sandaler.

#### **BRUG AF OPLADER**

Den batterioplader, der følger med det elektriske produkt, skal undersøges jævnligt for skader på ledning, stik eller andre dele. I tilfælde af evt. skader må produktet ikke oplades, før opladeren er blevet repareret eller udskiftet.

Anvend kun sammen med den anbefalede oplader.

Vær forsigtig under opladning.

Opladeren er ikke legetøj. Opladeren bør udelukkende anvendes af en voksen.

Undlad at betjene opladeren i nærheden af brandbare materialer.

Tag stikket ud af opladeren og produktet, når det ikke er i brug.

Træk altid stikket ud til opladeren inden du aftørrer eller rengør dit produkt med en fugtig klud.

## SÅDAN BETJENES OPLADEREN

- Anvend udelukkende opladeren til Razor Hovertrax 2.0.
- Brug kun original Razor Hovertrax 2.0 batteripakke ved udskiftning. Artikel nr. W15155005003.

Model	Spænding (Nominel) V	Kapacitet (Nominel) Ah	Opladnings temperaturinterval	Betjenings temperaturinterval
Hovertrax 2.0	36	2,5	0° til 40°C	-10° til 40°C

### SÅDAN FUNGERER DEN

Hovertrax 2.0 reagerer på førerens fodbevægelser. Husk dette. Hovertrax 2.0 bevæger sig vha. vipning af den forreste og bageste fodplatform der udføres med førerens fod (eller fødder).

Bevægelse, hastighed og stop styres af vinklen på førerens fødder på Hovertrax 2.0 fodplatformen i forhold til underlagets overflade.

Når produktet er tændt "on", vil Hovertrax 2.0's gyroskopiske mekaniske balancefunktion forsøge at bevare produktets fodplatform parallel med underlagets overflade. Under brug registrerer Hovertrax 2.0 ændringer i "niveau" som udføres ved at påføre tryk på den forreste og bageste fodplatform med førerens fødder.

Sådanne ændringer bliver registreret af Hovertrax 2.0 som kommandoer til at få hjulene til at bevæge sig.

Hovertrax 2.0 vil forsøge at udligne en fremadrettet vipning ved at accelerere og den vil forsøge at udligne en bagudrettet vipning ved at decelerere.

### Bevægelse og ændring af retning:

Når en fører står på Hovertrax 2.0 med vægten på foden jævnt fordelt på hver fodplatform:

- Hvis du træder ned med tæerne på begge fødder, bevæger Hovertrax 2.0 sig fremad.
- Hvis du træder ned med hælene på begge fødder, bevæger Hovertrax 2.0 sig baglæns.
- Du kan dreje ved at lægge mere nedadgående tryk på den forreste del af fodplatformen på den udvendige side af svinget.
- Føreren kan dreje rundt i cirkler ved at træde ned på den forreste kant af den ene fodplatform samtidig med at træde ned på den bageste kant på den anden fodplatform.

### Acceleration og standsning:

- For at køre hurtigere eller sætte farten ned, skal du træde på fodplatformene med en større vinkel for "hurtigere" og reducere vinklen for "langsommere".
- Når du sænker farten eller standser, og hvis du fortsætter med at træde ned på kanterne modsat køreretningen, så vil du opleve at du ikke bare standser men fortsætter i modsat køreretning.

Hvordan kan det lade sig gøre? Det grundlæggende princip er, at Hovertrax 2.0 er udformet til at være i "hvile" når fodplatformene er vandrette - og den gyroskopiske mekaniske balancefunktion registrerer at produktet er vandret. Den samme funktion registrerer fodbevægelser, som kan forårsage at en fodplatform ikke længere er "vandret", og dette bliver opfattet som en kommando til at bevæge sig.

Sådan fungerer det. Det er sådan det kan lade sig gøre. Den gør hvad dine fødder fortæller at den skal gøre og produktet "selvbalancerer" for at være klar til at registrere og implementere kommandoerne der kommer fra førerens fødder.

Det er naturligvis vigtigt at forstå dette princip. Det giver også anledning til indlysende advarsler for kørsel på Hovertrax 2.0 eksempelvis:

**Du må ikke hoppe op og ned på produktet:** Hvis du fjerner foden (eller begge fødder), og hvis du derefter sætter fødderne på Hovertrax 2.0 igen kan det bevirke at fodplatformen(e) ændret position i forhold til "vandret" niveau til enhver grad, maskinen kan og vil reagere omgående som svar på "kommandoen", hvilket kan resultere i at føreren mister balancen, stabilitet eller herredømmet over køretøjet.

**At skifte vægt alene er ikke noget problem:** Du må ikke formode at skiftning af vægt alene styrer bevægelsen eller for den sags skyld at det udligner "stabiliteten". Skiftning af førerens vægt kan være forbundet med at øge eller sænke fodtrykket på fodplatformene men det er føddernes handlinger der informerer Hovertrax 2.0 om at bevæge sig. Omvendt hvis du ville skifte din vægt uden at ændre placering eller vinkel på dine fødder, således at fodplatformen forbliver vandret, så modtager Hovertrax 2.0 ikke noget "signal".

**Bemærk:** Du må ikke løfte din Hovertrax 2.0 over jorden når den er tændt. Du må ikke tænde for din Hovertrax 2.0, så længe den befinder sig i luften.

**Køretip:** Føreren må helt sikkert gerne "læne" sig på Hovertrax 2.0 men at læne sig påvirker kun fodplatformens position i den udstrækning at førerens fødder ændrer deres position. Hvis førerens anklær holdes konstant i en vinkel på 90°, vil det at læne sig resultere i vipning. Bemærk at når man læner sig kan det påvirke skiftning af vægt, hvilket kan påvirke førerens evne til at genoprettet en vandret stilling og øge risikoen for at miste balancen.

**SÅDAN KOMMER MAN I GANG****Efter du har opladet batteriet:**

1. **Tænd:** Stil din Hovertrax 2.0 på jorden og tænd for strømmen hvorefter den blå lampe lyser. Batteri/strømløsløstindikatoren viser enten en eller to grønne lamper som angiver tilstanden. Du **MÅ IKKE** fortsætte til det næste trin før alle lamperne lyser.
2. **Første fod:** Stå bagved din Hovertrax 2.0 og placer en fod på fodplatformen tættere på hjulet end på centrum. Brug denne fod til at aktivere fodplatformen ved at bringe denne fodplatform til en balanceret vandret position.
3. **Bekræft aktivering:** Bekræft at den første fodplatform er aktiveret. Bevæg din fod frem og tilbage og mærk hvordan produktet reagerer. Øv dig med denne ene fodplatform indtil du er fortrolig med at bevæge fodplatformen minimalt.
4. **Træd op:** Mens den første fodplatform er stabil og i hvile, træder du op på den anden fodplatform med din anden fod. Hold god afstand til møbler og andre store genstande. Du må ikke bruge en stationær genstand til at støtte dig selv. Hold din vægt jævnt fordelt mellem de to fodplatforme. Hvis du ikke er tryk skal du stå af og gentage proceduren fra trin 2. Prøv at stå på Hovertrax 2.0 uden at bevæge dig.

**SÅDAN KØRER DU:**

5. **Stå stille på et sted:** Hovertrax 2.0 er enestående blandt tohjulede køretøjer idet den aktive stabilisering det yder gør det muligt at stå stille på et sted. En scooter eller cykel er måske bedre afbalanceret under kørsel men en Hovertrax 2.0 kan balancere selv når den holder stille.
6. **Bevæg dig fremad:** For at køre fremad skal du træde gradvist ned med dine fødder på de forreste fodplatforme. Undgå at læne dig fremover eftersom du kan miste balancen.
7. **Sæt farten ned:** For at sætte farten ned eller standse, skal du anvende et tryk på de bageste kanter af fodplatformene ved at presse nedad med dine hæle. Det kan være praktisk at læne sig en smule tilbage men husk at det er dine fødder som bestemmer. Hvis du bliver ved med at presse ned på kanterne med dine hæle, vil du kunne køre baglæns.
8. **Drej:** For at dreje til venstre skal du forsigtigt træde ned med din højre fod på platformen; for at dreje til højre skal du træde ned med din venstre fod på platformen. Ideen er at du får det ene hjul til at dreje en lille smule hurtigere rundt end det andet.
9. **Drej rundt på stedet:** For at dreje rundt på stedet skal du træde ned på den forreste fodplatform samtidig med at du træder ned med samme kraft på den bageste fodplatform.

**HOVERTRAX HASTIGHEDSKONTROL**

**Ikke for hurtigt:** Den anbefalede tophastighed for Hovertrax 2.0 er omkring 9 km/t og 11 km/t for Hovertrax DLX 2.0. Hastigheden varierer afhængig af førerens vægt, overflader, batteriopladning m.m. Hovertrax 2.0 er i stand til at overskride den normale betjeningshastighed i korte tidsrum, hvilket er beregnet til at tillade at hjulene kan reagere og "afbalancere" produktet ved at hjælpe med at nivellere sig selv. Du skal ikke forsøge at "tvinge" Hovertrax ind i vedvarende betjening ved "afbalanceringshastigheder", idet det vil blive vanskeligere at styre og nemmere at falde.

**SÅDAN STÅR DU AF:**

1. **Sæt farten ned og stands**
2. **Træd tilbage**
3. **Nedlukning**

**BEMÆRK:** hvis hovertrax 2.0 Efterlades i over 5 minutter, afbrydes den og begynder at bippe.

**PRODUKT ADVARSELSSIGNALER**

**Hovertrax 2.0 har forskellige indbyggede beskyttelsesfunktioner såsom:**

- **Selvnivelleringsfunktion:** Hvis produktet ikke er vandret når du tænder for det, vil det dreje forsigtigt rundt indtil det er vandret. Du skal altid vente med at træde op indtil det har afsluttet selvnivellering og alle lamperne på batteri/strømindikatorerne lyser.
- **Træningstilstand:** Dette produkt kan indstilles til træningstilstand for at kunne betjenes ved en lavere hastighed. Du skal ikke betjene produktet i normal tilstand førend du er helt fortrolig med at køre i træningstilstand.
- **Lavt batteriniveau eller opladning:** Batteri/strømindikatorlampen vil blinke og der høres en biplyd hvis batteriniveauet er for lavt til at kunne betjene køretøjet.
- **Ulovlig vinkel afbrydelse:** Ved en meget stor vinkel på fodplatformen, vil produktet standse betjening.

**Køretip:** Inden din første køretur skal du være forberedt på at tilbringe op til ti minutter med at lære hvordan man står behageligt på Hovertrax 2.0.

**Selvbalerende funktion:**

Hvis produktet ikke er vandret når du tænder for det, vil det dreje forsigtigt rundt indtil det er vandret. Du skal altid vente med at træde op indtil det har afsluttet selvnivellering og alle lamperne på batteri/strømindikatorerne lyser.

**Køretip:** Du bør koncentrere dig om at bevare platformen på din Hovertrax 2.0 på plads og få en fornemmelse af de bevægelser der forekommer, når du laver små ændringer med dit forreste eller bageste fodtryk.

**Kørevejledning:** Det er bedst at anvende en kørehastighed med Hovertrax 2.0, der svarer til rask gang men ikke hurtigere.

**Bemærk:** Hvis alle lamper begynder at blinke angiver det en nivelleringsfejl. Du må ikke køre førend de holder op med at blinke.



**KØRETIPS**

- Lær hvordan man betjener Hovertrax 2.0 på et stort sikkert område uden nogen forhindringer.
- Bevar din kropsholdning lodret men afslappet. Tilpas kroppens holdning over Hovertrax 2.0 og brug en bred fodstilling med dine fødder tæt på hjulene.
- Vær opmærksom. Hold øje med genstande langt væk og tæt på, dine øjne er den bedste beskyttelse for at undgå genstande og glatte overflader.
- Hold dine arme behageligt ned langs med siden.
- Start ved en langsom og behagelig hastighed. Du må aldrig accelerere voldsomt eller læne dig forover.
- Vær forsigtig og vis hensyn overfor andre personer.
- Kør altid ved en hastighed der er sikker for dig selv og andre i nærheden af dig.
- Vær altid klar til at standse.
- Respekter fodgængere ved altid at holde tilbage for dem.
- Undgå at forskrække fodgængere. Når du nærmer dig en fodgænger bagfra, skal du gøre opmærksom på din tilstedeværelse og sætte farten ned mens du passerer.

**HOVERTRAX TIPS**

Efter du har opladt batteriet, bedes du følge disse seks nemme trin:

- Husk at kontrollere den grønne batteriindikatorlampe inden du starter. Hvis den ikke er tændt, er produktet ikke tændt og du risikerer at falde.
- Du må ikke stå på eller i nærheden af centrum eller den roterende del af fodplatformen.
- Husk at slappe af i kroppen. Stå naturligt.
- Øv dig i at standse.
- Hvis du står med den ene fod på fodplatformen mens produktet er tændt, skal du holde foden vandret ellers vil Hovertrax 2.0 begynde at bevæge sig.
- Vær opmærksom på bredden af Hovertrax 2.0 og den rute du har tænkt dig at følge. Sørg for at der er plads.

**TERRÆN OG UNGDÅELSE AF FARER, AT GLIDE OG AT FALDE**

Hovertrax 2.0 er beregnet til indendørs brug eller brug på jævne flade overflader. Du skal imidlertid altid være forsigtig for at undgå at glide under kørsel og lære at genkende og undgå glatte og våde overflader, løse materialer, skråninger, huller samt andre forhindringer.

Stop og stå af din Hovertrax 2.0 i tilfælde af usikre overflader eller terræn.

Hovertrax 2.0 skal kunne få et ordentligt vejgreb for at du kan stå op lodret. Glid forekommer når Hovertrax 2.0 mister sin trækraft, hvilket potentielt kan medføre mistet herredømme og fald. Pludselige manøvrer og kørsel over glatte overflader, bump og læse genstande og materialer kan forårsage at Hovertrax 2.0 mister sin trækraft.

- Vær agtpågivende.
- Du må aldrig hoppe af eller på din Hovertrax 2.0 på begge fødder.
- Du må ikke køre på tværs på en skrånning eller dreje på en hældning. Dette kunne medføre at Hovertrax 2.0's balancesensorer ikke er i stand til at orientere sig til en "vandret" tilstand, hvilket kunne gå ud over førerens sikkerhed.
- Undgå at køre på overflader hvor bunden på køretøjet kan ramme en genstand.
- Vær forsigtig hvis du kører over nogen ændringer i terrænet.

## UUSI TEKNIikka JA UUSIA HALLINTA- JA TURVALLISUUSKONSEPTEJÄ

Ensisilmäykseltä huomaat, että Razor Hovertrax 2.0 poikkeaa kaikista aiemmin ajamistasi laitteista. Ei ohjaustankoa. Ei etu- tai takapyörää. Ei jarrua. Se on uusi ja se liikkuu, mikä tarkoittaa, että jos olet kiinnostunut sen ajamisesta, sinun pitää myös olla kiinnostunut oppimaan, miten sitä ajetaan kunnolla. Jos olet kiinnostunut putoamis- tai loukkaantumisen riskin minimoimisesta, sinun pitäisi keskittyä huolella siihen, miten tätä uutta tuotetta ajetaan mahdollisimman turvallisesti. Tämä käyttöohje ja varoitukset auttavat sinua tässä tavoitteessa. **TUOTE ON UUSI, SE ON ERILAINEN, MUTTA SE LIIKKUU JA SINUN TÄYTY YMMÄRTÄÄ JA SEURAA OHJEITA, JOTTA VOIT PITÄÄ HAUSKAA JA MINIMOIDA VAHINKOJEN RISKI, JOKA ÖIHTYY TÄMÄN UUDEN LIIKKUVAN TUOTTEEN AJAMISEEN.**

## RAZOR HOVERTRAX 2.0:N LIIKETTÄ OHJATAAN JALKATASOJEN KULMALLA, JOKA MÄÄRITETÄÄN AJAJAN JALOILLA TASOON KOHDISTAMAAN PAINEESEEN.

Erlainen? Kyllä, Hovertrax 2.0 on "erilainen". Se on sähkömoottorilla varustettu, gyrostabiloitu, itsenäisesti nivelletty, kaksitasoinen, kaksipyöräinen henkilökohtainen liikkumisjärjestelmä. Olet oikealla tiellä, jos tämä kuulostaa erilaiselta kuin mikäään polkupyörä, skootteri, RipStik, rullalauta tai vesisuku, jota olet käyttänyt.

Razor Hovertrax 2.0 ei kuitenkaan toimi "maagisesti", ja se ei lennä, kellu tai katoa. Sen liikkeitä ei ohjata kauko-ohjaimella, ajajan aivoaloilla tai positiivisilla ajatuksilla, eikä siinä ole ohjauspyörää, jarruja, eikä mitään ulkoisia stabilisaattoreita. Silti se liikkuu, pysähtyy, kääntyy ja kulkee taaksepäin - ja sitä ohjataan yksinomaan ajajan jaloilla, joita siirretään eri kulmissa suhteessa maahan. **TÄMÄ ON TÄRKEÄÄ TIETÄÄ JA MUISTAA AINA. Jalkojen kulma - eteenpäin, tasalla tai taaksepäin - kullakin jalkatasolla on tapa, jolla Hovertrax 2.0 vastaanottaa, käsittelee ja suorittaa ohjeita ajajalta. Tämä vaikuttaa Razor Hovertrax 2.0:n toimintaan huomattavasti enemmän kuin vain "kehon painopisteen siirtäminen".**

**VAROITUS:** Lue tämä käyttöohje - mukaan lukien kohdat "Turvavaroitukset" ja "Käyttö" ja opi ajamaan turvallisesti!

### TURVAVAROITUKSET

**VAROITUS:** Aina kun ajat Hovertrax 2.0:lla, riskinä voi olla vakavat vammat tai kuolema johtuen törmäyksistä, kaatumisista tai hallinnan menetyksestä. LUE TÄMÄN KÄYTTÖOHJEEN OHJEET JA VAROITUKSET turvallista ajoa varten.

**VAROITUS:** Sähköisillä tuotteilla ajaminen voi olla vaarallista. Tietyt olosuhteet saattavat aiheuttaa laiteongelmia, joista valmistaja ei ole vastuussa. Muiden sähköisten ajettavien tuotteiden tavoin Razor Hovertrax 2.0 on tarkoitettu liikkumaan ja siksi on mahdollista menettää ohjaus, pudota ja / tai joutua vaarallisiin tilanteisiin varovaisuudesta, ohjeiden noudattamisesta ja kokemuksesta huolimatta. Jos tällaisia asioita tapahtuu, kuljettaja voi loukkaantua vakavasti tai mahdollisesti kuolla, vaikka turvavaruksia käytettäisiin ja varotoimia noudatettaisiin. KÄYTTÄÄ KÄYTTÄÄ TUOTETTA JÄRKEVÄSTI JA OMALLA VASTUULLA.

**VAROITUS:** Tämän käyttöohjeen "Käyttö"-osan lukematta jättäminen lisää loukkaantumisen riskiä johtuen kaatumisista tai muista ongelmista.

**VAROITUS: EI SOVELLU ALLE 8-VUOTIAILLE LAPSIILLE TAI YLI 100 KG PAINAVILLE KULJETTAJILLE. ÄLÄ YLITÄ 100 KG PAINORAJOITUSTA** - sisältäen reput ja muut kannettavat esineet. Painorajoituksen ylittäminen voi vahingoittaa ajajaa ja vaurioittaa Razor Hovertrax 2.0:aa. Pelkkä kuljettajan paino ei välttämättä yksin tarkoita, että henkilön koko on sopiva Razor Hovertrax 2.0 -tuotetta ja sen hallintaa varten. Pidä tämä tuote poissa pienten lasten ulottuvilta ja muista, että tämä tuote on tarkoitettu ainoastaan henkilöille, jotka kykenevät käyttämään tuotetta mukavasti ja pätevästi. Razor suosittelee tämän tuotteen ikäräjäksi 8 vuotta. Tämä suositus ei perustu pelkästään ikään, painoon tai pituuteen - se koskee myös oletettua kypsymistä ja taitoja sekä fyysistä kokoa. Suositeltu vähintään 8-vuotias kuljettaja on vain arvio ja kuljettajan soveltavuuteen voi vaikuttaa hänen koko, paino ja taidot - tuote ei sovellu kaikkien 8-vuotiaiden käytettäväksi. Kuljettajien, jotka eivät istu mukavasti Razor Hovertrax 2.0 -tuotteen päällä, ei pidä yrittää ajaa sitä. **On vanhemman vastuulla antaa lapsen ajaa tätä tuotetta perustuen lapsen kypsymyteen, taitoon ja kykyyn noudattaa sääntöjä. Razor korostaa, että aikuisten ei pidä jättää Razorin suosituksia huomiomatta tai sallia nuorten lasten ajaa Razor Hovertrax 2.0 -tuotteella.**

Koska Razor Hovertrax 2.0 -tuotteiden tapaisten tuotteiden käyttöön liittyy vaaroja, VANHEMPIEN VASTUULLA ON VALITTA LAPSEN IKÄÄN SOVELTUVA TUOTE TAI VANHEMMAN ON VALVOTTAVA LAPSIJA TILANTEISSA, JOISSA ERI-ikäiset LAPSET SAATTAVAT KÄYTTÄÄ SAMAA TUOTETTA. Jotkin tuotteet eivät sovellu kaikenikäisille tai -kokoisille lapsille - tälle luokalle on määritetty eri ikäsuosituksia, joiden tarkoituksena on vastata vaarojen luonnetta ja odotettua ajajan henkistä ja / tai fyysistä kykyä selviytyä vaaroista. Henkilöt, joiden henkiset tai fyysiset kyvyt saattavat altistaa vahingoille, vahingoittaa heidän fyysistä taitavuutta tai henkistä toimintakykyä tunnistaa, ymmärtää ja noudattaa turvallisuusohjeita ja pystyä ymmärtämään tuotteen käyttöön liittyviä vaaroja, ei pitäisi käyttää tuotteita, jotka eivät vastaa heidän kykyjään. Henkilöitä, joilla on sydänsairauksia, pää-, selkä- tai niskavaivoja (tai ennen näille kehon alueille suoritettavia leikkauksia) ja raskaana olevia naisia on varoitettava olemaan käyttämättä tätä tuotetta.

### TARKISTA JA YLLÄPIDÄ RAZOR HOVERTRAX 2.0 -TUOTETTA

**VAROITUS:** Tarkista Razor Hovertrax 2.0 aina ennen käyttöä. Loukkaantumisen riskiä voidaan vähentää tarkastamalla ja ylläpitämällä tuotetta oikein. Varmista ennen käyttöä, että kaikki suojat tai suojuukset ovat paikoillaan ja kunnossa. Tarkista, että osat toimivat oikein, ja että renkaat eivät ole vahingoittuneet tai kuluneet liikaa. Huolla ja korjaa Razor Hovertrax 2.0 vain valmistajan erittelyn mukaisesti, käytä vain valmistajan hyväksymiä varaosia, äläkä muokkaa tuotetta poikkeamaan valmistajan alkuperäisestä suunnittelusta ja kokoonpanosta. Vaihda kuluneet tai rikkoutuneet osat heti. Tarkista aina akun lataus ennen Razor Hovertrax 2.0:n käyttöä. Älä aja Razor Hovertrax 2.0 -tuotteella, kun sen akun varaus on alhainen, mikä osoitetaan jatkuvasti palavalla kiinteällä merkkivalolla tai tärisevillä pyörillä käytön aikana. Razor Hovertrax 2.0 voi lakata toimimasta ja aiheuttaa ajajan putoamisen kyydistä. Käytä vain Razor Hovertrax 2.0:n laturia.

**VAROITUS:** Tarkista paikalliset lait liittyen siihen miten ja missä voit käyttää Razor Hovertrax 2.0 -tuotetta laillisesti. Noudata kaikkia ajoneuvoinhin ja jalankulkijoihin liittyviä soveltuvia lakeja.

#### TURVALLISUUSOHJEET JATKUVAA KÄYTTÖÄ VARTEN:

##### Tärkeä viesti kaikille käyttäjille

Tarkista nämä tiedot ajoittain ja varmista, että ymmärrät kaikki varoitukset, huomautukset, ohjeet ja turvallisuusaiheet. Älä anna muiden ajaa Razor Hovertrax 2.0 -tuotetta ennen kuin he ovat lukeeet tämän käyttöohjeen. Kaikki pyörillä tapahtuva toiminta voi olla vaarallista. Pyörät voivat, ja niiden tarkoituksena on liikkua ja näin ollen ne voivat aiheuttaa vaaratilanteita ja / tai hallinnan menettämisen ja / tai kyydistä putoamisen. Tällaiset tilanteet voivat aiheuttaa vakavan loukkaantumisen tai kuoleman. Ole aina tietoinen ympärilläsi tapahtuvasta toiminnasta. Käytä Razor Hovertrax 2.0 -tuotetta alueilla, joissa ei ole kiinteitä tai liikkuvia vaaroja. Tarkkaile ympäristöäsi jalankulkijoiden, eläimien ja muiden pyörillä liikkuvien laitteiden ajajien varalta.

**VAROITUS:** Käytä Razor Hovertrax 2.0 -tuotetta vain sisätiloissa tai kokonaan tasaisilla pinnoilla. Vältä esteitä ja liukkaita pintoja, jotka voivat johtaa tasapainon tai pidon heikkenemiseen ja aiheuttaa kaatumisen. Katso lisäohjeita osiosta Maasto.

**VAROITUS:** Älä nosta Razor Hovertrax 2.0 -laitetta maasta, kun siihen on kytketty virta. Älä kytke Razor Hovertrax 2.0 -tuotetta päälle sen ollessa ilmassa. Tämä saa pyörät pyörimään vapaasti, mikä saattaa aiheuttaa vammoja sinulle tai vahinkoa ympärilläsi oleville esineille. Aja varovaisesti. Varo mahdollisia esteitä, jotka voivat osua pyöriin tai pakottaa sinut suistumaan yhtäkkiä tai menettämään hallinnan. Varo jalankulkijoita, luistelijoita, rullalautailijoita, polkupyöriä, lapsia tai eläimiä, jotka voivat tulla tielle ja kunnioita toisten oikeuksia ja omaisuutta. Älä koskaan anna useamman kuin yhden henkilön ajaa tätä sähkötuotetta kerrallaan.

Älä koskaan käytä kuulokkeita tai matkapuhelinta ajaessasi. Älä koskaan kyyditse muita tuotteita. Älä aja Razor Hovertrax 2.0 -tuotteella määrällä tai jäisellä keliällä äläkä koskaan upota sitä veteen, koska vesi voi vaurioittaa sähkö- ja ohjauskomponentteja tai luoda muita mahdollisesti vaarallisia vikoja. Märkä, liukas, kuoppainen, epätasainen tai karkea pinta voi lisätä onnettomuusrisiä. Älä aja tällä sähkötuotteella mudassa, jäällä, lätäköissä tai vedessä. Vältä liiallista nopeutta alamäessä. Älä aja portaiden tai uima-altaiden lähellä. Älä käytä tuotetta öisin tai jos näkyvyys on heikko. Ole varovainen ja tunne rajasi. Loukkaantumisriski kasvaa sitä ajovaikeuden lisääntyessä. Ajaja on vastuussa aggressiivisesta ajosta.

**VAROITUS:** Älä koskaan käytä mitään liikkuvia tuotteita, mukaan lukien Razor Hovertrax 2.0, huumeiden tai alkoholin vaikutuksen alaisena.

#### OIKEAT AJOTARVIKKEET

Käytä aina asianmukaisia suojavarusteita, kuten hyväksytyttä suojakypärää (jonka leukahihna on kiinnitetty turvallisesti). Paikallinen laki tai säädös voi velvoittaa käyttämään kypärää. Lisäksi suositellaan käytettäväksi kynnärsojia ja polvisuojia sekä pitkähihaista paitaa, pitkiä housuja ja suojakäsineitä. Käytä aina urheilujalkineita (nauhakenkiä, joissa on kumipohjat), ja pidä kengännauhat sidottuna ja erossa pyörästä, moottorista ja voimansiirtorjestelmästä. Älä aja paljain jaloin tai sandaaleilla.

#### LATURIN KÄYTTÖ

Sähköisen tuotteen mukana toimitettu laturi pitää tarkastaa säännöllisesti johdon, pistokkeen, kotelon ja muiden osien vahinkojen varalta. Tällaisen vahingon ilmetessä tuotetta ei saa ladata ennen kuin laturi on korjattu tai vaihdettu. Käytä vain suositeltua laturia. Ole varovainen latauksen aikana. Laturi ei ole leikkikalu. Vain aikuiset saavat käyttää laturia. Älä käytä laturia herkästi syttyvien materiaalien lähellä. Kun laturia ei käytetä, irrota se tuotteesta. Irrota tuote aina irti laturista ennen sen pyyhkimistä tai puhdistamista kostealla liinalla.

#### VAKAVIEN VAMMOJEN RISKI LISÄÄNTYY, JOS EI KÄYTETÄ MAALAIJÄRKEÄ JA NOUDATETA EDELLÄ OLEVIA VAROITUKSIA. KÄYTÄ TARPEELLISTA VAROVAISUUTTA JA VAKAVAA HUOMIOTA TURVALLISTA TOIMINTAA VARTEN.

**HUOMIO:** Tämä käsikirja sisältää monia varoituksia ja varotoimia liittyen Razor Hovertrax 2.0 -tuotteen ylläpidon, tarkastuksen tai oikean käytön laiminlyönnistä aiheutuviin seurauksiin. Koska kaikki onnettomuudet voivat johtaa vakavaan loukkaantumiseen tai jopa kuolemaan, varoitusta mahdollisesta vakavan loukkaantumisen tai kuoleman mahdollisuudesta ei toisteta joka kerta kun tällainen mahdollisuus on mainittu.

## KÄYTTÖ

- Käytä vain Razor Hovertrax 2.0:n laturia.
- Käytä vain Razor Hovertrax 2.0:n korvaavia akkuja. Korvaava tuote #W15155005003.

Malli	Jännite (nimellinen) Vdc	Kapasiteetti (nimellinen) Ah	Latauslämpötila-alue	Latauslämpötila-alue
Hovertrax 2.0	36	2,5	0° – 40 °C	-10° – 40 °C

**KUINKA SETOIMII**

Hovertrax 2.0 vastaa ajajan jalkojen liikkeisiin. Muista tämä. Hovertrax 2.0 siirtyy, kun ajaja kallistaa etu- ja takajalkatasoa jalallaan (tai jaloillaan).

Liikettä, nopeutta ja pysäyttämistä ohjataan kullalla, jonka ajajan jalat aiheuttavat Hovertrax 2.0:n jalkatasoihin suhteessa maanpintaan.

Kun tuote on "päällä", Hovertrax 2.0:n gyroskooppinen tasapainotusominaisuus yrittää pitää tuotteen jalkatasot maanpinnan suuntaisina. Käytössä ollessa Hovertrax 2.0 havaitsee "tason" muutokset, jotka johtuvat jalkatasojen etu- ja takapaineesta, joka saadaan aikaan ajajan jaloilla. Hovertrax 2.0 tulkitsee tällaiset muutokset pyörien liikkumiskomentoina. Hovertrax 2.0 yrittää tasapainottaa kallistusta eteenpäin kiihdyttämällä, ja tasapainottaa kallistusta taaksepäin jarruttamalla.

**Liikkuminen ja suunnan muuttaminen:**

Kun ajaja seisoo Hovertrax 2.0:n päällä tasaisesti painotetulla jalalla, joka on "tasalla" jommallakummalla jalkatasolla:

- Hovertrax 2.0 liikkuu eteenpäin, kun molempien jalkojen varpaita painetaan alaspäin.
- Hovertrax 2.0 liikkuu taaksepäin, kun molempien jalkojen kantapäitä painetaan alaspäin.
- Käännökset tehdään kohdistamalla lisää painetta alaspäin jalkatason etupuolella käännöksen ulkopuolella.
- Ajaja voi pyörähtää paikallaan painamalla alaspäin yhden jalkatason etureunassa samalla työntäen alaspäin toisen jalkatason takareunaa.

**Kiihdyttäminen ja pysäyttäminen:**

- Voit kiihdyttää tai hidastaa, painamalla jalkatasoja suuremmassa kullmassa "enemmän" ja pienemmässä kullmassa "vähemmän".
- Jos kohdistat voimaa kulkusuunnan vastakkaisiin reunoihin hidastettaessa tai pysäytettäessä, saatat pysähtymisen lisäksi peruuttaa taaksepäin.

Miten tämä tapahtuu? Perusperiaate on, että Hovertrax 2.0 on suunniteltu olemaan "levossa", kun jalkatasot ovat tasolla - ja gyroskooppinen tasapainotusominaisuus tunnistaa tuotteen "tasaisuuden". Tämä sama toiminto tunnistaa jalkojen liikkeet, jotka saavat jalkatason "epätasapainoon" ja se tulkitsee nämä muutokset liikkumiskomennoina.

Näin on. Niin se toimii. Se vastaanottaa komentoja jaloiltasi, ja tuote "tasapainottaa" itsensä ollakseen valmis havaitsemaan ja toteuttamaan ajajan jalkojen ohjeet.

Tämän periaatteen ymmärtäminen on tärkeää ilmeisistä syistä. Siinä on myös selviä varoituksia liittyen Hovertrax 2.0:n käyttöön, kuten:

**Älä hypi sen päällä:** Jos poistat jalan (tai molemmat jalat), ja sen jälkeen astut takaisin Hovertrax 2.0:n päälle ja aiheutat jalkatasojen asentojen vaihtumisen suhteessa "tasoon" missään tahansa määrin, kone reagoi liikkumalla välittömästi vastauksena "komentoon", mikä voi aiheuttaa ajajan vakauden, tasapainon tai hallinnan menetyksen.

**Pelkkä painopisteen muuttaminen ei riitä:** Älä oleta, että pelkkä painopisteen muuttaminen ohjaa liikettä - tai että painopisteen pitäminen paikallaan pitää tuotteen "vakaana". Kuljettajan painopisteen siirtäminen voi liittyä jalkojen jalkatason kohdistaman paineen suurenemiseen tai pieneneeseen, mikä ohjaa Hovertrax 2.0:n liikettä. Toisaalta, jos olit siirtämässä painopistettä jalkojen kullmaa siirtämättä, niin että jalkatasot jäävät tasolle, Hovertrax 2.0 ei vastaanota tulkittavaa "signaalia".

**Huom:** Älä nosta Hovertrax 2.0 -laitetta maasta, kun siihen on kytketty virta. Älä kytke Hovertrax 2.0 -tuotetta päälle sen ollessa ilmassa.

**Ajovinkki:** Ajaja voi "nojata" on Hovertrax 2.0 -laitteella, mutta nojaaminen vaikuttaa vain jalkatason asemaan siinä määrin, että ajajan jalkojen paikka siirtyy. Jos ajajan nilkkojen pidetään johdonmukaisesti 90° kullmassa, nojaaminen johtaa kallistumiseen. Huomaa, että nojaaminen voi korostaa painopisteen siirtämistä, mikä voi vaikuttaa ajajan kykyyn palautua tasapainoiseen asentoon - mikä lisää tasapainon menetyksen mahdollisuutta.

**LAITTEEN PÄÄLLE NOUSEMINEN****Kun akku on ladattu:**

- Virran kytkeminen päälle:** Aseta Hovertrax 2.0 maahan ja kytke virta päälle, jolloin sininen virtapainikkeen valo syttyy. Akku/virta-tilan merkivalossa palaa joko yksi tai kaksi vihreää valoa tilan osoittamiseksi. **ÄLÄ** jatka vaiheeseen kaksi, ennen kuin kaikki merkkivalot palavat.
- Ensimmäinen jalka:** Seiso Hovertrax 2.0:n takana ja laita toinen jalka jalkatason päälle lähemmäksi pyörää kuin tason keskiosaa. Aktivoi jalkataso tällä jalalla siirtämällä kyseinen jalkataso tasapainoiseen ja vaakasuooraan tilaan.
- Vahvista aktivointi:** Vahvista, että ensimmäinen jalkataso aktivoituu. Siirrä jalkaa edestakaisin ja tunne tuotteen vaste. Harjoittele tällä yhden jalan tasolla, kunnes osaat pitää jalkatason liikkeen minimaalisena.
- Astuminen laitteen päälle:** Kun ensimmäinen jalkataso on vakaa ja paikallaan, astu toisen jalkatason päälle toisella jalalla Tee tämä etäällä huonekaluista ja muista suurista esineistä. Älä käytä kiinteään kohdetta tukena tai nostoapuna. Pidä painopisteesi kahden jalkatason keskellä. Jos tunnet olosi epämuksavaksi; nouse pois ja toista vaiheesta 2. Yritä seistä Hovertrax 2.0 -laitteella liikkumatta.

**AJAMINEN:**

- Paikallaan oleminen:** Hovertrax 2.0 on ainutlaatuinen kaksipyöräinen laite, koska sillä voidaan olla paikallaan sen aktiivisen vakauttamisen ansiosta. Skootteri tai polkupyörä voi pysyä tasapainossa helpommin liikkeellä ollessa, mutta Hovertrax 2.0 voi pysyä tasapainossa jopa paikallaan ollessa.
- Ajaminen eteenpäin:** Voit ajaa eteenpäin painamalla jalkoja alas vähitellen kummankin jalkatason reunalla. Älä syöksy eteenpäin tai nojaa liikaa, sillä saatat menettää tasapainon.
- Hidastaminen:** Voit hidastaa tai pysähtyä painamalla jalkatason takareunoja kantapäilläsi. Taaksepäin nojaamisesta voi olla hieman hyötävä, mutta muista että jalkasi ohjaavat laitetta! Voit ajaa taaksepäin, jos jatkat takareunojen työntämistä kantapäilläsi.
- Kääntyminen:** Voit kääntyä vasemmalle painamalla hieman oikeaa jalkaa alas oikean jalan tason etuosassa. Voit kääntyä oikealle painamalla alas vasemman jalan tason reunalla. Ajatuksena on saada yksi pyörä pyörimään hieman nopeammin kuin toinen pyörä.
- Pyöräminen paikallaan:** Voit pyöräillä paikallaan, painamalla alas yhden jalkatason etuosassa samalla kun painat yhtä paljon alas toisen jalkatason takaosassa.

**HOVERTRAXIN NOPEUDEN HALLINTA**

**Ei liian nopeasti:** Hovertrax 2.0:n suositeltu huippunopeus on noin yhdeksän (9) km/h (6 mph) ja Hovertrax DLX 2.0:n suositeltu huippunopeus on yksitoista (11) km/h (7 mph). Ajajan paino, pintaolosuhteet, akun lataus jne. voi vaikuttaa nopeuteen. Hovertrax 2.0:lla voidaan ajaa normaalia ajonopeutta nopeammin lyhytaikaisesti, koska se on suunniteltu siten, että pyörät reagoivat ja tuote "tasapainottaa itsensä uudelleen". Älä yritä "pakottaa" Hovertraxia jatkuvaan "uudelleen tasapainoitettuun" nopeuteen koska hallinta on tällöin vaikeampaa ja kaatuminen todennäköisempää.

**LAITTEEN PÄÄLTÄ NOUSEMINEN:**

- Hidasta ja pysäytä**
- Astu taaksepäin**
- Virran sammuttaminen**

**HUOMAUTUS:** Jos Hovertrax 2.0 -laitetta ei käytetä yli 5 minuuttiin, se sammuu automaattisesti ja äänimerkki kuuluu.

**TUOTTEEN VAROITUSIGNAALIT**

**Hovertrax 2.0:ssa on useita integroituja suojausominaisuuksia, kuten:**

- Itsetasapainotus-ominaisuus:** Jos tuote ei ole tasolla, kun sen virta kytketään päälle, se pyörii hitaasti, kunnes se on vaakasuoarassa. Älä nouse laitteen päälle ennen kuin sen itsetasapainotus on suoritettu loppuun ja kaikki akku/virta-tilan merkkivalot palavat.
- Harjoitus-tila:** Tämä tuote voidaan asettaa harjoitustilaan toimimaan hitaammilla nopeuksilla. Älä käytä normaaliutilassa ennen kuin osaat ajaa luottavaisin mielin harjoitustilassa.
- Akkun alhainen varaus tai akku latautuu:** Akku/virta-tilan merkkivalo osoittaa käyttöä varten riittämättömän latauksen vilkkumalla ja soittamalla äänimerkin.
- Liiallisen kulman katkaisu:** Tuotteen virta katkeaa kohtuuttoman jyrkissä jalkatason kulmissa.

**Ajovinkki:** Ennen ensimmäistä ajokertaa, harjoittele noin kymmenen minuuttia tätä vaihetta oppiaksesi seisomaan mukavasti Hovertrax 2.0:n päällä.

**Itsetasapainotus-toiminto:**

Jos tuote ei ole tasolla, kun sen virta kytketään päälle, se pyörii hitaasti, kunnes se on vaakasuoarassa. Älä nouse laitteen päälle ennen kuin sen itsetasapainotus on suoritettu loppuun ja kaikki akku/virta-tilan merkkivalot palavat.

**Ajovinkki:** Harjoittele Hovertrax 2.0:lla pitämään taso paikallaan ja saadaksesi tuntumaa liikkeille, joita luodaan varpaiden/ kantapäiden pienillä liikkeillä.

**Ajovihje:** Hovertrax 2.0:n ideaalinen ajonopeus on reipas välyvauhti, ei tätä nopeammin.

**Huom:** Tasoitusvirhe ilmaistaan kaikilla palavilla valoilla. Älä aja ennen kuin vilkkuminen lakkaa.

**AJOVINKIT**

- Opi ajamaan Hovertrax 2.0 -laitetta suurella, turvallisella alueella, jossa ei ole mitään häiriöitä.
- Pidä asento pystyssä, mutta rentona. Kohdistu kehoosi Hovertrax 2.0:n päälle ja seiso jalat etäällä toisistaan ja lähellä pyöriä.
- Ole valmiina. Katso sekä kausi että suoraan eteesi - silmäsi ovat paras turvakeino välttää esteet ja liukkaat pinnat.
- Pidä kädet mukavasti sivuillasi.
- Aloita hitaasti ja mukavalla nopeudella. Älä koskaan kiihdytä rajusti tai syöksy eteenpäin.
- Ole varovainen ja ota toiset huomioon.
- Aja aina hallitusti nopeudella, joka on turvallinen sinulle ja ympärillä oleville henkilöille.
- Ole aina valmis pysähtymään.
- Kunnioita jalankulkijoita antamalla heille aina tietä.
- Vältä hätkähdyttämistä jalankulkijoita. Kun lähestyt takaapäin, ilmoita itsestäsi ja hidasta kävelynopeuteen ohituksen ajaksi.

**HOVERTRAXIN VINKKEJÄ**

Kun olet ladannut akut, noudata seuraavaa kuumaa vaihetta:

- Muista tarkistaa vihreä akun merkkivalo ennen kuin ryhdyt ajamaan. Jos valo ei pala, tuote ei ole päällä ja kaadut.
- Älä seiso keskellä tai lähellä keskikohtaa tai jalkatason kääntyvää osaa.
- Muista pitää keho rentona aina selästä jalkoihin. Seiso luonnollisesti.
- Harjoittele ohjattua pysähtymistä.
- Jos seisot yhdellä jalalla jalkatasolla tuotteen ollessa päällä, pidä tuote vaakatasossa, jotta Hovertrax 2.0 ei liiku.
- Ole tietoinen Hovertrax 2.0:n leveydestä ja ajoreitistä. Varmista, että ajoreitti on riittävä.

**MAASTO JA VAAROJEN VÄLTÄMINEN, LIUKASTUMISET JA KOMPASTUMISET**

Hovertrax 2.0 on tarkoitettu käytettäväksi sisätiloissa tai sileillä, tasaisilla pinnoilla. Kuitenkin, pidon menetyksen välttämiseksi, sinun täytyy aina olla varovainen ajaessasi ja oppia tunnistamaan ja välttämään liukkaat ja märät pinnat, löysät materiaalit, rinteet, kuopat ja muut esteet.

Pysäytä ja astu pois Hovertrax 2.0 -laitteelta, kun kuljet vaarallisen pinnan tai maaston yli.

Hovertrax 2.0:n pyörien täytyy pystyä pitämään maaperällä, jotta voit pysyä pystyssä. Luistamista tapahtuu, kun Hovertrax 2,0 menettää pidon, mahdollisesti aiheuttaen hallinnan menetyksen ja kaatumisen. Äkilliset liikkeet ja ajaminen liukkailla pinnoilla, kuoppien päällä ja irtonaisten esineiden ja materiaalien päällä voi aiheuttaa Hovertrax 2.0:n pidon menettämisen.

- Ole valppaana.
- Älä koskaan hyppää Hovertrax 2.0:n päälle tai pois sen päältä molemmilla jaloilla.
- Älä aja poikittain rinteessä tai käännä rinteessä. Tämä voi aiheuttaa Hovertrax 2.0:n tasapainoanturien häiriön, jolloin ne eivät pääse "tasaiseen" tilaan, mikä heikentää ajajan hallintaa.
- Älä aja pinnoilla, jossa alustaa voi osua johonkin esineeseen.
- Ole varovainen ajaessasi muuttuvan maaston yli.

## O NOUĂ TEHNOLOGIE, CU CONCEPTE NOI PENTRU CONTROL ȘI SIGURANȚĂ

Întrucât este evident încă de la prima vedere, produsul Razor Hovertrax 2.0 este **diferit** față de obiectele pe care le-ați utilizat în trecut. Fără mâner. Fără roată față sau spate. Fără frână. Este un produs nou și se **deplasează**, ceea ce înseamnă că, dacă vă interesează să-l utilizați, trebuie să vă intereseze și cum să faceți corect acest lucru. Și dacă vă interesează să minimizați riscul de cădere de pe acesta sau de rănire, trebuie să vă intereseze în mare măsură cum să folosiți acest nou produs în condiții cât mai sigure posibil. Scopul acestui manual și al celorlalte avertismente este de a vă ajuta să obțineți cele de mai sus. **ACEST PRODUS ESTE NOU, ESTE DIFERIT, DAR SE DEPLASEAZĂ, IAR DVVS. TREBUIE SĂ ÎNTELEGEȚI INSTRUCȚIUNILE ȘI SĂ LE RESPECTAȚI PENTRU A VĂ MAXIMIZA DISTRACȚIA ȘI A MINIMIZA RĂNIRILE DE RĂNIRE PE CARE LE PREZINTĂ ACEST NOU PRODUS ÎN MIȘCARE.**

### MIȘCAREA PRODUSULUI RAZOR HOVERTRAX 2.0 ESTE CONTROLATĂ DE UNGHIIU PLATFORMELOR DE PICIOR, CARE ESTE DETERMINAT DE PRESIUNEA APLICATĂ DE PICIOARELE UTILIZATORULUI ASUPRA PLATFORMELOR.

Diferit? Ei bine, da, produsul Hovertrax 2.0 este „diferit”. Acesta este un sistem cu motor electric, computerizat, cu asistență echilibrată cu giroscop, articulată independent, cu mobilitate personală pe două roți, cu platformă dublă. Dacă pare diferit de orice bicicletă, scuter, RipStik, patine cu roțile sau skijet pe care l-ați folosit vreodată, atunci sunteți pe drumul cel bun.

Cu toate acestea, produsul Razor Hovertrax 2.0 nu funcționează pe bază de „magie” și nu zboară, nu plutește și nici nu dispăre. Mișcările sale nu sunt controlate la distanță și nici cu ajutorul undelor cerebrale ale utilizatorului, necum prin gândurile bune și oneste, așa cum produsul nu are nici volan, nici frână și nici stabilizatoare externe de niciun fel. Cu toate acestea, produsul se poate deplasa, opri, vira și deplasa cu spatele, iar toate aceste mișcări sunt controlate exclusiv cu ajutorul picioarelor utilizatorului, mișcarea picioarelor făcându-se la anumite unghiuri față de sol. **ESTE IMPORTANT SĂ RECUNOAȘTEȚI ȘI SĂ VĂ AMINTIȚI ACESTE ASPECTE ÎN ORICE MOMENT. Unghiul picioarelor - în față, la nivel sau în spate - pe fiecare platformă a picioarelor este modul în care produsul Hovertrax 2.0 recepționează, procesează și execută instrucțiunile din partea utilizatorului. Acesta va afecta funcționarea produsului Razor Hovertrax 2.0 cu mult mai mult decât simpla apăsare sau „schimbare a punctului de greutate la corpului”.**

**⚠️ AVERTISMENT:** Citiți acest manual, inclusiv „Avertisment de siguranță” și „Mod de operare” și învățați cum să utilizați produsul în siguranță!

#### AVERTISMENTE DE SIGURANȚĂ

**⚠️ AVERTISMENT:** Ori de câte ori folosiți produsul Hovertrax 2.0, riscați rănirea gravă sau decesul din cauza coliziunilor, căderilor sau a pierderii controlului. Pentru a vă deplasa în siguranță, TREBUIE SĂ CITIȚI ȘI SĂ RESPECTAȚI INSTRUCȚIUNILE ȘI AVERTISMENTELE DIN ACEST MANUAL.

**⚠️ AVERTISMENT:** Conducerea unui produs electric poate fi o activitate periculoasă. Anumite condiții pot duce la defectarea produsului, fără vina producătorului. La fel ca alte produse electrice destinate deplasării, Razor Hovertrax 2.0 poate să se miște și este destinat mișcării, existând astfel posibilitatea de a pierde controlul, de a cădea de pe produs și/sau de a ajunge în situații periculoase pe care nicio precauție, instrucțiune sau experiență nu le poate elimina. În astfel de situații, există posibilitatea să vă răniți sau să decedați, chiar și atunci când purtați echipament de siguranță și luați alte măsuri de precauție. FOLOSIȚI PRODUSUL PE PROPRIA RĂSPUNDERE ȘI FOLOSIȚI-L CU GRIJĂ.

**⚠️ AVERTISMENT:** Necitirea și neînțelegerea secțiunii „Mod de utilizare” a acestui manual crește riscul de rănire din cauza căderilor sau a altor incidente.

**⚠️ AVERTISMENT: NU ESTE INDICAT PENTRU COPIII MAI MICI DE 8 ANI SAU CU GREUTATEA MAI MARE DE 100 KG. A NU SE DEPĂȘI GREUTATEA LIMITĂ DE 100 KG, inclusiv rucsaci și alte obiecte transportate.** Depășirea limitei greutatei poate produce rănirea utilizatorului și avaria produsul Razor Hovertrax 2.0. Greutatea utilizatorului nu înseamnă neapărat că dimensiunea unui copil este corespunzătoare pentru a utiliza sau a păstra controlul asupra produsului Razor Hovertrax 2.0. Nu lăsați produsul la îndemâna copiilor prea mici și rețineți faptul că este destinat utilizării numai de către persoane care sunt cel puțin în totalitate obișnuite și competente în utilizarea produsului. Razor vă recomandă să nu permiteți copiilor mai mici de 8 ani să folosească produsul. Această recomandare nu se bazează doar pe considerente de vârstă sau greutate sau de înălțime, ci reflectă considerații privitoare la maturitatea și îndemânarea previzibilă, cât și la dimensiunea fizică. Vârsta recomandată de 8 ani sau mai mult a utilizatorului este doar o estimare și această estimare poate fi afectată de dimensiunea, greutatea sau îndemânarea utilizatorului – acest produs poate să nu fie adecvat pentru toți utilizatorii cu vârsta minimă de 8 ani. Desigur, orice utilizator care nu reușește să se așeze confortabil pe Razor Hovertrax 2.0 nu trebuie să încerce să-l folosească, dar decizia parentală de a-i permite copilului să folosească acest produs trebuie să se bazeze pe maturitatea, îndemânarea și capacitatea copilului de a respecta unele reguli. Razor subliniază faptul că adulților li se recomandă insistent să nu decidă să ignore recomandările Razor sau să permită copiilor prea mici să folosească produsul Razor Hovertrax 2.0.

Deoarece produsele, cum ar fi Razor Hovertrax 2.0, pot reprezenta și chiar reprezintă riscuri potențiale asociate în mod clar cu utilizarea lor, se admite NECESITATEA EXERCITĂRII RESPONSABILITATEA PARENTALĂ ÎN ALEGEREA PRODUSELOR DE TIP SCUTERE/TROTINETE/ETC. POTRIVITE PENTRU VÂRSTA COPILULUI, SAU SUPRAVEGEREA PARENTALĂ ÎN SITUAȚII ÎN CARE UTILIZATORII POT AVEA ACCES LA ACEST TIP DE PRODUSE, ESTE IMPORTANTĂ. Nu orice produs este adecvat pentru vârsta sau înălțimea utilizatorului și există diferite recomandări al căror scop este de a reflecta natura pericolelor și abilitatea fizică și mentală necesară a copilului pentru a putea evita aceste pericole. Persoanele cu afecțiuni fizice sau mentale care le fac vulnerabile la leziuni, le diminuează dexteritatea fizică sau capacitatea mentală de a recunoaște, a înțelege și a respecta instrucțiunile de siguranță, precum și capacitatea de a înțelege pericolele inerente utilizării unui produs, nu trebuie să folosească sau să li se permită să folosească produse improprii pentru capacitățile lor. Persoanele cu boli cardiace, cu afecțiuni ale capului, spatelui sau gâtului (sau care au suferit intervenții chirurgicale anterioare în aceste zone ale corpului), sau femeile însărcinate trebuie avertizate să nu utilizeze acest produs.

#### VERIFICAREA ȘI ÎNȚEȚINEREA PRODUSULUI RAZOR HOVERTRAX 2.0

**⚠️ AVERTISMENT:** Inspectați întotdeauna produsul Razor Hovertrax 2.0 anterior utilizării. Controlarea și întreținerea corespunzătoare a produsului dumneavoastră poate reduce riscul de accidente. Înainte de utilizare, verificați și asigurați-vă că toate apărătoarele și capacele de protecție sunt la locul lor și se află în stare bună. Verificați dacă piesele funcționează corect, ca anvelopele să nu fie avariate sau uzate excesiv. Produsul Razor Hovertrax 2.0 se va întreține și repara în conformitate cu specificațiile producătorului, folosind numai piese de schimb autorizate de producător, fără a se modifica designul și configurația originală a producătorului. Înlocuiți imediat piesele uzate sau deteriorate.

Verificați întotdeauna încărcarea bateriei înainte de a folosi produsul Razor Hovertrax 2.0. Nu utilizați produsul Razor Hovertrax 2.0, când bateria acestuia este descărcată, situație indicată de o lampă indicatoare roșie, care luminează continuu sau de tremuratul neintenționat al roților în timpul funcționării. Produsul Razor Hovertrax 2.0 se poate opri din funcționare și vă poate produce căderea. Folosiți numai încărcătorul Razor Hovertrax 2.0.

**⚠️ AVERTISMENT:** Consultați legislația și regulamentele locale pentru a vedea unde și cum puteți utiliza produsul Razor Hovertrax 2.0. În mod legal. Respectați întreaga legislație aplicabilă pentru autovehicule și pietoni.

#### GHID DE SIGURANȚĂ PENTRU CONTINUAREA UTILIZĂRII:

##### Un mesaj important pentru toți utilizatorii

Analizați periodic aceste informații și asigurați-vă că înțelegeți toate avertismentele, atenționările, instrucțiunile și subiectele în legătură cu siguranța. Nu lăsați alte persoane să folosească produsul Razor Hovertrax 2.0 decât după ce au citit acest manual. Orice tip de activitate care implică deplasarea pe roți poate fi periculoasă. Roțile pot realiza mișcarea și sunt destinate acestei acțiuni și, prin urmare, este posibil să intrați în situații periculoase și/sau să pierdeți controlul și/sau să cădeți. În aceste situații pot avea loc rănirea gravă sau decesul. Fiți întotdeauna conștient de activitatea care se desfășoară în jurul dvs. Folosiți produsul Razor Hovertrax 2.0 în zone care nu prezintă pericole fixe sau mobile. Priviți cu atenție împrejurimile pentru a constata dacă există pietoni, animale și persoane care se deplasează cu alte dispozitive cu roți.

**⚠️ AVERTISMENT:** Folosiți produsul Razor Hovertrax 2.0 numai în interior sau pe suprafețe complet netede. Evitați obstacolele și suprafețele alunecoase, care ar putea conduce la o pierdere a echilibrului sau a tracțiunii și pot produce căderea. Vezi secțiunea referitoare la teren pentru îndrumări suplimentare.

**⚠️ AVERTISMENT:** Nu ridicați produsul Razor Hovertrax 2.0 de pe sol când produsul este pornit. Nu porniți produsul Razor Hovertrax 2.0 cât timp acesta se află în aer. Aceasta va produce rotirea liberă a roților, ceea ce poate avea ca rezultat rănirea propriei persoane sau avarierea obiectelor din jur. Utilizați produsul cu prudență. Atenție la posibilele obstacole în care puteți prinde roata (roțile) produsului sau care vă pot forța să virați brusc sau să pierdeți controlul asupra vehiculului. Evitați pietonii, skaterii, skateboard-urile, scuterele, bicicletele, copiii sau animalele care vă ies în cale și respectați drepturile și proprietatea celorlalți. Niciodată nu luați pasageri și nu permiteți utilizarea produsului electric de către mai multe persoane simultan.

#### NERESPECTAREA REGULILOR DE BUN SIMȚ ȘI A AVERTISEMTELOR DE MAI SUS CREȘTE RISCUL ACCIDENTĂRIILOR GRAVE. UTILIZAȚI PRODUSUL CU GRIJA CORESPUNZĂTOARE, ACORDÂND ATENȚIE MAXIMĂ UTILIZĂRII SIGURE.

**NOTĂ:** Acest manual conține numeroase avertismente și precauții privitoare la consecințele neefectuării lucrărilor de întreținere și inspecție sau ale utilizării necorespunzătoare a produsului Razor Hovertrax 2.0 destinat deplasării. Întrucât orice incident poate duce la răniri grave sau chiar deces, nu vom repeta avertismentul referitor la posibila rănire gravă sau la posibilul deces de fiecare dată când se menționează o astfel de posibilitate.

Nu utilizați căști sau telefoane mobile atunci când utilizați produsul. Nu vă luați la întrecere cu un alt produs.

Nu utilizați produsul Razor Hovertrax 2.0 pe vreme ploioasă sau pe timp de îngheț și nu scufundați acest produs electric în apă, deoarece componentele electrice și de acționare pot suferi avarii provocate de apă sau pot crea condiții nesigure.

Suprafețele umede, lucioase, neregulate sau accidentate pot spori riscurile. Nu utilizați acest produs electric pe nămol, gheață, pe suprafețe cu bălți sau apă. Evitați vitezele excesive care pot fi asociate cu utilizarea produsului în coborâre. Nu utilizați produsul în apropierea scărilor sau a piscinelor.

Nu utilizați produsul noaptea sau în condiții de vizibilitate redusă. Aveți grijă și cunoașteți-vă limitele. Riscul de accidentare crește odată cu creșterea dificultății manevrelor. Persoana care utilizează produsul își asumă toate riscurile asociate cu activitățile de utilizare agresive.

**⚠️ AVERTISMENT:** Nu operați niciodată niciun produs aflat în mișcare, inclusiv produsul Razor Hovertrax 2.0 dacă vă aflați sub influența drogurilor sau a alcoolului.

#### ȚINUTA CORESPUNZĂTOARE PENTRU UTILIZARE

Purtați întotdeauna echipament de protecție corespunzător, cum ar fi cască de siguranță aprobată (fixând adecvat curea sub bărbie). Este posibil ca purtarea căștii de protecție să fie prevăzută de legislația locală. În plus, se recomandă să purtați cotiere, genunchiere, elemente de protecție a încheieturii mâinii, bluză cu mânecă lungă, pantaloni lungi și mănuși. Purtați întotdeauna pantofi sport (pantofi cu șiret și talpă din cauciuc), păstrați șireturile legate și evitați contactul șireturilor cu roțile, motorul și sistemul de acționare. Nu utilizați produsul cu tălpile goale sau în sandale.

#### UTILIZAREA ÎNCĂRCĂTORULUI

Încărcătorul furniză împreună cu produsul electric ar trebui să fie inspectat în mod regulat pentru a se verifica orice deteriorare a cablului, ștecherului, carcsei sau deteriorarea altor piese. În cazul unor astfel de defecțiuni, nu încărcați produsul până la repararea sau înlocuirea încărcătorului.

Utilizați numai încărcătorul recomandat.

Atenție când încărcați produsul.

Încărcătorul nu este o jucărie. Acesta trebuie utilizat de către un adult. Nu utilizați încărcătorul în apropierea materialelor inflamabile.

Scoateți încărcătorul din priză sau deconectați-l de la produs atunci când nu îl folosiți.

Întotdeauna deconectați produsul de la încărcător înainte de a-l șterge și curăța cu o cârpă umedă.



## MODUL DE OPERARE

- Folosiți numai încărcătorul Razor Hovertrax 2.0.
- Folosiți numai seturile de baterii de schimb Razor Hovertrax 2.0. Număr articol de schimb W15155005003.

Model	Tensiune (nominală) Vdc	Capacitate (nominală) Ah	Domeniul de temperatură de încărcare	Domeniul de temperatură de încărcare
Hovertrax 2.0	36	2,5	0° până la 40°C	-10° până la 40°C

## MODUL DE FUNCȚIONARE

Produsul Hovertrax 2.0 răspunde mișcărilor piciorului utilizatorului. Nu uitați acest lucru. Produsul Hovertrax 2.0 se deplasează datorită înclinării platformei față și spate pentru picior, produsă de piciorul (sau picioarele) utilizatorului. Deplasarea, viteza și oprirea sunt controlate de măsura în care picioarele utilizatorului fac ca platformele pentru picior ale produsului Hovertrax 2.0 să nu mai fie paralele cu solul.

Când produsul este pornit, „on”, funcția de echilibrare mecanizată giroscopică a produsului Hovertrax 2.0 încearcă să mențină platformele pentru picior ale produsului paralele cu solul. În timpul utilizării, produsul Hovertrax 2.0 detectează schimbările de la „starea de nivelare” care sunt produse de presiunea față și spate pe una sau mai multe platforme pentru picioare, aplicate de picioarele utilizatorului. Aceste modificări sunt interpretate de produsul Hovertrax 2.0 ca instrucțiuni pentru a pune roțile în mișcare. Produsul Hovertrax 2.0 încearcă să reducă la nivel o înclinare în față, accelerând, și încearcă să reducă la nivel o înclinare în spate, decelerând.

### Deplasarea și schimbarea direcției:

Când un utilizator stă în picioare pe produsul Hovertrax 2.0 cu un picior cu greutatea uniform distribuită, care este „așezată la nivel” pe fiecare dintre platformele pentru picior:

- Apăsarea în jos a degetelor de la ambele picioare deplasează produsul Hovertrax 2.0 spre înainte.
- Apăsarea în jos a călcâielor de la ambele picioare deplasează produsul Hovertrax 2.0 spre înapoi.
- Virajele se realizează prin aplicarea unui nivel mai mare de presiune pe partea din față a platformei pentru picior pe partea exterioră a virajului.
- Un utilizator se poate învârti pe loc apăsând în jos marginea din față a unei platforme pentru picior, simultan apăsând în jos marginea din spate a celeilalte platforme pentru picior.

### Accelerarea și oprirea:

- Pentru o deplasare mai rapidă sau pentru încetinire, apăsați platformele pentru picioare la un unghi mai mare pentru „creștere” și reduceți unghiurile pentru „reducere”.
- La încetinire sau oprire, în cazul în care continuați să aplicați forță pe marginile opuse direcției de deplasare, este posibil nu doar să opriți, ci și să continuați, inversând direcția.

Cum se întâmplă acest lucru? Principiul fundamental este că produsul Hovertrax 2.0 este proiectat să fie „staționar” când platformele pentru picior sunt așezate la nivel, iar funcția de echilibrare mecanizată giroscopică detectează „așezarea la nivel” a produsului. Aceeași funcție detectează mișcările picioarelor care fac ca platforma pentru picior să nu mai fie „așezată la nivel” și interpretează aceste mișcări ca fiind comenzi pentru deplasare.

Asta este. Așa funcționează. Produsul reacționează la comenzile pe care le primește de la picioarele dvs. și se „autoechilibrează” pentru a fi pregătit să detecteze și să implementeze instrucțiunile date de picioarele utilizatorului.

Înțelegerea acestui principiu este importantă din motive evidente. De asemenea, sugerează unele avertismente evidente pentru deplasarea pe produsul Hovertrax 2.0, ca de exemplu:

**Nu săriți pentru a vă urca și cobori de pe produs:** Dacă ridicați un picior (sau ambele picioare), dacă așezați la loc piciorul sau picioarele pe produsul Hovertrax 2.0 și schimbați poziția platformei (platformelor) pentru picioare față de poziția „la nivel”, la orice unghi, aparatul va reacționa prin deplasarea imediată ca răspuns la o „instrucțiune”, ceea ce poate avea ca rezultat pierderea stabilității utilizatorului, pierderea echilibrului sau a controlului asupra produsului.

**Schimbarea doar a greutății nu reprezintă o problemă:** Nu presupuneți că schimbarea doar a punctului de aplicare a greutății duce la controlul deplasării. Sau că neschimbarea punctului de aplicare a greutății înseamnă „stabilitate”. Schimbarea punctului de aplicare a greutății poate fi asociată cu creșterea sau scăderea presiunilor aplicate de picioare pe platformele pentru picioare, dar acțiunea picioarelor asupra platformelor pentru picioare este cea care dă instrucțiunea de mișcare a produsului Hovertrax 2.0. Sau, dacă doriți să schimbați punctul de aplicare a greutății fără a modifica amplasarea sau unghiul picioarelor, așa încât platformele pentru picioare să rămână la nivel, produsul Hovertrax 2.0 nu primește niciun „semnal” pe care să îl interpreteze.

**Notă:** Nu ridicați produsul Hovertrax 2.0 de pe sol când produsul este pornit. Nu porniți produsul Hovertrax 2.0 cât timp acesta se află în aer.

### Sfat pentru utilizare:

Cu siguranță, utilizatorul se poate „sprijini” pe produsul Hovertrax 2.0, dar simpla sprijinire afectează poziția platformei pentru picioare în măsura în care picioarele utilizatorului își schimbă poziția. Dacă gleznelor utilizatorului sunt menținute constant la un unghi de 90°, sprijinirea va avea ca efect înclinarea. Observați că sprijinirea poate exagera schimbarea punctului de aplicare a greutății, ceea ce poate afecta capacitatea utilizatorului de a reveni la o postură așezată la nivel, crescând posibilitatea de pierdere a echilibrului.

**CUM SĂ ÎNCEPEȚI****După ce ați încărcat bateria:**

1. **Pornirea alimentării electrice:** Așezați pe sol produsul Hovertrax 2.0 și porniți alimentarea electrică, iar lumina albastră de pe butonul de alimentare electrică se va aprinde. Indicatorul mod baterie/alimentare electrică va indica fie una, fie două lumini verzi pentru a indica modul. **NU** continuați cu pasul doi decât după ce toate luminile de pe indicator se aprind.
2. **Primul picior:** În timp ce stați lângă produsul Hovertrax 2.0, așezați un picior pe platforma pentru picioare, mai aproape de roată decât de centru. Folosiți respectivul picior pentru a activa platforma pentru picior, aducând respectiva platformă pentru picior într-o poziție echilibrată, așezată la nivel.
3. **Confirrmarea activării:** Confirmați că prima platformă pentru picior este activată. Deplasați-vă piciorul înainte și înapoi și sesizați răspunsul pe care îl dă produsul. Jucăți-vă doar cu această platformă până când mențineți în mod confortabil mișcarea platformei pentru picior la un nivel minim.
4. **Urcarea pe produs:** Cu prima platformă pentru picior stabilă și staționară, așezați al doilea picior pe cea de-a doua platformă pentru picior. Faceți această mișcare la distanță de obiectele de mobilier și alte obiecte mari. Nu folosiți un obiect fix de care să vă sprijiniți sau cu ajutorul căruia să vă ridicați. Mențineți-vă greutatea uniform distribuită între cele două platforme pentru picior. Dacă nu vă simțiți confortabil, coborâți de pe produs și repetați de la pasul 2. Încercați să stați în picioare pe produsul Hovertrax 2.0 fără a vă mișca.

**CUM SĂ CONDUCEȚI:**

5. **Staționarea:** Produsul Hovertrax 2.0 este unic între articolele cu două roți prin faptul că stabilizarea activă pe care o asigură vă permite să staționați. Un scuter sau o bicicletă se pot echilibra mai ușor în timp ce se deplasează, dar un Hovertrax 2.0 se poate echilibra chiar și atunci când staționează.
6. **Deplasarea înainte:** Pentru deplasarea înainte, apăsați în jos tratat cu picioarele pe părțile din față ale ambelor platforme pentru picior. Nu vă aplecați excesiv spre înainte și nici nu vă sprijiniți excesiv, deoarece v-ați putea pierde echilibrul.
7. **Încetinirea:** Pentru a încetini sau a vă opri, aplicați presiune pe marginile spate ale platformelor pentru picior, apăsând în jos călcăiele. Aplecarea spre înapoi poate fi oarecum utilă, dar nu uitați că picioarele dvs. sunt cele care dau instrucțiunile! În cazul în care continuați să apăsați cu călcăiele marginile spate, vă veți putea deplasa în marșarier.
8. **Viraj:** Pentru viraj la stânga, apăsați ușor piciorul drept pe partea din față a platformei pentru piciorul drept; pentru viraj la dreapta, apăsați pe partea din față a platformei pentru piciorul stâng. Ideea este de a face o roată să se răsucescă ceva mai rapid decât cealaltă roată.
9. **Rotire pe poziție:** Pentru rotire pe poziție, apăsați în jos pe partea din față a unei platforme pentru picior în timp ce apăsați în jos cu forță egală pe partea din spate a celeilalte platforme pentru picior.

**⚠️ CONTROLUL VITEZEI PRODUSULUI HOVERTRAX**

**Nu prea rapid:** Viteza maximă recomandată a produsului Hovertrax 2.0 este de aproximativ nouă (9) km/h și unsprezece (11) km/h pentru produsul Hovertrax DLX 2.0. Viteza poate fi afectată de greutatea utilizatorului, condițiile suprafeței, nivelul de încărcare a bateriei etc. Produsul Hovertrax 2.0 poate depăși pentru perioade scurte viteza normală de funcționare, funcție cu rolul de a permite roților să reacționeze și să „reechilibreze” produsul, ajutându-l să revină singur la nivel. Nu încercați să „forțați” produsul Hovertrax să funcționeze continuu la viteze de „reechilibrare”, întrucât produsul va fi mai greu de controlat, iar căderile vor fi mai probabile.

**CUM SĂ COBORĂȚI:**

1. **Încetiniți și opriți-vă**
2. **Coborâți prin partea din spate a produsului**
3. **Opriți alimentarea electrică**

**NOTĂ:** Dacă produsul Hovertrax 2.0 nu funcționează mai mult de 5 minute, acesta se va opri automat și va produce un semnal sonor.

**SEMNALE DE AVERTIZARE ALE PRODUSULUI****Produsul Hovertrax 2.0 are câteva funcții de protecție încorporate, care includ:**

- **Funcția de așezare automată la nivel:** Dacă produsul nu este așezat la nivel când este pornit, acesta se va roti lent până la așezarea sa la nivel. Când vreți să vă urcați pe produs, așteptați întotdeauna până la oprirea completă a auto-nivelării și la aprinderea tuturor luminilor indicatorului mod baterie/alimentare electrică.
- **Modul instruire:** Acest produs poate fi setat în modul instruire pentru a funcționa la viteză mai mică. Nu exploatați produsul în modul normal decât după ce v-ați acomodat complet cu deplasarea în modul instruire.
- **Baterie descărcată sau în curs de încărcare:** Lampa indicatoare a modului baterie/alimentare electrică va indica prin iluminat intermitent încărcarea insuficientă pentru operare, iar produsul va produce un semnal sonor.
- **Închidere excesivă a unghiului:** La unghiuri excesiv de abrupte ale platformei pentru picior, produsul se va opri din funcționarea bazată pe electricitate.

**Sfat pentru utilizare:** Înainte de prima deplasare, așteptați-vă să petreceți maximum zece minute în această etapă de învățare cum să stați în picioare confortabil pe produsul Hovertrax 2.0.

**Funcția de autoechilibrare:**

Dacă produsul nu este așezat la nivel când este pornit, acesta se va roti lent până la așezarea sa la nivel. Când vreți să vă urcați pe produs, așteptați întotdeauna până la oprirea completă a auto-nivelării și la aprinderea tuturor luminilor indicatorului mod baterie/alimentare electrică.

**Sfat pentru utilizare:** Exersarea

utilizării produsului Hovertrax 2.0 trebuie să se refere la menținerea platformei pe poziție și stăpânirea mișcărilor generate de schimbările mici ale presiunii cu care acționați în față/spate picioarele.

**Sfat pentru utilizare:**

Deplasarea pe produsul Hovertrax 2.0 se face optim la viteze similare unui mers alert, nu mai rapid.

**Notă:** Dacă toate luminile luminează intermitent, se indică o eroare de așezare la nivel. Nu vă deplasați pe produs decât după ce iluminatul intermitent cetează.

## SFATURI PENTRU UTILIZARE

- Învățați cum să vă deplasați pe produsul Hovertrax 2.0 în zone largi, sigure, în care nu există obiecte care să vă împiedice deplasarea.
- Păstrați-vă poziția verticală, dar relaxată. Aliniați-vă corpul cu produsul Hovertrax 2.0 și folosiți o postură cu mâinile oarecum depărtate de corp și picioarele aproape de roți.
- Mențineți o stare de alertă. Scanțați cu privirea atât la distanță, în față, cât și aproape, în față, ochii sunt cel mai bun instrument pentru evitarea în siguranță a obstacolelor, precum și a suprafețelor alunecoase.
- Țineți-vă brațele confortabil, în lateral.
- Începeți deplasarea într-un ritm lent și confortabil. Nu accelerați niciodată în mod agresiv și nici nu vă aplecați spre înainte.
- Comportați-vă cu grijă și considerație față de alte persoane.
- Țineți întotdeauna sub control produsul în timpul deplasării, la o viteză care prezintă siguranță pentru dvs. și pentru cei din jur.
- Fiți întotdeauna pregătit să opriți produsul.
- Respectați pietonii, deplasându-vă întotdeauna prin locurile permise.
- Evitați să luați prin surprindere pietonii. Când vă apropiați din spate, anunțați-vă prezența și încetiniți până la viteza de deplasare prin mers, atunci când depășiți pietonii.

## SFATURI PENTRU UTILIZAREA PRODUSULUI HOVERTRAX

După ce ați încărcat bateria, urmați acești șase pași ușori:

- Nu uitați să verificați dacă este aprinsă lumina indicatoare verde a bateriei, înainte de a vă urca pe produs.  
Dacă nu este aprinsă, produsul nu este pornit și veți cădea.
- Nu stați în picioare pe sau în apropierea centrului sau a porțiunii de rotație a platformei pentru picioare.
- Nu uitați să vă mențineți corpul relaxat, prin intermediul spatelui și al picioarelor. Stați în picioare natural.
- Exersați oprirea controlată.
- Dacă stați în picioare cu un picior pe platforma pentru picior în timp ce produsul este pornit, mențineți la nivel respectivul picior, în caz contrar produsul Hovertrax 2.0 se va deplasa.
- Țineți cont de lățimea produsului Hovertrax 2.0 și de cea a traseului pe care vă deplasați. Asigurați-vă că acestea corespund. Produsul Hovertrax 2.0 poate depăși pentru perioade scurte viteza normală de funcționare, funcție cu rolul de a permite roților să reacționeze și să „reechilibreze” produsul, ajutându-l să revină singur la nivel. Nu încercați să „forțați” produsul Hovertrax să funcționeze continuu la viteze de „reechilibrare”, întrucât produsul va fi mai greu de controlat, iar căderile vor fi mai probabile.

## TERENUL ȘI EVITAREA PERICOLELOR, ALUNECĂRI ȘI SFATURI

Produsul Hovertrax 2.0 este destinat utilizării în spații închise sau pe suprafețe netede și plane. Cu toate acestea, pentru a preveni lipsa tracțiunii, trebuie să aveți întotdeauna grijă când vă deplasați pe produs și să învățați să identificați și să evitați suprafețele alunecoase și umede, materialele desprinse, pantele, gropile și alte obstacole.

Opriti-vă și coborâți de pe produsul Hovertrax 2.0 pe suprafețe sau terenuri care nu prezintă siguranță. Roțile produsului Hovertrax 2.0 trebuie să poată asigura aderența la sol, așa încât dvs. să puteți sta în poziție verticală. Alunecările apar când produsul Hovertrax 2.0 pierde tracțiunea, producând posibil pierderea controlului și căderea. Manevrele abrupte și deplasarea pe suprafețe alunecoase, dămburile și obiectele și materialele desprinse pot face ca produsul Hovertrax 2.0 să piardă tracțiunea.

- Fiți vigilent.
- Niciodată nu săriți pe sau de pe produsul Hovertrax 2.0 cu ambele picioare.
- Nu vă deplasați transversal pe un deal și nici nu virajați pe o pantă. Astfel, este posibil ca senzorii de echilibru ai produsului Hovertrax 2.0 să nu se poată orienta la starea de „așezare la nivel”, afectând astfel negativ controlul pe care îl are utilizatorul.
- Evitați deplasarea pe orice suprafețe pe care partea de sub șasiu poate lovi un obiect.
- Acționați cu atenție când vă deplasați peste orice neregularități ale terenului.



## NOVÁ TECHNOLÓGIA S NOVÝMI KONCEPTMI OVLÁDANIA A BEZPEČNOSTI

Pri prvom pohľade na zariadenie Razor Hovertrax 2.0 si určite všimnete, že sa **odlišuje** od zariadení, na akých ste doteraz jazdili. Nie je vybavené riadidlami. Nie je vybavené zadným alebo predným kolesom. Nie je vybavené brzdou. Ide o **novinku**, ktorá sa dokáže **poohybovať**, čo znamená, že ak na tomto zariadení chcete jazdiť, musíte sa naučiť, ako to robiť správne – a ak vás zaujíma, ako minimalizovať rizika pádu alebo poranenia, musí vás veľmi zaujímať a musíte sa zamerať na to, ako na novom výrobku jazdiť čo najbezpečnejšie. Na dosiahnutie tohto cieľa vám slúži tento návod a výstrahy. **TENTO VÝROBOK PREDSTAVUJE NOVINKU, JE INÝ, NO POHYBUJE SA, A ABY STE MAXIMALIZOVALI SVOJU ZÁBAVU A MINIMALIZOVALI RIZIKO PORANENIA SPOJENÉ S JAZDOU NA TOMTO NOVOM POHYBLIVOM VÝROBKU, MUSÍTE POCHOPIŤ A DODRŽIAVAŤ POKYNY.**

### POHYB NA ZARIADENÍ RAZOR HOVERTRAX 2.0 JE KONTROLOVANÝ UHLOM PLATNÍ NA OVLÁDANIE NOHAMI, KTORÝ SA STANOVUJE TLAKOM APLIKOVANÝM NOHAMI JAZDCA NA PLATNE.

Liši sa? Naozaj ano, zariadenie Hovertrax 2.0 je „odlišné“. Ide o dvojkolesový osobný prepravný systém vybavený elektrickým motorom, počítačom, funkciou gyroskopickú kontroly rovnováhy a dvomi nezávisle členenými platňami. Ak sa toto zariadenie podľa vás nepodobá na žiadny bicykel, kolobežku, RipStik, kolieskové korčule či vodné lyže, ktoré ste doteraz poznali, máte pravdu.

Ale zariadenie Razor Hovertrax 2.0 nefunguje „záračne“, neletí, nepláva ani nezmižne. Jeho pohyby nie sú kontrolované diaľkovo ani vníma šírenými z mozgu jazdca či silou jeho vôle. Nie je vybavené ani volantom, brzdou či externými stabilizátormi akéhokoľvek druhu. No dokáže sa pohybovať, zastaviť, zabočiť a jazdiť smerom dozadu – všetky tieto pohyby sú kontrolované výlučne nohami jazdca pohybujúcimi sa v uhloch vzhľadom k zemi. **JE MAXIMÁLNE DÔLEŽITÉ VŹDY SI TO UVEDOMOVAŤ A ZAPAMÄŤAŤ. Uhol vašej nohy – dopredu, vodorovne alebo dozadu – na každej platni na ovládanie nohami stanovuje, ako zariadenie Hovertrax 2.0 prijíma, spracováva a vykonáva príkazy jazdca. Oplývňuje činnosť zariadenia Razor Hovertrax 2.0 omnoho viac než samotné nakláňanie alebo „presúvanie váhy tela“.**

**! VÝSTRAHA:** Prečítajte si tento návod vrátane časti „Bezpečnostné výstrahy“ a „Spôsob obsluhy“ a naučte sa jazdiť bezpečne!

### BEZPEČNOSTNÉ VÝSTRAHY

**! VÝSTRAHA:** Pri každej jazde na zariadení Hovertrax 2.0 riskujete poranenia alebo smrť v dôsledku zrážok, pádov alebo straty kontroly. Ak chcete jazdiť bezpečne, **MUSÍTE SI PREČÍTAŤ A DODRŽIAVAŤ POKYNY A VÝSTRAHY UVEDENÉ V TOMTO NÁVODE.**

**! VÝSTRAHA:** Jazda na akomkoľvek elektrickom výrobku môže byť rizikovou činnosťou. Určité podmienky môžu spôsobiť zlyhanie zariadenia, ktoré nie je spôsobené výrobnou chybou. Ako iné elektrické výrobky na jazdenie, aj výrobok Razor Hovertrax 2.0 môže byť a je určený na pohyb, preto existuje možnosť straty ovládania, vypadnutia a/alebo vznik nebezpečných situácií, ktoré nedokáže eliminovať žiadna starostlivosť, pokyny alebo skúsenosti. Ak k tomu dôjde, aj napriek používaniu ochranných prostriedkov a iných opatrení sa môžete vážne poraniť alebo môžete zomrieť. **JAZDITE NA SVOJE VLASTNÉ RIZIKO A VYUŽÍVAJTE ŠTANDARDNÝ ÚSUDOK.**

**! VÝSTRAHA:** Opomenutíe prečítať si a pochopiť časť „Spôsob obsluhy“ uvedenú v tomto návode zvyšuje riziko poranenia v dôsledku pádov alebo iných nehôd.

**! VÝSTRAHA: NEVHODNÉ PRE JAZDCOV MLADŠÍCH AKO 8 ROKOV ALEBO ŤAŽŠÍCH AKO 100 KG. NEPREKRAČUJTE MAXIMÁLNU POVOLENÚ HMOTNOSŤ 100 kg – vrátane rucksakov a iných nosených predmetov.**

Prekročenie maximálnej povolenej hmotnosti môže mať za následok poranenie jazdca a poškodenie zariadenia Razor Hovertrax 2.0. Hmotnosť samotného jazdca neznamená nutne, že veľkosť osoby je vyhovujúca na jazdu na výrobku a zachovanie kontroly nad zariadením Razor Hovertrax 2.0. Tento výrobok uschovajte mimo dosahu malých detí a zapamätajte si, že tento výrobok je určený len na používanie osobami, ktoré sú minimálne úplne schopné a zodpovedné na používanie výrobku. Spoločnosť Razor odporúča, aby deti do veku 8 rokov mali zakázané tento výrobok používať. Toto odporúčanie je založené nielen na veku, hmotnosti alebo výške – odzrkadľuje zohľadnenie očakávanej zrelosti a skúsenosti, ako aj fyzické rozmery. Odporúčame vek jazdca 8 a výška rokov je len odhadom a môže byť ovplyvnený výškou jazdca, hmotnosťou alebo skúsenosťami – nie každý jazdec vo veku 8 rokov bude na používanie tohto výrobku spôsobilý. Samozrejme, ktorýkoľvek jazdec, ktorý nedokáže na zariadení Razor Hovertrax 2.0 pohodlne jazdiť, by sa nemal pokúšať na ňom jazdiť, ale **zodpovednosť rodiča, pokiaľ ide o súhlas s jazením dieťaťa na tomto výrobku, musí byť založená na zrelosti a skúsenostiach dieťaťa ako aj na dodržiavaní pravidiel dieťaťom. Spoločnosť Razor zdôrazňuje a dospelým vrelo radí, aby sa rozhodli dodržiavať odporúčania spoločnosti Razor, a nedovoliť mladším deťom na zariadení Razor Hovertrax 2.0 jazdiť.**

Pretože výrobok, akým je zariadenie Razor Hovertrax 2.0, môže a aj predstavuje možné riziká spojené hlavne s jeho používaním, **ZA DÔLEŽITÉ SA POVAŽUJE NUTNOSŤ UPLATNIŤ RODIČOVSKÚ ZODPOVEDNOSŤ PRI VOĽBE VÝROBKU NA JAZDENIE, KTORÝ JE VHODNÝ PRE VEK JAZDCA, ALEBO RODIČOVSKÝ DOZOR V SITUÁCIÁCH, V KTORÝCH DETI RÔZNEHO VEKU MÔŽU ZÍSKAŤ PRÍSTUP K ROVNAKÝM VÝROBKOM NA JAZDENIE.** Nie každý výrobok je vhodný pre každý vek alebo veľkosť jazdca a odporúčania sú určené na poukázanie na charakter rizík a očakávanú duševnú alebo fyzickú schopnosť (alebo obidve) jazdca, aby si v týchto rizikových situáciách dokázal poradiť. Osoby s akýmkoľvek duševným alebo fyzickým stavom, kvôli ktorému možno pripustiť poranenie alebo zhoršenie ich fyzickej obratnosti alebo duševných schopností rozpoznáť, pochopiť a dodržiavať bezpečnostné opatrenia a dokázať pochopiť riziká vlastné pre používanie výrobku, by nemali alebo by mali mať zakázané používať výrobok, ktorý nie je pre ne vzhľadom na ich stav vhodný. Osoby so srdcovými ťažkosťami, chorobami hlavy, chrbta alebo krku (alebo osoby, ktoré podstúpili operácie týchto častí tela), ako aj tehotné ženy je nutné upozorniť na to, aby takýto výrobok nepoužívali.

### KONTROLA A ÚDRŽBA ZARIADENIA RAZOR HOVERTRAX 2.0

**! VÝSTRAHA:** Zariadenie Razor Hovertrax 2.0 vždy pred použitím skontrolujte. Správnu kontrolou a údržbou vášho výrobku sa znižuje riziko poranenia. Pred použitím skontrolujte a overte, že všetky kryty a chrániče sú na svojom mieste a sú funkčné. Skontrolujte, že diely fungujú správne, že pneumatiky nie sú poškodené a nadmerne opotrebované. Údržba a opravy zariadenia Razor Hovertrax 2.0 sa musia vykonávať podľa špecifikácií výrobcu, s použitím náhradných dielov, ktoré schválil výrobca, a nesmú byť vykonané úpravy, ktorými dôjde k zmene originálneho dizajnu a konfigurácie výrobku. Opotrebované alebo zlomené diely ihneď vymeňte. Pred použitím zariadenia Razor Hovertrax 2.0 vždy skontrolujte nabitie batérie. Na zariadení Razor Hovertrax 2.0 nejazdite, ak je batéria slabá nabitá, čo indikuje neperušanové svietiaci červený svetelný indikátor alebo náhodné trasenie kolesami počas prevádzky. Zariadenie Razor Hovertrax 2.0 môže prestať fungovať a môže spôsobiť pád. Používajte len nabíjačku určenú pre výrobok Razor Hovertrax 2.0.

**! VÝSTRAHA:** Pozrite si miestne zákony a nariadenia, kde nájdete informácie o tom, kde a ako môžete legálne svoje zariadenie Razor Hovertrax 2.0 používať. Dodržiavajte zákony platné pre vozidlá a chodcov.

#### BEZPEČNOSTNÉ POKYNY A NEPRETRŽITÉ POUŽÍVANIE:

##### Dôležitý oznam pre všetkých používateľov

Tieto informácie si pravidelne pozerajte a overte, že chápete význam všetkých výstrah, upozornení, pokynov a tém ohľadne bezpečnosti. Osobám, ktoré si tento návod neprečítajú, nedovoľte na zariadení Razor Hovertrax 2.0 jazdiť. Akýkoľvek typ činnosti spojenej s jazdou na kolesách môže byť nebezpečný. Kolesá môžu byť a sú určené na pohyb a preto existuje možnosť, že sa dostanete do nebezpečných situácií a/alebo stratíte kontrolu a/alebo spadnete. V takýchto situáciách môže dôjsť k vážnemu poraneniu alebo smrti.

Vždy dávajte pozor na činnosti okolo vás. Zariadenie Razor Hovertrax 2.0 používajte na miestach bez výskytu pevných či pohyblivých nebezpečenstiev. Sledujte okolie a dávajte pozor na chodcov, zvieratá a jazdcov na iných kolesových vozidlách.

**! VÝSTRAHA:** Zariadenie Razor Hovertrax 2.0 používajte len v interiéri alebo na úplne hladkých povrchoch. Vyhybajte sa prekážkam a šmyklavým povrchoch, ktoré by mohli spôsobiť stratu rovnováhy alebo trakcie a spôsobiť pád. Viac pokynov nájdete v časti o teréne.

**! VÝSTRAHA:** Ak je zariadenie Razor Hovertrax 2.0 zapnuté, nezdvíhajte ho zo zeme. Zariadenie Razor Hovertrax 2.0 nezapínajte vo vzduchu. Spôsobí to svojvoľné otáčanie kolies s možným následkom poranenia vašej osoby alebo poškodenia vecí v okolí. Jazdite defenzívne. Dávajte pozor na potenciálne prekážky, ktoré by ste mohli zachytiť kolesom(ami), ktoré by vás mohli prinútiť náhle uhnúť alebo spôsobiť stratu kontroly. Dávajte pozor a vyhýbajte sa chodcom, korčuľiarom, skejtbordistom, jazdcom na kolobežkách, cyklistom, deťom alebo zvieratám, ktoré môžu vstúpiť do vašej trasy, ja rešpektujte práva a majetok ostatných. Nikdy neprevádzajte spolujazdcov ani nedovoľte, aby na elektrickom výrobku naraz jazdila viac než jedna osoba.

Počas jazdy nikdy nepoužívajte slúchadlá ani mobilný telefón. Nikdy nejazdte v závese za iným výrobkom. Zariadením Razor Hovertrax 2.0 nejazdte počas mokrého alebo mrazivého počasia a tento elektrický výrobok nikdy neponárajte do vody, pretože elektrické a hnacie prvky by sa mohli poškodiť, alebo by dôsledkom mohol byť vznik nebezpečných podmienok. Mokré, šmyklivé, hrboľaté, nerovné alebo drsné povrchy môžu riziká zvyšovať. Týmto elektrickým výrobkom nejazdte po blate, ľade, mlákach alebo vode. Vyhnite sa nadmerným rýchlostiam, ku ktorým môže dochádzať pri jazde z kopca. Nikdy nepoužívajte v blízkosti schodov alebo plaveckých bazénov. Nejazdte v noci ani za obmedzenej viditeľnosti. Dávajte pozor a poznajte svoje hranice a nedostatky. Riziko poranenia sa zvyšuje so zvyšovaním náročnosti jazdy. Jazdec preberá všetky riziká spojené s činnosťami agresívnej jazdy.

**! VÝSTRAHA:** Žiadny pohyblivý výrobok, vrátane zariadenia Razor Hovertrax 2.0, neprevádzkujte, ak ste pod vplyvom drog či alkoholu.

#### SPRÁVNE OBLEČENIE A VYBAVENIE NA JAZDENIE

Vždy používajte správne ochranné prostriedky, ako je schválená bezpečnostná prilba (s popruhom na bradu správne zaisteným sponou). Používanie prilby môže legislatívne ustanovovať miestny zákon alebo nariadenie vo vašej oblasti. Odporúčame používať chrániče na lakte, kolená a zápästie, tričko/košelu s dlhými rukávami, dlhé nohavice a rukavice. Vždy používajte atletickú obuv (šnúrovacia obuv s gumenou podrážkou) a šnúrky majte uviazané mimo dosahu kolies, motora a hnacieho systému. Nikdy nejazdte naboso alebo v sandáloch.

#### POUŽÍVANIE NABÍJAČKY

Nabíjačku dodávanú s elektrickým výrobkom je nutné pravidelne kontrolovať, či nie je poškodený kábel, zástrčka, kryt a ďalšie súčasti. V prípade takéhoto poškodenia sa nesmie výrobok až do opravenia či výmeny nabíjačky nabíjať. Používajte len v spojení s odporúčanou nabíjačkou. Počas nabíjania dávajte pozor. Nabíjačka nie je hračka. Nabíjačku smie obsluhovať len dospelá osoba. Nabíjačku nepoužívajte v blízkosti horľavých materiálov. Ak nabíjačku nebudete používať, odpojte ju od výrobku. Pred utieraním a čistením výrobku vlhkou tkaninou vždy nabíjačku odpojte.

**OPOMENUTIE POUŽÍVAŤ ŠTANDARDNÝ ÚSUDOK A DODRŽIAVAŤ HORE UVEDENÉ VÝSTRAHY ZVÝŠUJE RIZIKO VÁŽNEHO PORANENIA. POUŽÍVAJTE POZORNE A S VÁŽNYM DŔAZOM NA BEZPEČNÚ PREVÁDZKU.**

**UPOZORNENIE:** Tento návod obsahuje mnoho výstrah a upozornení týkajúcich sa následkov opomenutia vykonávať údržbu, kontrolovať a správne používať zariadenie Razor Hovertrax 2.0. Pretože akákoľvek nehoda môže mať za následok vážne poranenie alebo aj smrť, neopakujeme výstrahu možného vážneho poranenia alebo smrti zakaždým, keď je táto možnosť spomenutá.

## SPÔSOB OBSLUHY

- Používajte len nabíjačku určenú pre výrobok Razor Hovertrax 2.0.
- Používajte len náhradné batérie určené pre výrobok Razor Hovertrax 2.0. Číslo náhradného dielu W15155005003.

Model	Napätie (nominálne) V DC	Kapacita (nominálna) Ah	Rozsah teplôt pri nabíjaní	Rozsah prevádzkových teplôt
Hovertrax 2.0	36	2,5	0° až 40°C	-10° až 40°C

## SPÔSOB ČINNOSTI

Zapamätajte si to. Zariadenie Hovertrax 2.0 sa pohybuje v dôsledku naklonenia platne na ovládanie nohami dopredu alebo dozadu; toto naklonenie spôsobuje noha (alebo nohy) jazdca.

Pohyb, rýchlosť a zastavenie sú kontrolované uhlom sklonu platní na ovládanie nohami zariadenia Hovertrax 2.0 od rovnobežnej polohy vzhľadom k zemi; tento sklon vykonáva jazdec nohami.

Ak bude výrobok zapnutý, funkcia gyroskopikkej kontroly rovnováhy zariadenia Hovertrax 2.0 sa bude snažiť zachovať platne na ovládanie nohami rovnobežne so zemou. Počas používania zariadenia Hovertrax 2.0 bude následne detegovať zmeny „vodorovnosti“ spôsobené tlakom dopredu alebo dozadu na platne na ovládanie nohami; tento tlak aplikujú nohy jazdca. Takéto zmeny sú zariadením Hovertrax 2.0 interpretované ako pokyny na pohyb kolies. Zariadenie Hovertrax 2.0 sa snaží zrýchlením znova nastaviť vodorovnosť po naklonení dopredu a spomalením sa snaží znova nastaviť vodorovnosť po naklonení dozadu.

## Pohyb a zmena smeru:

Ak jazdec stojí na zariadení Hovertrax 2.0 a jeho hmotnosť je rovnomerne rozdelená na nohy, ktoré sú „vodorovné“ na oboch platniach na ovládanie nohami:

- Stlačením prstov na oboch nohách smerom nadol sa zariadenie Hovertrax 2.0 pohne dopredu.
- Stlačením piat na oboch nohách smerom nadol sa zariadenie Hovertrax 2.0 pohne dozadu.
- Zatáčanie sa vykonáva zvýšením tlaku smerom nadol na prednú stranu platne na ovládanie, ktorá je na vonkajšej strane polomeru zatáčania.
- Jazdec sa môže otáčať na mieste tlačením smerom nadol na predný okraj platne na ovládanie nohami a súčasne bude tlačíť na zadný okraj druhej platne na ovládanie nohami.

## Zrýchlenie a zastavenie:

- Ak chcete jazdiť rýchlejšie alebo spomaliť, stlačením platní na ovládanie nohami do väčšieho uhla rýchlosť „zvýšite“ a pri ich stlačení do menšieho uhla rýchlosť „znižíte“.
- Ak pri spomaľovaní alebo zastavovaní budete pokračovať v aplikovaní sily na okraje v opačnom smere jazdy, nielenže zastavíte, no môžete sa začať pohybovať dozadu.

Ako k tomu dôjde? Základný princíp je, že zariadenie Hovertrax 2.0 je navrhnuté tak, aby „stálo“ ak sú platne na ovládanie nohami vodorovne – a funkcia gyroskopikkej kontroly rovnováhy deteguje „vodorovnosť“ výrobku. Tá istá funkcia deteguje pohyby nôh, ktoré spôsobia, že platňa na ovládanie nohami už nebude „vodorovná“; tieto pohyby sú interpretované ako príkaz na pohyb.

A to je princíp. Tak to funguje. Vykonáva to, čo mu prikážu nohy; výrobok sa samočinne „vyrovnáva“, aby dokázal detegovať a implementovať pokyny vydané nohami jazdca.

Pochopenie tohto princípu je dôležité z pochopiteľných dôvodov. Taktiež poskytuje pochopiteľné výstrahy počas jazdy na zariadení Hovertrax 2.0, ako napríklad:

**Nenaskakujte ani nezaskakujte:** Ak odoberiete nohu (alebo obe nohy) a potom sa na zariadenie Hovertrax 2.0 znova postavíte a spôsobíte, že poloha platní na ovládanie nohami sa vzhľadom na „vodorovnosť“ zmení o akýkoľvek stupeň, zariadenie by mohlo a bude okamžite reagovať na základe „pokynu“ s dôsledkom straty stability, rovnováhy alebo kontroly jazdca.

**Presúvanie samotnej hmotnosti nie je problém:** Nepredpokladajte, že presúvaním hmotnosti taktiež ovládáte pohyb – alebo že nepresúvanie hmotnosti znamená „stabilitu“. Presúvanie hmotnosti jazdca môže byť spojené so zvyšovaním alebo znižovaním tlaku nôh na platne na ovládanie nohami a práve akcia nôh na platne na ovládanie nohami spôsobuje reakciu formou pokynu na pohyb zariadenia Hovertrax 2.0. Naopak, ak presuniete svoju hmotnosť bez zmeny umiestnenia alebo uhla svojich nôh a platne na ovládanie nohami zostanú vodorovne, zariadenie Hovertrax 2.0 neprijme žiadny „signál“, ktorý by mohlo interpretovať.

## Poznámka: Ak je zariadenie

Hovertrax 2.0 zapnuté, nezdvíhajte ho zo zeme. Zariadenie Hovertrax 2.0 nezapínajte vo vzduchu.

**Tip na jazdenie:** Jazdec sa môže samozrejme na zariadení Hovertrax 2.0 nakláňať, ale samotné nakláňanie vplyva na polohu platne na ovládanie nohami len do rozsahu zmeny polohy nôh jazdca. Ak členky jazdca budú vždy v uhle 90°, nakláňanie spôsobí naklonenie. Uvedomte si, že nakláňanie môže zvýšiť prenos hmotnosti, čo môže mať vplyv na schopnosť jazdca obnoviť vyrovnaný postoj a zvyšuje sa tak možnosť straty rovnováhy.

**AKO NASTŮPIŤ NA ZARIADENIE****Po nabití batérie:**

- Zariadenie zapnite:** Položte zariadenie Hovertrax 2.0 na zem a zapnite ho; na hlavnom vypínači sa rozsvieti modré svetlo. Indikátor batérie/režimu zapnutia bude svietiť jedným alebo dvoma zelenými svetlami indikujúcimi režim. Až kým sa nerozsvietia všetky svetelné indikátory, **NEPOKRACUJTE** druhým krokom.
- Prvá noha:** Stojac za zariadením Hovertrax 2.0 položte jednu nohu na platňu na ovládanie nohami; položte ju bližšie ku kolesu než k stredu. Túto nohu použite na aktivovanie platformy na ovládanie nohami a túto platformu na ovládanie nohami nastavte do vyváženej, vodorovnej polohy.
- Potvrdenie aktivácie:** Potvrďte aktivovanie prvej platne na ovládanie nohami. Pohybujte nohou dopredu a dozadu a sledujte reakciu výrobku. Hrajte sa s touto jednou platňou na ovládanie nohami, až kým nebudete mať problém so zachovaním minimálneho pohybu platne na ovládanie nohami.
- Postavenie:** Keď je prvá platňa na ovládanie nohami v stabilnom stave a stojí, druhou nohou sa postavte na druhú platňu na ovládanie nohami. Toto vykonávajte v dostatočnej vzdialenosti od nábytku či iných veľkých predmetov. Na oporu ani svoje zdvíhanie nepoužívajte upevnené predmety – svoju hmotnosť udržiavajte rovnomerne rozloženú medzi dvomi platňami na ovládanie nohami. Ak sa necítite pohodlne, zostúpte smerom dozadu a opakujte od 2. kroku. Snažte sa na zariadenie Hovertrax 2.0 postaviť bez pohybu.

**SPÔSOB JAZDY:**

- Státie na mieste:** Zariadenie Hovertrax 2.0 je medzi dvojkolesovými predmetmi jedinečné v tom, že jeho aktívna stabilizácia umožňuje stáť na mieste. Rovnováhu kolobežky alebo bicykla možno jednoducho udržať počas jazdy, no rovnováhu zariadenia Hovertrax 2.0 možno dosiahnuť kým stojíte.
- Pohyb dopredu:** Ak sa chcete pohybovať dopredu, svojimi nohami postupne stlačte nadol predné časti oboch platní na ovládanie nohami. Nenakláňajte sa nadmerne dopredu, pretože môžete rovnováhu stratiť.
- Spomalenie:** Ak chcete spomaliť alebo zastaviť, svojimi päťami aplikujte tlak na zadný okraj platní na ovládanie nohami. Môže byť užitočné aj naklonenie dozadu no nezabudnite, že pokyny vydávajú vaše nohy! Ak budete svojimi päťami naďalej tlačiť na zadné okraje, budete môcť jazdiť dozadu.
- Zabočenie:** Ak chcete zabočiť doľava slabo stlačte pravou nohou prednú časť pravej platne na ovládanie nohami; ak chcete zabočiť doprava, stlačte nadol prednú časť ľavej platne na ovládanie nohami. Cieľom je, aby sa jedno koleso otáčalo o niečo rýchlejšie než druhé.
- Otáčanie na mieste:** Ak sa chcete otáčať na mieste, stlačte nadol prednú časť jednej platne na ovládanie nohami a súčasne rovnakou silou stlačte zadnú časť druhej platne na ovládanie nohami.

**! OVLÁDANIE RÝCHLOSTI ZARIADENIA HOVERTRAX**

**Nie príliš rýchlo:** Odporúčaná maximálna rýchlosť zariadenia Hovertrax 2.0 je približne deväť (9) km/h až jedenásť (11) km/h v prípade modelu Hovertrax DLX 2.0. Na rýchlosť môže mať vplyv hmotnosť jazdca, podmienky, nabitie batérie atď. Zariadenie Hovertrax 2.0 dokáže krátkodobou prekročiť štandardnú prevádzkovú rýchlosť, na ktorú je navrhnuté, aby umožnilo kolieskam reagovať a „znova nastaviť rovnováhu“ výrobku pomocou funkcie vlastného vodorovného vyrovnania. Nepokúšajte sa „nútiť“ zariadenie Hovertrax vykonávať nepretržitú činnosť v režime rýchlosti, „na opätovné nastavenie rovnováhy“, pretože ovládanie bude náročnejšie a spadnutie bude viac pravdepodobné.

**AKO ZOSTŮPIŤ ZO ZARIADENIA:**

- Spomalte a zastavte.**
- Zostúpte smerom dozadu.**
- Zariadenie vypnite.**

**POZNÁMKA:** Ak zariadenie Hovertrax 2.0 necháte nečinne zapnuté viac než 5 minút, automaticky sa vypne a pípne.

**VÝSTRAŽNÉ SIGNÁLY VÝROBKU**

Zariadenie Hovertrax 2.0 je vybavené niekoľkými funkciami ochrany, ktoré zahŕňajú nasledovné:

- Funkcia automatického vyrovnania:** Ak nie je výrobok po zapnutí vodorovne, pomaly sa bude otáčať, až kým dosiahne vodorovnosť. Vždy počkajte, kým sa automatické vyrovnanie úplne nedokončí a kým nezačnú svietiť všetky svetlá indikátora batérie/režimu zapnutia.
- Výcvikový režim:** Výrobok možno nastaviť na výcvikový režim a prevádzkovať ho pri nižšej rýchlosti. Kým nezvládnete riadenie vo výcvikovom režime, výrobok neprevádzkujte v štandardnom režime.
- Slabo nabitá batéria alebo nabíjanie batérie:** Svetelný indikátor batérie/režimu zapnutia bude indikovať nedostatočné nabitie na prevádzkovanie; bude blikať a výrobok pípne.
- Vypnutie pri nadmernom uhle:** V prípade nadmerného uhla sklonu platne na ovládanie nohami výrobok preruší prevádzku s napájaním.

**Tip na jazdenie:** Pred úplne prvou jazdou očakávajte, že fáza učenia, ako pohodlne stáť na zariadení Hovertrax 2.0., v ňom bude trvať až desať minút.

**Funkcia automatického vyrovnania:** Ak nie je výrobok po zapnutí vodorovne, pomaly sa bude otáčať, až kým dosiahne vodorovnosť. Vždy počkajte, kým sa automatické vyrovnanie úplne nedokončí a kým nezačnú svietiť všetky svetlá indikátora batérie/režimu zapnutia.

**Tip na jazdenie:** Na zariadení Hovertrax 2.0 by ste si mali precvičiť zachovanie platne na mieste a získanie pocitu pružnosti pohyby generované malými zmenami tlaku vašej nohy dopredu/dozadu.

**Tip na jazdenie:** Na zariadení Hovertrax 2.0 sa najlepšie jazdí rýchlosťami rezkej chôdze, nie rýchlejšie.

**Poznámka:** Blikanie všetkých svetiel znamená chybu nastavenia vodorovnosti. Jazdiť môžete, až keď svetlá prestanú blikať.

**TIPY NA JAZDENIE**

- Na zariadení Hovertrax 2.0 sa naučte jazdiť na veľkej a bezpečnej ploche bez akýchkoľvek prekážok.
- Udržiavajte vzpriamený no uvoľnený postoj. Zarovnajzte svoje telo so zariadením Hovertrax 2.0 a nohy majte rozťahané čo najbližšie ku kolesám.
- Dávajte pozor. Pozorujte prostredie čo najďalej pred sebou – vaše oči sú najlepším nástrojom na bezpečné vyhnutie sa prekážkam a šmyklavým povrchom.
- Ruky držte pohodlne pri bokoch.
- Začnite pomalým a príjemným tempom. Nikdy agresívne nezrýchľujte ani sa nenakláňajte dopredu.
- Dávajte pozor a všimajte si ostatných.
- Vždy jazdite kontrolované, rýchlosťou, ktorá je bezpečná pre vás a osoby v okolí.
- Vždy buďte pripravení zastaviť.
- Vždy rešpektujte chodcov a vždy im dajte prednosť.
- Vyhňte sa činnostiam, ktorými by ste chodcov prekvapili. Pri približovaní zozadu oznámte svoju prítomnosť a pri obchádzaní spomalte na rýchlosť chôdze.

**TIPY PRE ZARIADENIE HOVERTRAX**

Po nabíí batérie postupujte podľa týchto jednoduchých krokov:

- Pred nastúpením na zariadenie skontrolujte zelený svetelný indikátor batérie. Ak nesvieti, výrobok nie je zapnutý a vy spadnete.
- Nestúpajte na ani blízko stredu či rotačnej časti platne na ovládanie nohami.
- Chrbát aj nohy majte uvoľnené. Stojte prirodzene.
- Precvičte si kontrolované zastavenie.
- Ak jednou nohou stojíte na platni na ovládanie nohami a výrobok je zapnutý, zachovajte túto vodorovnosť nohy; v opačnom prípade sa zariadenie Hovertrax 2.0 pohne.
- Dávajte pozor na šírku zariadenia Hovertrax 2.0 a cestu, po ktorej jazdíte. Musíte sa zmestiť.

**TERÉN A VYHÝBANIE SA NEBEZPEČENSTVÁM, POŠMYKNUTIAM A POTKNUTIAM**

Zariadenie Hovertrax 2.0 je určené na používanie v interiéri alebo na hladkých a rovných povrchoch. No aby ste predišli strate trakcie, musíte počas jazdy vždy dávať pozor a musíte sa naučiť identifikovať a vyhýbať sa šmyklavým a mokrym povrchom, sypkému materiálu, svahom, dieram a iným prekážkam.

V prípade nebezpečného povrchu či terénu zariadenie Hovertrax 2.0 zastavte a zostúpte z neho.

Kolesá zariadenia Hovertrax 2.0 musia k povrchu prilnúť, aby ste stáli vzpriamene. K pošmyknutiam dôjde, ak zariadenie Hovertrax 2.0 stratí trakciu a potenciálne dôjde k strate kontroly a k pádu. Náhle zmeny smeru a jazda na šmyklavých povrchoch, nerovnostiach, uvoľnených predmetoch a sypkých materiáloch môže spôsobiť stratu trakcie zariadenia Hovertrax 2.0.

- Dávajte pozor.
- Nikdy na zariadenie Hovertrax 2.0 neskáčte ani z neho nezoskakujte oboma nohami.
- Dolu kopcom nejazdite priečne ani sa na svahu neotáčajte. Môže dôjsť k stavu, kedy sa snímače rovnováhy zariadenia Hovertrax 2.0 nedokážu zorientovať do „vodorovného“ stavu, čo zhorší kontrolu jazdcom.
- Vyhňte sa jazde na povrchu, kedy by mohol podvozok naraziť na nejaký objekt.
- Pri jazde cez zmenu terénu dávajte pozor.





## NOVÁ TECHNOLOGIE S NOVOU KONCEPCÍ OVLÁDÁNÍ A BEZPEČNOSTI

Jak je zřejmé již na první pohled, model Razor Hovertrax 2.0 se liší od všeho, na čem jste kdy jeli. Žádná řídítka. Žádné přední ani zadní kolo. Žádná brzda. Výrobek je nový a pohybuje se, což znamená, že máte-li zájem na něm jezdit, mělo by vás zajímat, jak to dělat správně – a pokud chcete minimalizovat riziko pádu nebo zranění, měli byste se zaměřit na to, jak tento nový výrobek řídit co nejbezpečněji. To je přesně cílem tohoto návodu a dalších upozornění. **TENTO VÝROBEK JE NOVÝ A ODLIŠNÝ, A VZHLEDEM K TOMU, ŽE SE POKYBUJE, JE NUTNÉ ŘÁDNĚ POROZUMĚT POKYŇŮM A DODRŽOVAT JE TAK, ABY SE MINIMALIZOVALO RIZIKO ZRANĚNÍ, KTERÉ PŘEDSTAVUJE JEHO ŘÍZENÍ. VÝSLEDKEM A ODMĚNĚL JSOU SKVĚLÉ ZÁŽITKY A MAXIMUM ZÁBAVY.**

## POHYB VÝROBKU RAZOR HOVERTRAX 2.0 SE ŘÍDÍ ÚHLEM NOŽNÍ PLOŠINY, KTERÝ URČUJE TLAK JEZDCOVÝCH CHODIDEL NA PLOŠINU.

Je zde nějaký rozdíl? Ano, výrobek Hovertrax 2.0 je „jiný“. Jedná se o motorizovaný, počítačově řízený, gyroskopicky vyvážený osobní mobilní systém s duální plošinou, nezávislým návěsem a dvěma koly. Pokud se vám zdá, že se nepodobá žádnému jízdnímu kolu, skútru, caster boardu, kolečkovým bruslím ani vodním lyžím, máte pravdu.

Výrobek Razor Hovertrax 2.0 však nefunguje pomocí „magie“ ani nelétá, nevznáší se ani nemízí. Jeho pohyby se neovládají vzdáleně ani mozgovými vlnami jezdce ani jeho přáními. Neano volant, brzdu ani žádné vnější stabilizátory. Ano, dokáže jet, zastavit, otáčet se a couvat – to vše ovládají pouze chodidla jezdce, která se vzhledem k zemi pohybují v úhleh. **TOTO JE KLÍČOVÉ VĚDĚT A NIKDY NEZAPOMENOUT.**

**Výrobek Hovertrax 2.0 přijímá, zpracovává a provádí pokyny jezdce pomocí úhlů chodidel – dopředu, vodorovně, dozadu – na každé plošině. To ovlivňuje provoz výrobku Hovertrax 2.0 mnohem více než samotné naklánění nebo „přenášení váhy těla“.**

**⚠ UPOZORNĚNÍ:** Prostudujte si tento návod, včetně kapitol „Bezpečnostní pokyny“ a „Ovládání“ a naučte se řídit bezpečně!

### BEZPEČNOSTNÍ POKYNY

**⚠ UPOZORNĚNÍ:** Při řízení výrobku Hovertrax 2.0 riskujete vážné zranění nebo smrt při srážkách, pádech nebo ztrátě kontroly. Chcete-li řídit bezpečně, JE NUTNÉ SI PROSTUDOVAT POKYNY A VÝSTRAHY V TOMTO NÁVODU A DODRŽOVAT JE.

**⚠ UPOZORNĚNÍ:** Jízda na jakémkoliv elektrickém výrobku může být nebezpečná. Za určitých podmínek může zařízení selhat bez zavěnění výrobce. Stejně jako jiná elektrická vozítka se i Razor Hovertrax 2.0 může pohybovat a je určen k pohybu, a tudíž existuje možnost ztráty kontroly, pádu a/nebo vzniku nebezpečných situací, které nelze vyloučit žádnou mírou pozornosti, instrukcí ani odborných znalostí. Pokud k takovým incidentům dojde, může to způsobit vážná zranění nebo dokonce úmrtí, i když se používá ochranné vybavení a jiné bezpečnostní prostředky. JEZDÍTE NA VLASTNÍ RIZIKO, PROTO VŽDY S ROZVAHOU.

**⚠ UPOZORNĚNÍ:** Pokud si nepřectete část „Ovládání“ tohoto návodu, zvyšuje se riziko zranění z důvodu pádu nebo jiných nehod.

**⚠ UPOZORNĚNÍ: NENÍ URČENO PRO JEZDCE DO 8 LET NEBO NAD 100 KG. NEPŘEKRAČUJTE HMOTNOSTNÍ LIMIT 100 kg – včetně batohů a dalších věcí, které s sebou nesete.**

Pokud překročíte hmotnostní limit, můžete dojít ke zranění jezdce a poškození výrobku Razor Hovertrax 2.0. Hmotnost jezdce samotná nutně neznamená, že velikost osoby je pro Razor Hovertrax 2.0 nebo její ovládání vhodná. Udržujte tento výrobek mimo dosah malých dětí a pamatujte, že je určen k použití pouze osobami, které jsou při ovládání výrobku minimálně ve zcela klidném a způsobilém stavu. Společnost Razor doporučuje, aby používání výrobku nebylo dovoleno dětem mladším 8 let. Toto doporučení vychází nejen z věku, hmotnosti nebo výšky - odráží také zohlednění očekávané vyspělosti a dovednosti, stejně jako fyzické velikosti. Doporučený věk jezdce nad 8 let je pouze odhadem a může být ovlivněn velikostí, hmotností nebo dovedností jezdce - ne pro každého 8letého a staršího jezdce musí být výrobek vhodný. Je zřejmé, že jezdci, kteří se na výrobku Razor Hovertrax 2.0 nemohou pohodlně usadit, by se na něm ani neměli pokoušet jezdit. **Rozhodnutí rodičů umožnit svému dítěti jízdu na tomto výrobku by mělo vycházet z vyspělosti, dovednosti a schopnosti dítěte dodržovat pravidla. Společnost Razor dospělým osobám důrazně doporučuje, aby neignorovaly její doporučení a také aby nepovolovaly jezdit na výrobku Razor Hovertrax 2.0 mladším dětem.**

Vzhledem k tomu, že výrobky, jako je Razor Hovertrax 2.0, mohou představovat a představují potenciální nebezpečí zjevně spojené s jejich používáním, je všeobecně známo, že **VÝBĚR VÝROBKU NA JEZDĚNÍ PŘÍMĚŘENÉHO VĚKU JEZDCE JE TŘEBA PŘEVÁDĚT S RODIČOVSKOU ZODPOVĚDNOSTÍ, A V SITUACÍCH, KDY MOHOU MÍT KE STEJNÉMU VÝROBKU NA JEZDĚNÍ PŘÍSTUP DĚTI RŮZNÉHO VĚKU, JE DŮLEŽITÉ ZAJISTIT RODIČOVSKÝ DOHLED.** Ne každý výrobek je vhodný pro jezdce jakéhokoliv věku či velikosti a doporučení mají odrazit povahu rizika a očekávané duševní nebo fyzické schopnosti jezdce, případně obojí, v zájmu zvládnutí možných rizik. Osoby s mentálním nebo tělesným postižením, které by mohlo být příčinou zranění, negativně ovlivnit jejich tělesnou zručnost nebo duševní schopnosti rozpoznat, pochopit a dodržovat bezpečnostní pokyny, stejně jako pochopit rizika spojená s použitím výrobku, nesmí výrobky nevhodné vzhledem k jejich schopnostem používat a ani jim to nesmí být povoleno. Osoby se srdečními potížemi, onemocněním hlavy, zad nebo šíje (nebo před operací těchto částí těla), nebo těhotné ženy, by měly být upozorněny, aby tento výrobek nepoužívaly.

### KONTROLA A ÚDRŽBA VÝROBKU RAZOR HOVERTRAX 2.0

**⚠ UPOZORNĚNÍ:** Výrobek Razor Hovertrax 2.0 před použitím vždy zkontrolujte. Řádnou kontrolou a údržbou výrobku lze snížit riziko zranění. Před použitím zkontrolujte, zda jsou na svém místě a v provozuschopném stavu veškeré ochranné kryty. Zkontrolujte, zda součásti fungují správně, zda pneumatiky nejsou poškozeny nebo nadměrně opotřebené. Údržba a opravy výrobku Razor Hovertrax 2.0 by se měly provádět v souladu se specifikacemi výrobce, musí se používat pouze náhradní díly autorizované výrobcem a nesmí se měnit původní design ani konfigurace výrobce. Opotřebené nebo vadné díly ihned vyměňte.

Před použitím výrobku Razor Hovertrax 2.0 vždy zkontrolujte nabíť baterie. Nejezděte na výrobku Razor Hovertrax 2.0, pokud je baterie vybitá, což označuje červená kontrolka nebo náhodné třesení kol během provozu. Výrobek Razor Hovertrax 2.0 by se mohl zastavit a způsobit váš pád. Používejte pouze nabíječku Razor Hovertrax 2.0.



**⚠ UPOZORNĚNÍ:** Vaší povinností je zajistit soulad používání vašeho Razor Hovertrax 2.0 s místními zákony a předpisy. Dodržujte všechny platné zákony pro vozidla a chodce.

#### **BEZPEČNOSTNÍ POKYNY K DALŠÍMU POUŽÍVÁNÍ:**

##### **Důležitá zpráva pro všechny uživatele**

Tyto informace si pravidelně opakujte a ujistěte se, zda rozumíte všem výstrahám, varováním, pokynům a bezpečnostním tématům. Nenechte na výrobku Razor Hovertrax 2.0 jezdit ostatní, dokud si neprostudují tento návod. Jakýkoliv typ aktivity na kolech může představovat riziko. Kola se mohou pohybovat a jsou k tomu určena, je tedy možné dostat se do nebezpečných situací a/nebo ztratit kontrolu a/nebo spadnout. V takových situacích může dojít k vážnému zranění či smrti. Vždy dávejte pozor na aktivitu kolem vás. Výrobek Razor Hovertrax 2.0 používejte v oblastech bez kombinovaných a pohyblivých rizik. Sledujte, zda se v okolí nenachází chodci, zvířata a další jezdci na zařízeních s koly.

**⚠ UPOZORNĚNÍ:** Výrobek Razor Hovertrax 2.0 používejte pouze v interiéru nebo na zcela hladkém povrchu. Vyhybejte se překážkám a kluzkým povrchům, které by mohly mít za následek ztrátu rovnováhy nebo přilnavosti a způsobit pád. Další pokyny naleznete v části Terén.

**⚠ UPOZORNĚNÍ:** Výrobek Razor Hovertrax 2.0 nezvedejte ze země, když je zapnutý. Nezapínejte výrobek Razor Hovertrax 2.0 ve vzduchu. Způsobí to volné otáčení kol, což by mohlo mít za následek zranění nebo poškození věcí kolem vás. Jezděte opatrně. Dávejte pozor na potenciální překážky, které by se mohly zachytit o kolečka nebo vás donutit náhle změnit směr nebo ztratit kontrolu. Dávejte pozor na chodce, bruslaře, skateboardisty, jezdce na skútru, kole, děti či zvířata, které vám mohou vstoupit do cesty, a respektujte práva a majetek druhých. Na tomto elektrickém výrobku nikdy nevozte spolujezdce ani nedovolte, aby na něm jezdila více než jedna osoba.

#### **NEUVÁŽENÉ JEDNÁNÍ A NERESPEKTOVÁNÍ VÝŠE UVEDENÝCH UPOZORNĚNÍ ZVYŠUJE RIZIKO VÁŽNÉHO ZRANĚNÍ. POUŽÍVEJTE OPATRNĚ A VELKOU POZORNOST VĚNUJTE BEZPEČNÉMU OVLÁDÁNÍ.**

**UPOZORNĚNÍ:** Tento návod obsahuje mnoho výstrah a upozornění týkajících se následků neprovádění údržby, kontroly nebo nesprávného používání výrobku Razor Hovertrax 2.0. Vzhledem k tomu, že výsledkem jakékoli nehody může být vážné zranění nebo dokonce úmrtí, upozornění na vážné zranění nebo úmrtí při každém zmínění takové eventuality neopakuje.

Při jízdě nikdy nepoužívejte sluchátka ani mobilní telefon. Nikdy nejezděte zavěšeni za jiným podobným výrobkem.

Na modelu Razor Hovertrax 2.0 nejezděte za mokra nebo na náledí, ani výrobek nikdy nepoužívejte do vody, elektrické a hnací prvky se by mohly vodou poškodit nebo vytvořit jiné pravděpodobně nebezpečné podmínky.

Mokrá, hladká, hrbolatá, nerovný či drsný povrch může zhoršit přilnavost a zvýšit riziko nehody. Na tomto elektrickém výrobku nejezděte v bahně, na náledí, v kalužích ani ve vodě. Vyhnete se nadměrným rychlostem, které mohou být spojeny s jízdou ze svahu. Nepoužívejte v blízkosti schodů nebo plochářek. Nejezděte v noci nebo za snížené viditelnosti.

Budte opatrní a uvědomujte si své limity. S rostoucí obtížností jízdy se zvyšuje riziko zranění. Jezdec přebírá veškerá rizika spojená s agresivní jízdou.

**⚠ UPOZORNĚNÍ:** Pohyblivé výrobky, včetně výrobku Razor Hovertrax 2.0, nikdy nepoužívejte pod vlivem alkoholu nebo drog.

#### **VHODNÝ ODĚV PRO JÍZDU**

Vždy noste vhodné ochranné vybavení, např. schválenou ochrannou přilbu (s podbradním řemínkem upevněným přezkou). Přilba může být ve vaší zemi ze zákona povinná. Doporučuje se nosit chrániče loktů a kolen, chrániče zápěstí a košili s dlouhým rukávem a rukavice. Vždy noste sportovní obuv (šněrovací obuv s gumovou podrážkou) a tkaničky mějte vždy zavázané a mimo dosah kol, motoru a hnacího systému. Na výrobku nikdy nejezděte bosí nebo v sandálech.

#### **POUŽÍVÁNÍ NABÍJEČKY**

Nabíječku dodanou s elektrickým výrobkem je třeba pravidelně kontrolovat, zda nedošlo k poškození šňůry, zástrčky, pouzdra nebo dalších dílů. V případě takového poškození se výrobek nesmí nabíjet, dokud se nabíječka neopraví nebo nevymění.

Používejte pouze doporučenou nabíječku.

Při nabíjení postupujte opatrně.

Nabíječka není na hraní. Měla by ji obsluhovat dospělá osoba.

Nabíječku nezapínejte v blízkosti hořlavých materiálů.

Pokud se nabíječka nepoužívá, vytáhněte ji ze zásuvky.

Před otřením vlhkou utěrkou či mytím výrobek vždy odpojte od nabíječky.



## ZPŮSOB POUŽITÍ

- Používejte pouze nabíječku Razor Hovertrax 2.0.
- Používejte pouze balení náhradních baterií Razor Hovertrax 2.0. Náhradní položka č. W15155005003.

Model	Napětí (jmenovitě) V <sub>ss</sub>	Výkon (jmenovitý) Ah	Rozsah teplot při dobíjení	Provozní teplotní rozpětí
Hovertrax 2.0	36	2,5	0 °C až 40 °C	-10 °C až 40 °C

### JAK TO FUNGUJE

Model Hovertrax 2.0 reaguje na pohyb chodidel jezdce. Pamatujte si to. Hovertrax 2.0 se pohybuje díky naklápění předozadní nožní plošiny způsobenému chodidlem (chodidly) jezdce.

Pohyb, rychlost a zastavování se řídí stupněm naklonění vzhledem k zemi, kdy chodidlo jezdce způsobí, že plošina výrobku Hovertrax 2.0 již nejsou rovnoběžné se zemí.

Když je výrobek aktivní, snaží se funkce gyroskopického mechanického vyvažování výrobku Hovertrax 2.0 udržet plošiny rovnoběžné se zemí. Při používání pak výrobek Hovertrax 2.0 zjišťuje změny z vodorovné polohy, které způsobuje předozadní tlak na plošiny vyvíjený chodidly jezdce. Tyto změny Hovertrax 2.0 interpretuje jako pokyny k pohybu kol. Hovertrax 2.0 se snaží naklonění dopředu vyrovnat zrychlením a naklonění dozadu zpomalením.

#### Pohyb a změna směru:

Jezelec musí stát na výrobku Hovertrax 2.0 s rovnoměrně zatíženým chodidlem spočívajícím rovně na nožní plošině:

- Zatláčením palců na obou chodidlech směrem dolů se výrobek Hovertrax 2.0 uvádí do pohybu směrem vpřed.
- Zatláčením pat na obou chodidlech dolů se výrobek Hovertrax 2.0 uvádí do pohybu směrem vzad.
- Zatáčení se provádí zvýšením tlaku na přední část nožní plošiny na vnější straně zatačky.
- Jezelec se může otáčet na místě zatláčením na přední hranu jedné nožní plošiny a zároveň na zadní hranu druhé nožní plošiny.

#### Zrychlování a zastavování:

- Chcete-li jet rychleji nebo zpomalit, zatláče nožní plošiny do většího nebo naopak do menšího úhlu.
- Pokud při zpomalování nebo zastavování vyvinete sílu na opačné strany, než je směr jízdy, můžete nejen zastavit, ale také pokračovat v jízdě pozpátku.

Jak to funguje? Základní princip, podle kterého je výrobek Hovertrax 2.0 navržen, je „klidová“ poloha, kdy jsou nožní plošiny vodorovné – a gyroskopická mechanická vyrovnávací funkce zjišťuje „vodorovnost“ výrobku. Tatož funkce detekuje pohyby chodidel, které způsobují, že plošina již není „vodorovná“, a tyto změny interpretuje jako pokyny k pohybu.

A je to. Tak to funguje. Výrobek funguje podle „signálů vyslaných“ vašimi chodidly a snaží se automaticky vyrovnat tak, aby byl připraven detekovat a realizovat pokyny chodidel jezdce.

Porozumětí tomuto principu je důležité ze zřejmých důvodů. S tímto principem se také pojí několik zřejmých varování pro jízdu na výrobku Hovertrax 2.0:

**Neskákejte na něj ani z něj:** Pokud z výrobku Hovertrax 2.0 sejmete chodidlo (nebo obě) a poté na něj znovu nastoupíte a způsobíte změnu polohy plošiny ve vztahu k vodorovnosti o libovolný stupeň, stroj může a bude reagovat okamžitým pohybem v reakci na „pokyn“, což můžete mít za následek ztrátu stability, rovnováhy nebo kontroly jezdce.

**Samotné přenášení váhy nefunguje:** Nepředpokládejte, že pohyb lze ovládat samotným přenášením váhy – nebo že nepřenášení váhy se rovná „stabilitě“. Přenášení váhy jezdce může souviset se zvyšováním nebo snižováním tlaku chodidel na plošinu, je to však akce chodidel, která vydává výrobku Hovertrax 2.0 pokyny k pohybu. A naopak, pokud přenesete váhu a nezměníte umístění nebo úhel chodidel a plošina zůstane vodorovná, výrobek Hovertrax 2.0 neobdrží žádný „signál“, který by mohl interpretovat.

**Poznámka:** Výrobek Hovertrax 2.0 nezvedejte ze země, když je zapnutý. Nezapínejte výrobek Hovertrax 2.0 ve vzduchu.

**Rada k řízení:** Jezelec se samozřejmě může na výrobku Hovertrax 2.0 naklánět, ale samotné naklání ovlivňuje polohu plošiny, pouze pokud chodidla jezdce změni polohu. Pokud bude mít jezelec kotníky v konzistentním pravém úhlu, dojde k naklonění jezdce i naklonění plošiny. Poznámka: při naklání může dojít k nadměrnému přenesení váhy, což může ovlivnit schopnost jezdce vrátit se do vzpřímené polohy a zvýší se tak možnost ztráty kontroly.

**JAK NASTOUPIT****Po nabití baterie:**

1. **Zapnutí napájení:** Výrobek Hovertrax 2.0 postavte na zem, zapněte jej a rozsvítí se modrá kontrolka na tlačítku napájení. Na ukazateli režimu baterie/napájení se rozsvítí jedna nebo dvě zelené kontrolky, které signalizují právě aktivní režim. **NEPOKRAČUJTE** dalším krokem, dokud nebudou svítit všechny kontrolky indikátoru.
2. **První chodidlo:** Postavte se za výrobek Hovertrax 2.0 a jedno chodidlo položte na nožní plošinu blíž ke kolu než ke středu. Nožní plošinu lze aktivovat uvedením do vyrovnané, vodorovné polohy chodidlem.
3. **Potvrzení aktivace:** Zkontrolujte, zda je první nožní plošina aktivní. Pohybujete nohou dozadu a dopředu tak, abyste cítili reakci výrobku. Hrajte si s touto jednou plošinou tak dlouho, dokud se vám nebude pohodlně dařit udržovat pohyb plošiny minimální.
4. **Nastoupení:** Jakmile bude první nožní plošina stabilní a v klidu, stoupněte si druhým chodidlem na druhou nožní plošinu. Udělejte to v dostatečné vzdálenosti od nábytku či jiných velkých předmětů. Nesnažte se opírat nebo zvedat o pevné objekty – držte hmotnost rovnoměrně rozloženou mezi oběma nožními plošinami. Pokud se necítíte příjemně, sestupte a opakujte krok 2. Zkuste stát na výrobku Hovertrax 2.0 bez pohybu.

**ZPŮSOB JÍZDY:**

5. **Stání na místě:** Výrobek Hovertrax 2.0 je mezi zařízeními o dvou kolech jedinečný v tom, že vám jeho aktivní stabilizace umožňuje stát na místě. Rovnováha na koloběžce nebo jízdním kole se udržuje snadněji za pohybu, u výrobku Hovertrax 2.0 to však jde i tehdy, když stojí.
6. **Pohyb dopředu:** Chcete-li se pohybovat dopředu, postupně tlačte chodidla na přední stranu obou nožních plošin. Nedělejte prudké pohyby dopředu ani se nadměrně nenakláníjte, mohli byste ztratit rovnováhu.
7. **Zpomalení:** Chcete-li zpomalit nebo zastavit, zatlačte na zadní stranu nožních plošin patami. Náklon dozadu vám může trochu pomoci, ale pamatujte si, že pokyny vydávají chodidla! Když budete pokračovat ve stlačování zadní strany patami, budete moci jet pozpátku.
8. **Zatáčení:** Chcete-li zatočit doleva, mírně zatlačte pravým chodidlem na přední stranu pravé nožní plošiny; chcete-li zatočit doprava, zatlačte na přední stranu levé nožní plošiny. Účelem je, aby se jedno kolo pohybovalo o něco rychleji než druhé kolo.
9. **Otáčení na místě:** Chcete-li se otočit na místě, zatlačte na přední část jedné nožní plošiny a zároveň stejnou silou na zadní část druhé nožní plošiny.

**OVĽADÁNÍ RYCHLOSTI VÝROBKU HOVERTRAX**

**Ne příliš rychle:** Doporučená nejvyšší rychlost výrobku Hovertrax 2.0 je přibližně devět (9) km/h a jedenáct (11) km/h pro výrobek Hovertrax DLX 2.0. Na rychlost může mít vliv hmotnost jezdce, podmínky povrchu, nabití baterie apod. Model Hovertrax 2.0 dokáže krátkodobě překročit běžnou provozní rychlost tak, aby mohla kola reagovat a výrobek dosáhl potřebné rovnováhy. Nesnažte se Hovertrax „nutit“ do nepřetřžitého provozu ve „vyrovnávacím režimu“, neboť ovládání bude obtížnější a s větší pravděpodobností bude docházet k pádům.

**JAK VYSTOUPIT:**

1. **Zpomalte a zastavte**
2. **Sestupte směrem dozadu**
3. **Vypněte napájení**

**POZNÁMKA:** Pokud výrobek Hovertrax 2.0 ponecháte v nečinnosti pod dobu více než 5 minut, automaticky se vypne a zapípá.

**VAROVNÉ SIGNÁLY VÝROBKU**

**Hovertrax 2.0 obsahuje několik integrovaných ochranných funkcí, mezi které patří:**

- **Funkce automatického vyrovnávání:** Pokud výrobek není po zapnutí vyrovnaný, bude se pomalu otáčet, dokud se nedostane do vodorovné polohy. Vždy vyčkejte, než výrobek dokončí automatické vyrovnávání a rozsvítí se všechny kontrolky na indikátoru režimu baterie/napájení.
- **Režim tréninku:** Tento výrobek je možné nastavit do tréninkového režimu, aby fungoval při nižší rychlosti. Výrobek začnete používat v normálním režimu až poté, co si dobře osvojíte jízdu v tréninkovém režimu.
- **Vybitá nebo nabíjející se baterie:** Kontrolka režimu baterie/napájení ukáže nedostatečné nabití pro provoz tím, že bude blikat a výrobek pípat.
- **Vypnutí při nadměrném úhlu:** Při příliš strmých úhlech nožní plošiny se výrobek zastaví.

**Rada k řízení:** Před úplně první jízdou počítejte s tím, že budete potřebovat přibližně deset minut, abyste se naučili na výrobku Hovertrax 2.0 pohodlně stát.

**Funkce automatického vyrovnávání:** Pokud výrobek není po zapnutí vyrovnaný, bude se pomalu otáčet, dokud se nedostane do vodorovné polohy. Vždy vyčkejte, než výrobek dokončí automatické vyrovnávání a rozsvítí se všechny kontrolky na indikátoru režimu baterie/napájení.

**Rada k řízení:** Doporučujeme procvičovat udržení plošiny výrobku Hovertrax 2.0 na místě a vnímat pohyby generované z malých změn předozadního tlaku chodidel.

**Rada k řízení:** Na modelu Hovertrax 2.0 se doporučuje jezdit rychlostí svízně chůze, ne rychleji.

**Poznámka:** Pokud blikají všechna světla, je to známkou poruchy vyrovnávání. Nejezděte, dokud se blikání nezastaví.

**TIPY K ŘÍZENÍ**

- Na výrobku Hovertrax 2.0 se učte jezdit v dostatečně rozlehlých a bezpečných prostorách bez překážek.
- Tělo držte vzpřímené, ale uvolněné. Postavte se přímo nad výrobek Hovertrax 2.0 do širokého postoje s chodidly blízko ke kolům.
- Budte ostražití. Sledujte vzdálené i blízké okolí – vaše oči jsou nejlepším nástrojem, který umožňuje se bezpečně vyhnout překážkám a kluzkým povrchům.
- Ruce držte pohodlně po stranách.
- Začněte při nízké a pohodlné rychlosti. Nikdy agresivně nezrychlujte a nedělejte prudké pohyby dopředu.
- Budte opatrní a ohleduplní k ostatním.
- Při jízdě si vždy udržujte kontrolu a jezděte při rychlostech, které jsou bezpečné pro vás i vaše okolí.
- Vždy buďte připraveni zastavit.
- Respektujte chodce, vždy jim dávejte přednost.
- Dbějte, abyste chodce nevylekali. Když k nim přijíždíte zezadu, ohlaste se a při míjení zpomalte na rychlost chůze.

**TIPY K MODELU HOVERTRAX**

Když je baterie nabitá, postupujte podle těchto šesti kroků:

- Před jízdou vždy zkontrolujte, zda kontrolka indikátoru stavu baterie svítí zeleně. Pokud ne, výrobek není zapnutý a vy s největší pravděpodobností spadnete.
- Nestoupejte si na střed ani blízko něj, ani poblíž otáčivé části nožní plošiny
- Nezapomeňte na uvolněný postoj (záda, nohy). Stůjte přirozeně.
- Procvičujte kontrolované zastavování.
- Pokud jednou nohou stojíte na nožní plošině a výrobek je zapnutý, udržujte nohu ve vodorovné poloze, jinak se výrobek Hovertrax 2.0 začne pohybovat.
- Dejte pozor na šířku výrobku Hovertrax 2.0 a cesty, po které jedete. Ujistěte se, že se na ní vejdete.

**VHODNÝ TERÉN - POZOR NA RIZIKA, UKLOUZNUTÍ ČI ZAKOPNUTÍ**

Výrobek Hovertrax 2.0 je určen k používání v interiéru nebo na hladkém a rovinném povrchu. Aby se však předešlo ztrátě přilnavosti, je třeba jezdit opatrně a naučit se rozpoznat a vyhýbat se kluzkým a vlhkým povrchům, sypkým materiálům, svahům, výmolům a jiným překážkám.

V případě nebezpečného povrchu nebo terénu výrobek Hovertrax 2.0 zastavte a sestupte z něj.

Kola výrobku Hovertrax 2.0 musí mít možnost přilnout k povrchu, abyste mohli zůstat ve vzpřímené poloze. K uklouznutí dojde v případě, že výrobek Hovertrax 2.0 ztratí přilnavost, což může způsobit ztrátu kontroly a pád. Náhlé změny směru a jízda po kluzkém povrchu, hrbolech a sypkých materiálech může způsobit ztrátu přilnavosti výrobku Hovertrax 2.0.

- Vždy buďte ostražití.
- Nikdy na výrobek Hovertrax 2.0 nenaskakujte oběma nohama zároveň (ani z něj neseskakujte).
- Nejezděte příčně po svahu ani se v něm neotáčejte. To by mohlo způsobit, že snímače vyvážení výrobku Hovertrax 2.0 nedokáží najít vodorovnou polohu a tím se zhorší ovládání pro jezdce.
- Nejezděte přes povrch, na kterém by mohl podvozek zavadit o objekt.
- Při jakékoliv změně terénu buďte opatrní.

## НОВА ТЕХНОЛОГИЯ С НОВИ КОНЦЕПЦИИ ЗА КОНТРОЛ И БЕЗОПАСНОСТ

Както се вижда още от пръв поглед, Razor Hovertrax 2.0 се различава от нещата, които сте карали преди това. Няма кормило. Няма предно или задно колело. Няма спирачки. **Ново** е и се движи, което означава, че ако искате да го карате, трябва да се научите как да го правите правилно, а ако искате да намалите риска от падане или нараняване, трябва да насочите вниманието си към това как да карате този нов продукт възможно най-безопасно. Целта на това ръководство и предупрежденията за безопасност е да ви помогнат да го направите. **ТОЗИ ПРОДУКТ Е НОВ, РАЗЛИЧЕН Е, НО СЕ ДВИЖИ, И ВИЕ ТРЯБВА ДА РАЗБЕРЕТЕ И ДА ИЗПЪЛНЯВАТЕ ИНСТРУКЦИИТЕ, ЗА ДА СИ ОСИГУРИТЕ МАКСИМАЛНО ЗАБАВЛЕНИЕ И МИНИМАЛЕН РИСК ОТ НАРАНЯВАНЕ ПРИ КАРАНЕ НА ТОЗИ НОВ, ДВИЖЕЩ СЕ ПРОДУКТ.**

## ДВИЖЕНИЕТО НА RAZOR HOVERTRAX 2.0 СЕ КОНТРОЛИРА ОТ ЪГЪЛА НА ПЛАТФОРМИТЕ ЗА СЪПЪВАНЕ, КОЕТО СЕ ОПРЕДЕЛЯ ОТ НАТИСКА, УПРАЖНЯВАН ОТ КРАКАТА НА ВОДАЧА ВЪРХУ ПЛАТФОРМИТЕ.

Различно е? Да, Hovertrax 2.0 е различен. Това е електрическа моторизирана, компютъризирана, жироскопично базирана, персонална мобилна система с две колела и две платформи, с независимо свързани части. Ако това не звучи като другите велосипеди, скутери, RipStik, ролери или водни ски, които някога сте ползвали, сте на прав път.

Razor Hovertrax 2.0 обаче не функционира по магичен начин и не лети, не плава и не изчезва. Движенията му не се контролират от разстояние или чрез мозъчните вълни на водача или искрените добри пожелания, и няма нито кормило, нито спирачки, нито каквито и да са външни стабилизатори. И все пак може да се движи, да спира, да се върти и да се движи назад — всичко това се контролира единствено от съгласието на водача, което се движи под различни ъгли по отношение на земята. **ТОВА Е ИЗКЛЮЧИТЕЛНО ВАЖНО ДА СЕ ЗНАЕ И ПОМНИ ВИНАГИ. Чрез ъгъла на съгласието ви — напред, хоризонтално или назад — на всяка платформа за съпъване Hovertrax 2.0 получава, обработва и изпълнява инструкции от водача. Това оказва влияние върху функционирането на Razor Hovertrax 2.0 много повече от наклоняването или изместването на тежестта на тялото.**

**⚠ ПРЕДУПРЕЖДЕНИЕ:** Прочетете това ръководство, включително и „Предупреждения за безопасност“ и „Инструкции за експлоатация“ и се научете да карате безопасно!

## ПРЕДУПРЕЖДЕНИЯ ЗА БЕЗОПАСНОСТ

**⚠ ПРЕДУПРЕЖДЕНИЕ:** Когато карате Hovertrax 2.0, има опасност от сериозно нараняване или смърт, причинени от сблъсък, падане или загуба на контрол. За да карате безопасно, **ТРЯБВА ДА ПРОЧЕТЕТЕ И ДА ИЗПЪЛНЯВАТЕ ИНСТРУКЦИИТЕ И ПРЕДУПРЕЖДЕНИЯТА В ТОВА РЪКОВОДСТВО.**

**⚠ ПРЕДУПРЕЖДЕНИЕ:** Карането на електрически продукт може да бъде опасна дейност. Определени условия може да причинят неизправност в оборудването без вина от страна на производителя. Както и други електрически продукти, предназначени за каране, Razor Hovertrax 2.0 може и е предназначен да се движи и поради това е възможно да се изгуби контрол върху него, да се падне от него и или да възникнат опасни ситуации, които не могат да бъдат елиминирани, независимо от нивото на внимание, обучение или опит на водача. Ако възникнат такива ситуации, може да се стигне до сериозни наранявания или смърт дори когато се използва екипировка за безопасност и други предпазни средства. **КАРАЙТЕ РАЗУМНО НА СВОЙ СОБСТВЕН РИСК.**

**⚠ ПРЕДУПРЕЖДЕНИЕ:** Ако не прочетете и не разберете раздел „Инструкции за експлоатация“ от това ръководство, се увеличава риска от нараняване поради падане или други инциденти.

**⚠ ПРЕДУПРЕЖДЕНИЕ: НЕ Е ПОДХОДЯЩ ЗА ДЕЦА НА ВЪЗРАСТ ПОД 8 ГОДИНИ ИЛИ С ПО-ГОЛЯМО ТЕГЛО ОТ 100 KG. ДА НЕ СЕ НАДВИШАВА ЛИМИТА ЗА ТЕГЛО ОТ 100 kg, включително с раници и други вещи, които може да се носят.** Надвишаването на лимита за тегло може да доведе до нараняване на водача и повреждане на Razor Hovertrax 2.0. Само теглото на водача не означава непременно, че големината на фигурата на определен човек е подходяща или е достатъчна за поддържане на контрол над Razor Hovertrax 2.0. Дръжте този продукт далеч от малки деца и помнете, че този продукт е предназначен за употреба само от лица, които най-малкото могат да управляват продукта напълно удобно и компетентно. Razor препоръчва да не се позволява използването на този продукт от деца на възраст под 8 години. Тази препоръка се базира не само на възрастта, теглото или ръста — тя отразява въпроса за необходимата зрялост и умения, както и физическия ръст. Препоръчаната възраст на водача от 8 или повече години е само приблизителна и може да бъде повлияна от ръста, теглото или уменията на водача — продуктът няма да е подходящ за всяко дете на 8 години или повече. Разбира се, всеки водач, който не може да се застане удобно на Razor Hovertrax 2.0, не

трябва да опитва да го използва, но **решението на родителя да позволи детето си да кара този продукт трябва да се базира на зрелостта, уменията и способностите на детето да спазва правилата. Razor набляга на това, че възрастните настойчиво се съветват да не пренебрегват препоръките на Razor или да позволяват на по-малки деца да карат Razor Hovertrax 2.0.**

Тъй като продуктите, като Razor Hovertrax 2.0, може да представляват и представляват потенциални опасности, пряко свързани с тяхната употреба, ясно се отчита, че **НУЖДАТА ЗА УПРАЖНЯВАНЕ НА РОДИТЕЛСКА ОТГОВОРНОСТ ПРИ ИЗБОРА НА ПРОДУКТИ ЗА КАРАНЕ, КОИТО СА ПОДХОДЯЩИ ЗА ВЪЗРАСТТА НА ДЕТЕТО, ИЛИ РОДИТЕЛСКИ НАДЗОР ПРИ СИТУАЦИИ, В КОИТО ДЕЦА НА РАЗЛИЧНА ВЪЗРАСТ МОГАТ ДА ИМАТ ДОСТЪП ДО ЕДНИ И СЪЩИ ПРОДУКТИ ЗА КАРАНЕ, Е ВАЖНА.** Не всеки продукт е подходящ за всяка възраст или ръст на децата, като препоръките отразяват естеството на опасностите и са в зависимост от необходимите умствени и физически способности (или и двете) на водача, за да може той да се справи с опасностите. Лица с умствени или физически заболявания, които може да се явят предпоставка за нараняване или да попречат на физическите им умения или умствените им способности да разбират и следват инструкциите за безопасност, както и да разбират с какви рискове е свързана употребата на продукта, не трябва да използват и не трябва да им бъде разрешено да използват продукти, които са неподходящи за техните способности. Лица със сърдечни заболявания и такива, които страдат от болки в главата, гърба или врата (или са претърпели преди това операции на тези части на тялото), както и бременни жени, не трябва да борават с този продукт.

## ПРОВЕРЯВАЙТЕ И ПОДДЪРЖАЙТЕ RAZOR HOVERTRAX 2.0

**⚠ ПРЕДУПРЕЖДЕНИЕ:** Винаги проверявайте Razor Hovertrax 2.0 преди употреба. Правилната проверка и поддръжка на продукта може да намали риска от нараняване. Преди употреба проверете дали всички капаци и предпазители са на местата си и дали са в годно за експлоатация състояние. Проверете дали частите функционират правилно, дали гумите не са повредени или прекалено износени. Razor Hovertrax 2.0 трябва да се поддържа и ремонтира в съответствие със спецификациите на производителя, като се използват само одобрени от производителя резервни части и не трябва да се променя оригиналния дизайн и оригиналната конфигурация на производителя. Незабавно подменяйте износените или повредените части. Винаги проверявайте заряда на батерията, преди да използвате Razor Hovertrax 2.0. Не карайте Razor Hovertrax 2.0, когато батерията е изтощена, обозначено с червен светлинен индикатор, или при неочаквано вибриране на колелата по време на функциониране. Razor Hovertrax 2.0 може да спре да работи, което да доведе до падане на водача. Използвайте само зарядно устройство за Razor Hovertrax 2.0.

**⚠ ПРЕДУПРЕЖДЕНИЕ:** Проверете местното законодателство и разпоредби, за да разберете къде и как е разрешено да използвате Razor Hovertrax 2.0. Съблюдавайте всички приложими закони за превозни средства и пешеходци.

## ИНСТРУКЦИИ ЗА БЕЗОПАСНОСТ ПРИ ПРОДЪЛЖИТЕЛНА

**ПОУПОТРЕБА: Важно съобщение за всички потребители**  
Периодично преглеждайте тази информация и се уверете, че разбирате всички предупреждения, съобщения за внимание, инструкции и съвети за безопасност. Не позволявайте на други лица да карат Razor Hovertrax 2.0, докато не прочетат това ръководство. Всеки вид дейност, която се извършва върху колелата, може да бъде опасна. Колелата могат да се движат и са предназначени за това, поради което е възможно да възникнат опасни ситуации и/или да се стигне до загуба на контрол и/или падане. В такива ситуации може да се стигне до сериозно нараняване или смърт. Винаги обръщайте внимание какво се случва около вас. Използвайте Razor Hovertrax 2.0 в зони без неподвижни или движещи се препятствия. Оглеждайте се за пешеходци, животни и водачи на други колесни устройства.

**⚠ ПРЕДУПРЕЖДЕНИЕ:** Използвайте Razor Hovertrax 2.0 на закрито или върху напълно гладки повърхности. Избягвайте препятствия и хлъзгави повърхности, които могат да доведат до загуба на равновесие или сцепление и да предизвикат падане. Вижте раздела за терена за повече напътствия.

**⚠ ПРЕДУПРЕЖДЕНИЕ:** Не повдигайте Razor Hovertrax 2.0 от земята, когато продуктът е включен. Не включвайте Razor Hovertrax 2.0, когато е във въздуха. Това ще доведе до свободно въртене на колелата, което може да предизвика нараняване на водача или на нещата около него. Вземете предпазни мерки по време на каране. Внимавайте за евентуални препятствия, които може да закачат колелото/колелата или да ви принудят да завиете рязко или да изгубите контрол. Внимавайте да не блъснете пешеходци, къкьори, скейтбордисти, скутери, велосипеди, деца или животни, които може да ви излязат на пътя и уважавайте правата и собствеността на другите. Никога не вземте пътници и не позволявайте повече от един човек едновременно да кара електрическия продукт.

**КОГАТО НЕ СЕ ИЗПОЛЗВА ЗДРАВ РАЗУМ И НЕ СЕ ВЗЕМАТ ПОД ВНИМАНИЕ ГОРНИТЕ ПРЕДУПРЕЖДЕНИЯ, РИСКЪТ ОТ СЕРИОЗНО НАРАНЯВАНЕ СЕ УВЕЛИЧАВА.**

**ИЗПОЛЗВАЙТЕ С НЕОБХОДИМАТА ПРЕДПАЗЛИВОСТ И ОТДЕЛЕТЕ СЕРИОЗНО ВНИМАНИЕ НА БЕЗОПАСНАТА ЕКСПЛОАТАЦИЯ.**

**ВНИМАНИЕ:** Това ръководство съдържа много предупреждения и съобщения за внимание, свързани с последствията в случай, че вашият продукт Razor Hovertrax 2.0, предназначен за каране, не се поддържа, инспектира или използва правилно. Тъй като всеки инцидент може да доведе до сериозно нараняване или дори смърт, ние не повтаряме предупреждението за сериозно нараняване или смърт всеки път, когато такава опасност бъде спомената.

Никога не използвайте слушалки или мобилен телефон докато карате. Никога не се хващайте за друг продукт, да ви дърпа, докато карате.

Не карайте Razor Hovertrax 2.0 върху мокри или заледени повърхности и никога не потапяйте този електрически продукт във вода, понеже електрическите и задвижващите компоненти може да се повредят от водата или да създадат други потенциално опасни условия. Мокри, хлъзгави, неравни или груби повърхности могат да повишат рисковете. Не карайте този електрически продукт върху кал, лед, локви или вода. Избягвайте прекомерните скорости, свързани със спусканията по стръмни наклони. Никога не използвайте продукта в близост до стълби или басейни. Не карайте през нощта или при лоша видимост. Бъдете внимателни и бъдете наясно с възможностите си. Рискът от наранявания се увеличава при повишаване на степента на трудност на каране. Водачът поема всички рискове, свързани с агресивно каране.

**⚠ ПРЕДУПРЕЖДЕНИЕ:** Никога не управлявайте движещ се продукт, включително Razor Hovertrax 2.0, докато сте под влиянието на наркотици или алкохол.

## ПОДХОДЯЩА ЕКИПИРОВКА ЗА КАРАНЕ

Винаги носете подходяща защитна екипировка, като одобрена защитна каска (със сигурно закопчана кашка под брадата). Носенето на каска може да е задължително на мястото, където живеете, съгласно местното законодателство. Препоръчват се налакътници, наколенки, протектори за китки, блуза с дълги ръкави, дълъг панталон и ръкавици. Винаги носете спортни обувки (с връзки и гумени подметки), като връзките на обувките ви трябва да са завързани и да са далеч от колелата, мотора и задвижващата система. Никога не карайте с боси крака или със сандали.

## ИЗПОЛЗВАНЕ НА ЗАРЯДНО УСТРОЙСТВО

Зарядното, което се доставя с електрическия продукт, трябва редовно да се проверява за повреди по кабела, щепсела, корпуса и другите части. В случай на такава повреда продуктът не трябва да бъде зареден, докато зарядното не бъде ремонтирано или подменено.

Използвайте само с препоръчаното зарядно устройство. Работете внимателно по време на зареждане.

Зарядното устройство не е играчка. С него трябва да работи възрастен. Не използвайте зарядното устройство в близост до запалими материали.

Изключвайте зарядното от електрическата мрежа и от продукта, когато не го използвате.

Винаги изключвайте зарядното устройство, преди да избършете и да почистите своя продукт с влажна кърпа.

## ИНСТРУКЦИИТЕ ЗА ЕКСПЛОАТАЦИЯ

- Използвайте само зарядно устройство за Razor Hovertrax 2.0.
- Използвайте само резервни батерии за Razor Hovertrax 2.0. Резервна част №: W15155005003.

Модел	Напрежение (номинално) Vdc	Капацитет (номинален) Ah	Диапазон на температура на зареждане	Диапазон на работната температура
Hovertrax 2.0	36	2,5	От 0° до 40° C	От -10° до 40° C

### КАК РАБОТИ

Hovertrax 2.0 реагира на движенията на стъпалата на водача. Помнете това. Hovertrax 2.0 се движи посредством накланянето на платформата за стъпване напред и назад, предизвикано от стъпалото (или стъпалата) на водача.

Движението, скоростта и спирането се контролират от степента, до която водачът посредством стъпалата си променя положението на платформите на Hovertrax 2.0 спрямо земята, така че вече да не са в хоризонтално положение спрямо нея.

Когато продуктът е включен, жироскопичната механизмирана функция за балансиране на Hovertrax 2.0 опитва да задържи платформите за стъпване на продукта успоредни на земята. По време на употреба Hovertrax 2.0 улавя промените спрямо хоризонталното положение, които се предизвикват от натиска напред и назад на платформата(ите) за стъпване, приложен от стъпалата на водача. Тези промени се интерпретират от Hovertrax 2.0 като инструкции за движение на колелата. Hovertrax 2.0 опитва отново да приведе в хоризонтално положение наклон напред чрез ускоряване, а наклон назад — чрез намаляване на скоростта.

### Движение и промяна на посока:

Когато водачът стои върху Hovertrax 2.0 с равномерно разпределена тежест на двата крака, които са в хоризонтално положение и на двете платформи за стъпване:

- Когато се приложи натиск с предната част на двете стъпала надолу, Hovertrax 2.0 започва да се движи напред.
- Когато се приложи натиск с петите на двете стъпала надолу, Hovertrax 2.0 започва да се движи назад.
- Завои се правят, като се окаже повече натиск надолу в предната част на платформата за стъпване, от външната страна на завиването.
- Водачът може да се върти на място, като натиска надолу предната част на едната платформа за стъпване, като същевременно натиска надолу задния край на другата платформа.

### Ускоряване и спиране:

- За да се движите по-бързо или да намалявате, натиснете платформите за стъпване при по-голям ъгъл за „по-голяма скорост“ и намалете ъгъла за „по-малка скорост“.
- Когато намалявате скоростта или спирате, ако продължите да прилагате натиск върху краищата, които са противоположни на посоката на движение, можете не само да спрете, а и да продължите да променяте посоката.

Как става това? Основният принцип е, че Hovertrax 2.0 е проектиран така, че да бъде „в покой“, когато платформите за стъпване са в хоризонтално положение, а жироскопичната механизмирана функция за балансиране отчита хоризонталното положение на продукта. Същата функция улавя движенията на стъпалата, които извеждат платформата от хоризонталното ѝ положение, и интерпретира тези промени като команди за движение.

Това е всичко. Така работи. Продуктът прави това, което стъпалата му „казват“ да прави, като продуктът се самобалансира, за да се подготви да отчете и изпълни инструкциите, дадени от стъпалата на водача. Разбирането на тези принципи е важно по очевидни причини. Има и някои ясни предупреждения при карането на Hovertrax 2.0, като:

**Не скачайте от него и върху него:** Ако свалите крака си (или и двата крака), и след това стъпите отново на Hovertrax 2.0 и предизвикате промяна на позицията на платформата(ите) по отношение на хоризонталното им положение в кавото и да е степен, машината може да и ще реагира, като започне да се движи незабавно в отговор на „инструкциите“, което може да доведе до загуба на стабилността, равновесието и контрола на водача.

**Само изместването на тежестта не е от решаващо значение:** Не си мислете, че само изместването на тежестта контролира движението или че ако няма изместване на тежестта, това означава стабилност. Изместването на тежестта на водача може да се свързва с увеличаване или намаляване на натиска на стъпалата върху платформите за стъпване, но движенията на стъпалата върху платформите всъщност дават инструкции на Hovertrax 2.0 да се движи. И обратно, ако изместите тежестта си, без да променяте позицията или ъгъла на стъпалата си, така че платформите да останат в хоризонтално положение, Hovertrax 2.0 не получава никакъв сигнал, който да интерпретира.

**Забележка:** Не повдигайте Hovertrax 2.0 от земята, когато е включен. Не включвайте Hovertrax 2.0, когато е във въздуха.

**Съвет за каране:** Разбира се, водачът може да се наклони, докато е върху Hovertrax 2.0, но наклоняването оказва влияние на позицията на платформите за стъпване само доколкото водачът променя позицията на стъпалата си. Ако глезените на водача са под ъгъл 90°, наклоняването ще доведе до преобръщане. Обърнете внимание, че наклоняването може да подсили изместването на тежестта, което може да засегне способността на водача да възстанови хоризонтална позиция, което увеличава опасността от загуба на равновесие.



**КАК ДА СЕ КАЧИТЕ****След зареждане на батерията:**

- Включване:** Поставете Hovertrax 2.0 на земята и включете захранването. Синият индикатор на бутон за включване ще светне. Индикаторът за режима на мощност/батерията ще светне или с една или с две зелени светлини, за да обозначи режима. **НЕ** преминавайте към стъпка две, докато всички светлини на индикатора не светнат.
- Първи крак:** Докато стоите зад Hovertrax 2.0, поставете единия си крак върху едната платформа, по-близо до колелото, отколкото до центъра. Използвайте този крак, за да активирате платформата, като я приведете в балансирно, хоризонтално положение.
- Потвърждаване на активирането:** Потвърдете активирането на първата платформа за стъпване. Движете крака си напред и назад и усетете реакцията на продукта. Пробвайте само с тази платформа, докато ви стане лесно да поддържате движението на платформата в минимални граници.
- Качване:** След като първата платформа вече е стабилна и неподвижна, стъпете върху втората платформа с другия си крак. В близост не трябва да има мебели и други големи предмети. Не използвайте неподвижен предмет, за да се подпирате или да се повдигнете. Тежестта ви трябва да е равномерно разпределена между двете платформи за стъпване. Ако се чувствате неудобно, отстъпете назад и повторете от стъпка 2. Опитайте да стоите на Hovertrax 2.0, без да се движите.

**КАК СЕ КАРА:**

- Стоене на място:** Hovertrax 2.0 е уникален сред двуколесните продукти по отношение на това, че активното стабилизиране, което осигурява, ви дава възможност да стоите на едно място. Скутер или велосипед може да се балансира по-лесно, когато се движи, но Hovertrax 2.0 може да се балансира, даже когато е неподвижен.
- Движение напред:** За да се движите напред, натискайте постепенно със стъпалата си предните части на двете платформи за стъпване. Не се устремявайте напред и не се навеждайте прекомерно много, тъй като можете да загубите равновесие.
- Намалвяване на скоростта:** За да намалите скоростта или да спрете, упразнете натиск върху задните краища на платформите за стъпване, като натискате надолу с петите си. Навеждането назад може да е полезно до известна степен, но помнете, че краката ви дават инструкции! Ако продължите да натискате задните краища с петите си, ще можете да се движите назад.
- Завиване:** За да завиеете наляво, леко натиснете с десния си крак надолу в предната част на дясната платформа за стъпване. За да завиеете надясно, натиснете надолу в предната част на лявата платформа. Идеята е да накарате едно колело да се върти малко по-бързо от другото.
- Въртене на място:** За да се въртите на място, натиснете в предната част на едната платформа за стъпване, докато натискате с еднаква сила задната част на другата платформа.

**▲ КОНТРОЛ НА СКОРОСТТА НА HOVERTRAX**

**Не твърде бързо:** Препоръчителната най-висока скорост на Hovertrax 2.0 е приблизително девет (9) km/h и единадесет (11) km/h за Hovertrax DLX 2.0. Скоростта може да бъде повлияна от теглото на водача, условията на повърхността, заряд на батерията и т.н. Hovertrax 2.0 може да надвишава нормалната работна скорост за кратки периоди с цел колелетата да могат да реагират и отново да балансират продукта, помагайки му самостоятелно да се приведе в хоризонтално положение. Не се опитвайте да форсирате Hovertrax да работи продължително при скорост, която предизвиква повторно балансиране, тъй като по-трудно ще може да се контролира, а вероятността да се стигне до падане ще е по-голяма.

**КАК ДА СЛЕЗЕТЕ:**

- Намалете скоростта и спрете.
- Стъпете назад.
- Изключете захранването.

**ЗАБЕЛЕЖКА:** Ако Hovertrax 2.0 бъде оставен включен за повече от 5 минути, автоматично ще се изключи и ще издаде звукосигнал.

**ПРЕДУПРЕДИТЕЛНИ СИГНАЛИ, СВЪРЗАНИ С ПРОДУКТА**  
**Hovertrax 2.0 има няколко вградени защитни функции, които включват:**

- Функция за самобалансиране:** Ако продуктът не е приведен в хоризонтално положение, по време на включване плавно ще се завърти, докато застане в хоризонтално положение. Винаги изчаквайте с качването, докато продуктът напълно спре да се самобалансира и всички светлини на индикатора за режима на мощност/батерията светнат.
- Режим на обучение:** Този продукт може да бъде настроен на режим на обучение, за да работи при по-ниска скорост. Не го използвайте в нормален режим, докато не се почувствате напълно удобно при каране в режим на обучение.
- Изтощена или зареждаща се батерия:** Индикаторът за режима на мощност/батерията ще покаже недостатъчен заряд за работа, като започне да премигва, а продуктът ще издаде светлинен сигнал.
- Изключване при прекомерно голям ъгъл:** При изключително голям ъгъл на платформата за стъпване, продуктът ще се изключи.

**Съвет за каране:** Преди първото ви каране е добре да отделите до десет минути, за се научите как да стоите удобно върху Hovertrax 2.0.

**Функция за самобалансиране:** Ако продуктът не е приведен в хоризонтално положение, по време на включване плавно ще се завърти, докато застане в хоризонтално положение. Винаги изчаквайте с качването, докато продуктът напълно спре да се самобалансира и всички светлини на индикатора за режима на мощност/батерията светнат.

**Съвет за каране:** Практиката ви с Hovertrax 2.0 трябва да е да поддържате платформата на място и да усетите движението, генерирани от малки промени при натиск с крака напред и назад.

**Съвет за каране:** Hovertrax 2.0 се управлява най-добре при скорост, сходна с тази при бързо ходене, не по-бързо.

**Забележка:** Всички премигващи светлини означават грешки в привеждането в хоризонтално положение. Не карайте, докато премигването не спре.

## СЪВЕТИ ЗА КАРАНЕ

- Учете се да карате Hovertrax 2.0 в просторна, безопасно зона, бъзе външни въздействия.
- Стойката ви трябва де е изправена, но да не е напрегната. Изравнете тялото си вертикално над Hovertrax 2.0 и с широк разкрач стъпете в близост до стъпалата.
- Бъдете нащрек. Гледайте и далеч напред, и пред себе си — очите ви са най-добрият ви инструмент за осигуряване на безопасност, за избягване на препятствия и хлъзгави повърхности.
- Ръцете ви трябва да са в удобна позиция отстрани на тялото ви.
- Започнете с ниска и безопасна скорост. Никога не ускорявайте рязко и не се устремявайте напред.
- Бъдете бдителни и внимателни към другите хора.
- Винаги карайте под контрол със скорост, която е безопасна за вас и хората около вас.
- Винаги имайте готовност да спрете.
- Зачитайте пешеходците, като винаги им отстъпвате правото на преминаване.
- Избягвайте да изненадвате пешеходците. Когато се приближавате от задната страна, сигнализирайте за себе си и намалете скоростта до такава при ходене, когато преминавате.

## СЪВЕТИ ЗА HOVERTRAX

След като заредите батерията, изпълнете тези шест лесни стъпки:

- Помнете, че преди да се качите, трябва да проверите светлината на зеления индикатор за батерията. Ако не свети, продуктът не е включен и ще паднете.
- Не стойте върху или близо до центъра или въртящите се части на платформата за стъпване.
- Помнете, че тялото ви, гърбът и краката не трябва да са напрегнати. Стойте естествено.
- Упражнявайте контролирано спиране.
- Ако стоите с един крак на платформата за стъпване, докато продуктът е включен, дръжте стъпалото си в хоризонтално положение, иначе Hovertrax 2.0 ще започне да се движи.
- Съобразявайте ширината на Hovertrax 2.0 и пътя, по който се движите. Уверете се, че можете да минете.

## ТЕРЕН И ИЗБЯГВАНЕ НА ОПАСНОСТИ, ПОДХЪЗВАНЕ И ПРЕПЪВАНЕ

Hovertrax 2.0 е предназначен за използване на закрито или върху гладки, равни повърхности. За да предотвратите загуба на сцепление обаче, трябва винаги да внимавате по време на каране и да се научите да разпознавате и да избягвате хлъзгави или мокри повърхности, насипни материали, склонове, дупки на пътя и други препятствия. Спрете и слезте от Hovertrax 2.0 при опасни повърхности или терени.

Колелетата на Hovertrax 2.0 трябва да са стабилно стъпили на земята, за да можете да стоите в изправено положение. Подхлъзване се получава, когато Hovertrax 2.0 изгуби сцепление, което евентуално може да предизвика загуба на контрол и падане. Резки маневри и каране по хлъзгави повърхности, издатини и незакрепени предмети и насипни материали могат да доведат до загуба на сцепление на Hovertrax 2.0.

- Бъдете бдителни.
- Никога не скачайте върху или от Hovertrax 2.0 с двата крака.
- Моля, не карайте напречно по хълм и не завивайте върху наклонена повърхност. Така сензорът за балансиране на Hovertrax 2.0 е вероятно да не може да приведе машината в хоризонтално положение, намалявайки контрола на водача.
- Избягвайте да карате върху повърхности, където шасито може да се удари в предмет.
- Бъдете внимателни, когато карате върху променен терен.

## KONTROL VE GÜVENLİK İÇİN YENİ KONSEPTLERLE YENİ BİR TEKNOLOJİ

İlk görüşte anlayacağınız gibi Razor Hovertrax 2.0 daha önce bindiğiniz şeylerden farklıdır. Gidonları yoktur. Ön ya da arka tekerleği yoktur. Freni yoktur. Yeni ve hareketlidir yani binmekle ilgileniyorsanız, bunu nasıl düzgün bir şekilde yapacağınızla da ilgilenmeniz gerekir – ve düşme ya da sakatlanma riskini minimuma indirmek istiyorsanız, bu yeni ürüne mümkün olduğu kadar güvenli bir şekilde nasil binileceğine de çok iyi çalışmalısınız. Bu Kılavuz'un ve diğer uyarıların amacı da bunu gerçekleştirmenize yardımcı olmaktır. **BU ÜRÜN YENİ VE FARKLIDIR ANCAK HAREKET EDER VE EĞLENCENİZİ MAKSİMUMA ÇIKARIP BU YENİ HAREKETLİ ÜRÜNE BİNERKEN MEYDANA GELEBİLECEK SAKATLANMA RİSKLERİNİ MİNİMUMA İNDİRMEK İÇİN TALİMATLARI ANLAMALI VE BUNLARA UYMALISINIZ.**

## RAZOR HOVERTRAX 2.0'İN HAREKETİ, SÜRÜCÜNÜN PLATFORMLARA UYGULADIĞI BASINÇLA BELİRLENEN AYAK PLATFORMLARININ AÇISIYLA KONTROL EDİLİR.

Farklı mı? Evet, Hovertrax 2.0 "farklıdır". Elektrikle çalışan, bilgisayarlı, jiroskoplara destekli, bağımsız mafsallı, çift platformlu iki tekerli kişisel mobilite sistemidir. Bu kullanmış olduğunuz herhangi bir bisiklete, scooter'a, RipStik'e, tekerlekli patene veya su kayağı aracına benzemiyorsa, doğru yoldasınız demektir.

Ancak Razor Hovertrax 2.0 "sihirli şekilde" çalışmaz ve uçmaz, yüzmez ya da kaybolmaz. Hareketleri uzaktan kumandayla ya da sürücünün beyin dalgaları veya iyi dilekleriyle kontrol edilmez ayrıca ne bir direksiyonu ne de freni ya da herhangi bir çeşitte dış dengeleyicileri mevcuttur. Yine de ilerleyebilir, durur, döner ve geri gidebilir – bunların hepsi yalnızca sürücünün yere çeşitli açılarda hareket ettirdiği ayaklarıyla kontrol edilir. **BUNUN FARK EDİLMESİ VE DAİMA HATIRLANMASI ÇOK ÖNEMLİDİR. Her bir ayak platformunda ayarınızın açısı – öne, paralel veya geriye doğru – Hovertrax 2.0'in sürücüdün talimatları nasıl aldığını, işlediğini ve yerine getirdiğini belirler. Bu Razor Hovertrax 2.0'in çalışmasını, tek başına eğilmek veya "vücut ağırlığını kaydırma"tan çok daha fazla etkiler.**

**⚠️ UYARI:** "Güvenlik Uyarıları" ve "Nasıl Çalışır" dahil olmak üzere bu kılavuzu okuyun ve güvenli biçimde binmesini öğrenin!

### GÜVENLİK UYARILARI

**⚠️ UYARI:** Hovertrax 2.0'a bindiğinizde çarpışmalar, düşmeler veya kontrol kaybından ciddi sakatlanma veya ölüm riski taşırınız. Güvenli biçimde binmek için BU KILAVUZDAKİ TALİMATLARI VE UYARILARI OKUMALI VE BUNLARA UYMALISINIZ.

**⚠️ UYARI:** Elektrikli bir ürüne binmek tehlikeli bir aktivitedir. Bazı koşullar, üreticinin hatası dışında ekipmanın arızalanmasına neden olabilir. Diğer üzerine binilir elektrikli ürünler gibi Razor Hovertrax 2.0'in da hareket etmesi amaçlanmıştır bu nedenle kontrolün kaybedilmesi, aşağı düşme ve/veya hiçbir bakım, talimat veya deneyimin ortadan kaldıramayacağı şekilde tehlikeli durumlara girilmesi mümkündür. Güvenlik ekipmanı ve diğer önlemleri kullanıyor olsanız bile bu tür durumlar meydana geldiğinde, ciddi biçimde sakatlanabilir veya ölebilirsiniz. RİSKİN SİZE AIT OLDUĞUNU BİLEREK BİNİN VE SAĞDUYULU BİÇİMDE KULLANIN.

**⚠️ UYARI:** Bu kılavuzun "Nasıl Çalışır" bölümünün okunup anlaşılmasını, düşmelere veya diğer vakalara bağlı sakatlanma riskini artırır.

**⚠️ UYARI: 8 YAŞIN ALTINDAKİ VEYA 100 KG ÜZERİNDEKİ SÜRÜCÜLERE UYGUN DEĞİLDİR.** Sırt çantaları ve taşınabilecek diğer eşyalar dahil 100 kg AĞIRLIK LİMİTİNİ AŞMAYINIZ. Ağırlık limitinin aşılması sürücünün sakatlanmasına ve Razor Hovertrax 2.0'in hasar görmesine neden olabilir. Sürücü ağırlığı tek başına, bir kişinin boyutunun Razor Hovertrax 2.0'a uygun olduğuna veya aracı kontrol edebildiğini göstermez. Bu ürünü küçük çocuklardan uzak tutun ve bu ürünün sadece ürünü çalıştırdığınız minimum koşulları sağlayan, tamamen rahat ve yeterli kişiler tarafından kullanılmı amaçlı olduğunu unutmayınız.

Razor 8 yaşın altındaki çocukların bu ürünü kullanmasına izin verilmemesi önerilir. Bu öneri sadece yaşa, ağırlığa ve boyya yönelik değildir; beklenen olgunluk ve beceriler kadar fiziksel boyutun da gözönünde bulundurulması yanısırdır. Tavsiye edilen 8 yaş veya üzeri sürücü yaşı sadece bir tahmindir ve sürücünün boyutu, ağırlığı veya becerilerinden etkilenmektedir – 8 yaş veya üzerindeki her sürücü ürüne uygun değildir. Razor Hovertrax 2.0 üzerinde rahat şekilde duramayın bir sürücü araca binmeye çalışmaldır fakat bu ürüne binmesi için çocuğuna izin vermesi ebeveynin çocuğun olgunluğu, becerisi ve kurallara uyma yeteneği konusundaki kararına dayandırılmalıdır. Razor, yetişkinlerin Razor'ın tavsiyelerini gözönünde bulundurması veya daha ufak yaşta çocukların Razor Hovertrax 2.0'a binmesini izin verilmemesinin altını çizir.

Razor Hovertrax 2.0 gibi ürünler sadece kullanımlarına dair potansiyel tehlikeler sunabildiği için BİR SÜRÜCÜNÜN YAŞINA UYGUN BİNİŞ ÜRÜNLERİNİN SEÇİMİNDE EBEVEYN SORUMLULUĞUNUN YERİNE GETİRİLMESİ GEREKLİĞİ YA DA FARKLI YAŞLARDAN ÇOCUKLARIN AYNI BİNİŞ ÜRÜNÜNE ERİŞİMİNİN OLDUĞU DURUMLARDA EBEVEYN GÖZETİMİ ÖNEMLİDİR. Her yaş veya boydaki sürücüye her ürün uygun değildir ve tavsiyelerde, tehlikelerin doğası ile sürücünün tehlikelere başa çıkabilmesi için zihinsel veya fiziki beceriye ya da her ikisine birden sahip olmasının yanıtlanması amaçlanmaktadır.

Zihinsel veya fiziksel durumları kendilerini sakatlanmaya açık hale getiren, fiziki becerileri veya zihinsel yeterlilikleri talimatları farketmelerini, anlamalarını ve bunlara uymalarını ve de ürünün kullanımından doğan tehlikeleri anlayabilmelerini engelleyen kişiler, becerilerine uygun olmayan ürünleri kullanmamalıdır veya kullanmalarına izin verilmemelidir. Kalp hastalıkları, baş, sırt veya boyun rahatsızlıkları bulunan (veya bu bölgelerden önceden ameliyat geçirmiş) kişiler ya da hamile kadınlar bu ürünü çalıştırmamaları konusunda uyarılmalıdır.

### RAZOR HOVERTRAX 2.0'İ KONTROL EDİN VE BAKIMINI YAPIN

**⚠️ UYARI:** Razor Hovertrax 2.0'i kullanmadan önce daima muayene edin. Ürününüzün düzenli olarak muayene edilmesi ve bakımının yapılması sakatlanma riskini azaltabilir. Kullanmadan önce tüm muhafazaların ve kapakların yerinde ve çalışabilir durumda olduğunu onaylamak için kontrol edin. Parçaların düzgün biçimde çalıştığından, lastiklerin hasar görmesi ya aşırı biçimde yıpranmış olduğundan emin olun. Razor Hovertrax 2.0, sadece üreticinin onayladığı yedek parçalar kullanılarak üreticinin spesifikasyonlarına uygun şekilde bakılması ve onarılması ve üreticinin orijinal tasarımı ve konfigürasyonu değiştirilmemelidir. Aşınmış ve kırık parçalar hemen değiştirilmelidir. Razor Hovertrax 2.0'i kullanmadan önce daima pil şarjını kontrol edin. Aralıksız yanan kırmızı gösterge ışığı ya da çalışırken lastiklerin istenmeyen sarsıntısı ile anlaşılın pili düşük olması durumunda Razor Hovertrax 2.0'a binmeyin. Razor Hovertrax 2.0 çalışmayı durdurdu düşmenize neden olabilir. Yalnızca Razor Hovertrax 2.0 şarj cihazını kullanın.

**⚠ UYARI:** Razor Hovertrax 2.0'ınızı yasal olarak nerede ve nasıl kullanabileceğinizi görmek için yerel kanunlara ve yönetmeliklere bakınız. Araçlar ve yayaalar için tüm geçerli kanunlara uyunuz.

#### DEVAMLILIK KULLANIMI İÇİN GÜVENLİK ESASLARI:

##### Tüm kullanıcılara önemli bir mesaj

Bu bilgileri düzenli olarak gözden geçirin ve tüm uyarıları, tedbirleri, talimatları ve güvenlik konularını anladığınızdan emin olun. Başkalarının bu kılavuzu okuyana kadar Razor Hovertrax 2.0'a binmesine izin vermeyin. Tekerlekli herhangi bir aktivite tehlikeli olabilir. Tekerlekler hareket edebilir ve bu amaçla üretilmiştir bu yüzden tehlikeli durumlara dahil olmak ve/veya kontrolü kaybetmek ve/veya düşmek mümkündür. Bu türden durumlarda ciddi sakatlanma veya ölüm meydana gelebilir. Daima etrafınızdaki etkinliğinin farkında olun. Razor Hovertrax 2.0'ı sabit veya hareketli tehlikelerin olmadığı alanlarda kullanın. Etrafınızdaki yayaalar, hayvanlara ve diğer tekerlekli cihaz kullanıcılarına dikkat edin.

**⚠ UYARI:** Razor Hovertrax 2.0'ı sadece iç mekanda veya tamamen düzgün yüzeylerde kullanın. Denge kaybı veya çekişle sonuçlanıp düşmeye neden olabilecek engellerden ve kaygan yüzeylerden kaçınınız. Daha fazla bilgi için Arazi bölümüne bakınız.

**⚠ UYARI:** Razor Hovertrax 2.0 açıkken yerden kaldırmayın. Razor Hovertrax 2.0 havadayken çalıştırmayın. Tekerlerin yarananmanıza veya etrafınızdakilerin zarar görmesine yol açabilecek şekilde serbestçe dönmesine neden olur. Koruyarak binin. Teker(ler)inize dolanabilecek, aniden takılmanıza veya kontrolü yitirmenize sebep olabilecek potansiyel engelleri karşı dikkatli olun. Yoluza çıkabilecek yayaalar, patencilere, kaykaycılara, scooterlara, bisikletlere, çocuklara ve hayvanlara dikkat edin ve başkalarının haklarına ve mülklerine saygılı olun. Hiçbir zaman yolcu taşımayın veya elektrikli ürüne tek seferde birden fazla kişinin binmesine izin vermeyin.

**SAĞDUYUYLA KULLANILMAMASI VE YUKARIDAKİ UYARILARIN ÖNEMSENMEMESİ CİDDİ SAKATLANMA RİSKİNİ ARTTIRIR. UYGUN DİKKATLE KULLANIN VE GÜVENLİ ÇALIŞMASI İÇİN DİKKAT GÖSTERİN.**

**DİKKAT:** Bu kılavuz Razor Hovertrax 2.0 ürününüzün bakımı, muayenesi veya düzgün biçimde kullanımına ilişkin çok sayıda uyarı ve dikkat ögesi içerir. Herhangi bir olay sakatlanmayla hatta ölümlle sonuçlanabileceği için bu türden bir olasılığı bahsedildiği ciddi sakatlanma veya ölüm olasılığı uyarısını tekrarlamıyoruz.

Binerken hiçbir zaman kulaklık veya cep telefonu kullanmayın. Hiçbir zaman biniş esnasında başka bir ürüne bağlamayın.

Razor Hovertrax 2.0'a ıslak veya buzlu hava koşullarında binmeyin ve elektrikli ve tahrikli bileşenler sudan zarar görebileceği ya da güvenli olmayan koşullar yaratabileceğinden ötürü hiçbir zaman bu elektrikli ürünü suya batırmayın.

Islak, kaygan, engebeli, düzensiz veya pürüzlü yüzeyler riskleri artırabilir. Bu elektrikli ürüne çamurlu, buzlu, su birikintili veya ıslak zeminde binmeyin. Yokuşa aşağı binişlerde aşırı hızdan kaçınınız. Hiçbir zaman merdivenlerin veya yüzme havuzlarının yanında kullanmayın. Geceleyin veya görüşün kısıtlı olduğu yerlerde binmeyin. Dikkatli olun ve sınırlarınızı bilin. Sakatlanma riski, biniş zorluğuyla birlikte artar. Sürücü, agresif biniş aktivitelerine bağlı tüm riski üstlenir.

**⚠ UYARI:** İlaçların veya alkolün etkisi altındayken hiçbir zaman Razor Hovertrax 2.0 dahil olmak üzere hiçbir hareketli ürünü çalıştırmayın.

#### UYGUN SÜRÜŞ KİYAFETİ

Daima onaylı bir güvenlik kaskı gibi (çene kayışı güvenli biçimde bağlanmış) uygun koruyucu ekipman giyiniz. Bölgenizdeki yerel kanunlar veya yönetmeliklere göre kask takmak yasal zorunluluk olabilir. Dirseklik, dizlik, bileklik, uzun kollu bir tişört, uzun pantolon ve eldiven önerilir. Daima spor ayakkabı (kauçuk tabanlı bağcıklı ayakkabı) giyiniz ve bağcıklarını bağlı ve tekerler, motor ve tahrik sisteminden uzakta tutunuz. Hiçbir zaman çıplak ayak veya sandaletle binmeyiniz.

#### ŞARJ CİHAZININ KULLANIMI

Elektrikli ürünle sunulan şarj cihazı, kordon, fiş, muhafaza ve diğer parçaların hasarına karşı düzenli olarak incelenmelidir. Bu türden bir hasar durumunda ürün, onarılmaya veya değiştirilmeye kadar şarj edilmemelidir. Sadece tavsiye edilen şarj cihazıyla kullanın. Şarj ederken dikkatle kullanın. Şarj cihazı bir oyuncak değildir. Şarj cihazı bir yetişkin tarafından çalıştırılmalıdır. Tutuşabilir malzemeler yanında çalıştırmayın. Kullanılmadığında şarj cihazını prizden çekip ürüne bağlantısını kesin. Ürününüzü silmeden ve nemli bir bezle temizlemeden önce daima şarj cihazıyla bağlantısını kesin.

## NASIL ÇALIŞTIRILIR

- Sadece Razor Hovertrax 2.0 şarj cihazı kullanın.
- Sadece Razor Hovertrax 2.0 yedek pil takımlarını kullanın. Yedek öge #W15155005003.

Model	Volta j (Nominal) Vdc	Kapasite (Nominal) Ah	Şarj Sıcaklık Aralığı	Çalışma Sıcaklık Aralığı
Hovertrax 2.0	36	2,5	0° - 40°C	-10° - 40°C

## NASIL ÇALIŞIR

Hovertrax 2.0 sürücünün ayak hareketlerine yanıt verir. Bunu unutmayın. Hovertrax 2.0 sürücünün ayağı (veya ayakları) tarafından oluşturulan baştan arkaya ayak platformu eğimi sayesinde hareket eder. Hareket, hız ve durma sürücünün ayaklarını, Hovertrax 2.0 zemine artık paralel durmayan ayak platformlarına olan derecesiyle kontrol edilir. Ürün "açık" iken Hovertrax 2.0'in jiroskopik mekanize dengeleme özelliği, ürünün ayak platformlarını zemine paralel tutmaya çalışır. Hovertrax 2.0 kullanılmadıkça sürücünün ayakları tarafından ayak platform(lar) üzerine uygulanan öne ve arkaya basıncın oluşturduğu "denge"deki değişimleri algılar. Bu türden değişimler Hovertrax 2.0 tarafından tekerleklerin hareket etmesi için talimat olarak yorumlanır. Hovertrax 2.0 hızlanarak öne doğru eğimi yeniden dengelemeye ve hızını düşürerek de arkaya doğru eğimi dengelemeye çalışır.

## Hareket Etme ve Yön Değiştirme:

Sürücü bir ayak platformunun üzerinde "dengede" duran eşit ağırlık verilmiş bir ayağıyla Hovertrax 2.0'in üzerinde durduğunda:

- Her iki ayağın parmaklarını aşağı doğru bastırmak Hovertrax 2.0'i öne doğru hareket ettirir.
- Her iki ayağın topuklarını aşağı doğru bastırmak Hovertrax 2.0'i arkaya doğru hareket ettirir.
- Dönüşler, dönüşün dış tarafındaki ayak platformunun ön kısmına daha fazla aşağı doğru basınç uygulayarak gerçekleştirilir.
- Sürücü bir ayak platformunun ön kenarına aşağı doğru basınç uygularken eşzamanlı olarak diğer ayak platformunun arka kenarına aşağı doğru bastığında olduğu yerde dönebilir.

## Hızlanma ve Durma:

- Daha hızlı gitmek veya yavaşlamak amacıyla, "daha fazlası" için daha geniş bir açıyla ve "daha azı" için açığı daraltarak ayak platformlarına basın.
- Yavaşlarken veya dururken seyahatin aksi yöne kenarlara güç uygulamaya devam ederseniz, sadece durmaz aynı zamanda yönünüzün aksine devam edebilirsiniz.

Bu nasıl olur? Ayak platformları dengede olduğunda ve jiroskopik mekanize dengeleme özelliği ürünün "dengeliğini" algıladığında, temel prensip Hovertrax 2.0'in "hareketsiz halde" tasarlanmış olmasıdır. Bu aynı özellik bir ayak platformunun artık "dengede" olmamasına neden olan ayak hareketlerini algılar ve bu değişimleri hareket emirleri olarak yorumlar.

İşte bu kadar. İşte bu şekilde çalışır. Ayaklarınızın söylediğini yapar ve ürün, sürücünün ayakları tarafından sağlanan talimatları algılamaya ve yerine getirmeye hazır olmak için "kendi kendini dengeler". Bu prensibi anlamak belirli sebepler yüzünden önemlidir. Hovertrax 2.0'a binmek için şunlar gibi açık bazı uyarılarda da bulunur:

**Üzerine ve üzerinden aşağıya atılmayın:** Bir ayağınızı (veya iki ayağınızı birden) kaldırırsanız, Hovertrax 2.0 üzerinde arkaya eğilir ve ayak platform(lar)ının herhangi bir derecede "dengeye" göre konumunun değişmesine neden olursanız, makine sürücü istikrarı, dengesi veya kontrolünün kaybıyla sonuçlanabilecek bir "talimat" a cevaben hemen hareket ederek reaksiyon verir.

**Olay Tek Başına Ağırlık Vermek Değildir:** Tek başına ağırlık vermenin hareketi kontrol ettiğini – ya da bu nedenle ağırlık vermenin "dengeye" eşit olduğunu varsaymayın. Sürücü ağırlığının verilmesi, ayak platformlarına yapılan ayak basınçlarının artışıyla veya azalışıyla ilgili olabilir ancak bu, Hovertrax 2.0'ın hareket etmesine talimat veren ayak platformları üzerindeki ayakların hareketidir. Diğer yönden, ayağınızı yerleşimi veya açısı değiştirilmeden ağırlığınızı değiştirirseniz böylece ayak platformları dengede kalırsa, Hovertrax 2.0 yorumlamak için herhangi bir "sinyal" almaz.

**Not:** Açıkken Hovertrax 2.0'i zeminden kaldırmayın. Hovertrax 2.0'i havada açmayın.

**Biniş İpucu:** Sürücü Hovertrax 2.0 üzerinde "yana yatabilir" ancak yana yatmak yalnızca konumu değiştirmek için sürücünün ayaklarına göre ayak platformunun konumunu değiştirir. Sürücünün ayak bilekleri 90° açıda sabit tutuluyorsa, yana yatma sadece eğilmeyle sonuçlanır. Yana yatmanın, denge kaybı olasılığını artırarak bir denge duruşunu düzeltmek için sürücünün becerisini etkileyebileceğinden ağırlık vermenin etkisini çok artırabileceğini unutmayın.

**NASIL ÜZERİNE BİNİLİR****Pili şarj ettikten sonra:**

- Güç Açık:** Hovertrax 2.0'ı zemine yerleştirin ve gücü açın, güç düğmesinin üstündeki mavi ışık yanar. Pil/güç modu göstergesi, modu belirten bir veya iki yeşil ışığı gösterir. Gösterge üzerindeki tüm ışıklar yanana kadar adım ikiye **İLERLEMİYİN**.
- İlk Ayak:** Hovertrax 2.0'nin arkasında dururken merkezden ziyade tekerleğe yakın şekilde bir ayağınızı ayak platformunun üzerine koyun. Ayak platformunu dengeli bir konuma getirerek ayak platformunu etkinleştirmek için bu ayağı kullanın.
- Aktivasyonu Onayla:** İlk ayak platformunun etkinleştirildiğini onaylayın. Ayağınızı geriye ve öne getirip üründeki yanıtı hissedin. Ayak platformu hareketini minimumda tutarak konforlu hissedene kadar bu tek ayak platformunu deneyin.
- Adım At:** İlk ayak platform dengeli ve sabitken, ikinci ayağınızla ikinci ayak platformuna adım atın. Bunu mobilyalardan ve diğer büyük objelerden uzakta yapın. Kendinizi bağlamak veya kaldırmak için sabit bir obje kullanmayın – Ağırlığınıza iki ayak platformu arasında eşit biçimde dağılmış olarak tutun. Konforsuzsanız; inin ve 2. adımdan itibaren baştan başlayın. Hovertrax 2.0'in üzerinde hareket etmeden ayakta durmaya çalışın.

**NASIL BİNİLİR:**

- Yerinizde Durun:** Hovertrax 2.0, yerinizde durmanızı mümkün kılan aktif dengedeki iki tekerli öğeler arasında benzersizdir. Bir scooter veya bisiklet hareket ettiğinde daha kolay bir şekilde dengelenebilir fakat Hovertrax 2.0 sabitken bile dengelenebilir.
- Öne Hareket Edin:** Öne doğru hareket etmek için her iki ayak platformunun ön kısımlarının üzerine ayaklarınızla yavaşça basın. Dengenizi kaybedebileceğinizden ötürü öne eğilmeyin veya aşırı biçimde yana yatmayın.
- Yavaşlayın:** Yavaşlamak veya durmak için topuklarınızla aşağı bastırarak her iki ayak platformunun arka kenarlarına basıncı uygulayın. Arkaya doğru eğilmek biraz faydalı olabilir ama talimatları ayaklarınızın verdiği ini unutmayın! Arka kenarlara topuklarınızla basmaya devam ederseniz, geriye doğru yolculuk edebilirsiniz.
- Dönün:** Sola dönmek için sağ ayağınızı hafifçe sağ ayak platformunun ön kısmında aşağı doğru itin; sağa dönmek için sol ayak platformunun ön kısmında aşağı doğru itin. Bu fikir, bir tekerleği diğer tekerlekten biraz daha hızlı şekilde döndürmek içindir.
- Yerinizde Dönün:** Yerinizde dönmek için diğer ayak platformunun arkasına eşit kuvvetle bir ayak platformunun ön kısmını aşağıya itin.

**! HOVERTRAX HIZ KONTROLÜ**

**Çok hızlı değil:** Hovertrax 2.0 için tavsiye edilen üst hız yaklaşık dokuz (9) km/s ve Hovertrax DLX 2.0 için on bir (11) km/s'dir. Hız; sürücü ağırlığı, yüzey koşulları, pil şarjı vb. şartlardan etkilenebilir. Hovertrax 2.0, tekerlerin reaksiyon göstermesine izin vermek ve kendini dengelemesine yardımcı olarak ürünün "yeniden dengeye kavuşması" amacıyla tasarlanmış kısa süreler için normal çalışma hızını aşabilmektedir. Kontrolünü daha zor ve düşmelerin daha muhtemel olması sebebiyle, Hovertrax'ın "yeniden dengeleme" hızlarında sürekli çalışması için aracı "zorlamaya" çalışmayın.

**NASIL İNİLİR:**

- Yavaşlayın ve durun**
- Geriye adım atın**
- Gücü kapatın**

**NOT: Hovertrax 2.0 5 dakikadan fazla açık bırakılırsa, otomatik olarak kapanır ve bip sinyali verir.**

**ÜRÜN UYARI SİNYALLERİ****Hovertrax 2.0 aşağıdakilerden oluşan çok sayıda dahili koruma özelliğine sahiptir:**

- Kendini dengeleme fonksiyonu:** Ürün açıldığında dengede değilse, olana dek yavaşça dönecektir. Kendini dengelemeyi tamamlayana ve pil güç modu göstergesindeki tüm ışıklar yanana kadar kadar daima bekleyin.
- Eğitim Modu:** Bu ürün daha yavaş bir hızda çalışmak için eğitim moduna ayarlanabilir. Eğitimde modu tamamen rahat şekilde binene kadar normal modda çalıştırmayın.
- Düşük veya şarj olan pil:** Pil/güç modu gösterge ışığı, yanıp sönene ve ürün bip sesi verene kadar çalışma için yetersiz şarj gösterecektir.
- Aşırı açı kapatma:** Aşırı derecede dik ayak platformu açılarında ürün güçle çalışmayı durdurur.

**Biniş İpucu:** İlk binişinizden önce, Hovertrax 2.0 üzerinde rahat bir şekilde nasıl duracağınızı öğrenme aşamasında on dakikaya kadar bir zaman ayırın.

**Kendini Dengeleme**

**Fonksiyonu:** Ürün açıldığında dengede değilse, olana dek yavaşça dönecektir. Kendini dengelemeyi tamamlayana ve pil/güç modu göstergesindeki tüm ışıklar yanana kadar kadar daima bekleyin.

**Biniş İpucu:** Hovertrax 2.0 üzerindeki pratiğiniz, platformu yerinde tutmak ve hareketlerin ön/arka ayak basıncınızdaki değişimlerden meydana geldiği hissini yaşamak olmalıdır.

**Biniş İpucu:** Hovertrax 2.0'a tempolu yürüyüşten daha hızlı olmayan hızlarda en iyi şekilde binilir.

**Not:** Yanıp sönen tüm ışıklar bir dengeleme hatasını gösterir. Yanıp sönmeye durana kadar binmeyin.

**BİNİŞ İPUÇLARI**

- Hovertrax 2.0'a binmeyi hiçbir müdahalenin olmadığı geniş ve güvenli bir yerde öğrenin.
- Duruşunuzu dik fakat rahat tutun. Gövdenizi Hovertrax 2.0 ile hizalayın ve tekerleklerle yakın ayaklarınıza geniş bir açıyla bakın.
- Dikkatli olun. Önünüzü ve ilerinizi tarayın – engellerden ve kaygan yüzeylerden güvenle kaçınmak için gözleriniz en iyi aracınızdır.
- Kollarınızı yanınızda konforlu biçimde tutun.
- Yavaş ve konforlu hızda başlayın. Asla agresif biçimde hızlanmayın veya öne hamle yapmayın.
- Dikkatli olun ve diğerlerinin farkında olun.
- Daima sizin ve etrafınız için güvenli bir hızın kontrolünde binin.
- Daima durmaya hazırlıklı olun.
- Daima yolun sağını yayalara bırakın.
- Yayaları şaşırtmaktan kaçının. Arkadan yaklaşırken geldiğinizi belirtin ve geçerken yürüyüş hızına düşün.

**HOVERTRAX İPUÇLARI**

Pili şarj ettikten sonra bu altı kolay adımı takip edin:

- Binmeden önce yeşil pil gösterge ışığını kontrol etmeyi unutmayın. Yanmıyorsa, ürün açık değildir ve düşersiniz.
- Ayak platformunun dönen kısmının üzerinde veya yanında durmayın.
- Sırtınız ve bacaklarınızla gövdenizi relaks şekilde tutmayı unutmayın. Doğal biçimde durun.
- Kontrollü durma pratiği yapın.
- Ürün açıkken ayak platformu üzerinde bir ayakla durursanız, bu ayağı dengede tutun yoksa Hovertrax 2.0 hareket eder.
- Hovertrax 2.0 ile seyahat ettiğiniz yolun genişliğinin farkında olun. Sığacağınızdan emin olun.

**ARAZİ VE TEHLİKELERDEN, KAYMALARDAN VE SENDELEMELERDEN KAÇINMA**

Hovertrax 2.0 iç mekan veya düzgün, düz yüzeylerde kullanım amacıyla tasarlanmıştır. Ancak sürtünüm kaybını önlemek üzere binerken daima dikkatli olmalı ve kaygan ve ıslak yüzeyleri, gevşek malzemeleri, eğimleri, derin çukurları ve diğer engelleri tanımlayıp bunlardan kaçınmayı öğrenmelisiniz.

Güvenli olmayan yüzeyler veya arazilerde durun ve Hovertrax 2.0'dan inin.

Hovertrax 2.0 tekerlekleri, dik kalmamız için zemini kavrayabilmelidir. Kaymalar, kontrol kaybı ve düşüşe sebep olarak Hovertrax 2.0 sürtünümü kaybettiğinde meydana gelir. Ani manevralar ve kaygan yüzeyler, tümsekler ve gevşek objelerle malzemeler üzerinde binmek Hovertrax 2.0'in sürtünümü kaybetmesine neden olabilir.

- Dikkatli olun.
- Hiçbir zaman iki ayağınızla birden Hovertrax 2.0 üzerine veya üzerinden aşağıya atlamayın.
- Lütfen bir yokuşta enine olarak binmeyin veya bir tepede dönmeyin. Bu durumlar sürücü kontrolünü bozarak Hovertrax 2.0'in denge sensörlerinin kendilerini "denge" durumuna getirememesine neden olabilir.
- Alt takımın bir objeye çarpabileceği yüzeylerde binmekten kaçının.
- Arazide değişiklik varsa binerken dikkatli olun.



## НОВА ТЕХНОЛОГІЯ З НОВОЮ КОНЦЕПЦІЄЮ КЕРУВАННЯ Й БЕЗПЕКИ

З першого ж погляду ви зрозумієте: Razor Hovertrax 2.0 відрізняється від того, на чому ви вже каталися. Немає керма. Немає переднього й заднього колеса. Немає гальма. Це новинка, і вона рухається, а отже, якщо вас цікавить катання на ній, у ваших інтересах робити це правильно. А якщо ви хочете звести до мінімуму ризик падіння або отримання травми, у ваших інтересах якомога краще знати й виконувати правила техніки безпеки. У цьому вам допоможе ця інструкція та інші попереджувальні матеріали. **ЦЕЙ ВИРІБ НОВИЙ І НЕЗВИЧАЙНИЙ, АЛЕ ВІН РУХАЄТЬСЯ, ТОМУ ВИ ПОВИННІ ЗРОЗУМІТИ НАСТАНОВИ Й ДОТРИМУВАТИСЯ ЇХ, ЩОБ ОДЕРЖАТИ МАКСИМУМ ЗАДОВОЛЕННЯ ТА ЗВЕСТИ ДО МІНІМУМУ РИЗИК ТРАВМУВАННЯ ПІД ЧАС КАТАННЯ.**

### ДЛЯ КЕРУВАННЯ РУХОМ САМОКАТА RAZOR HOVERTRAX 2.0 КОРИСТУВАЧ МАЄ ЗМІНЮВАТИ КУТ НАХИЛУ ОПОРНИХ ПЛАТФОРМ, НАТИСКАЮЧИ НА НИХ НОГАМИ.

Незвично? Так, дійсно, самокат Razor Hovertrax 2.0 незвичний. Це двоколісна система для індивідуального пересування, яка має незалежну підвіску, дві платформи, електродвигун, бортовий комп'ютер і гіроскоп для втримання рівноваги. Ви каталися на велосипедах, самокатах, дошках RipStik, скейтах і водних лижах, але не пригадуєте нічого подібного? Так і має бути! Однак Razor Hovertrax 2.0 працює без жодних чарів, не літає, не плаває й не розчиняється в повітрі. Його рухом не можна керувати дистанційно або силою думки, хай як би широко й позитивно ви цього не бажали. Він не має ні керма, ні гальма, ні жодних зовнішніх стабілізаторів. Проте ця рідчазна рухається вперед і назад, зупиняється й повертається — і для виконання всіх цих маневрів достатньо змінювати положення стоп ніг відносно опорної поверхні. **ЦЕ НЕОБХІДНО ЗРОЗУМІТИ Й ЗАВДЖИ ПАМ'ЯТАТИ. ЩОБ КЕРУВАТИ САМОКАТОМ Hovertrax 2.0, користувач повинен змінювати положення стопи ноги на відповідній платформі, нахилиючи її вперед чи назад або тримаючи горизонтально. Це впливатиме на поведінку Razor Hovertrax 2.0 набагато сильніше, ніж нахилення тулуба чи перенесення ваги тіла з ноги на ногу.**

**!** **ПОПЕРЕДЖЕННЯ.** Прочітайте цю інструкцію, зокрема розділи «Техніка безпеки» й «Настанови з користування», і навчіться кататися безпечно!

### ТЕХНІКА БЕЗПЕКИ

**!** **ПОПЕРЕДЖЕННЯ.** Катаючись на самокаті Hovertrax 2.0, ви ризикуєте отримати тяжку травму або навіть загинути внаслідок зіткнення, падіння чи втрати керування. Щоб кататися безпечно, **ПОТРІБНО ПРОЧИТАТИ НАСТАНОВИ Й ПОПЕРЕДЖЕННЯ В ЦІЙ ІНСТРУКЦІЙ ТА ДОТРИМУВАТИСЯ ЇХ.**

**!** **ПОПЕРЕДЖЕННЯ.** їзда на будь-якому електричному транспортному засобі може бути небезпечною. За певних умов виріб може відмовити без вини виробника. Як і інші електричні вироби для катання, Razor Hovertrax 2.0 призначений для руху, тому користувач може втратити керування, власти та/або потрапити в небезпечні ситуації, від яких не можуть захистити ні обережне поведіння, ні пройдений інструктаж, ні наявні вміння. У таких випадках користувач може серйозно травмуватися або загинути навіть у разі використання засобів захисту та вжиття інших заходів безпеки. **КАТАЙТЕСЯ НА ВЛАСНИЙ РИЗИК І БУДЬТЕ ОБАЧНИ!**

**!** **ПОПЕРЕДЖЕННЯ.** Якщо ви не прочитаете й не зрозумієте розділ «Настанови з користування» цієї інструкції, зросте ризик отримати травму внаслідок падіння або інших пригод.

**!** **ПОПЕРЕДЖЕННЯ. ВИРІБ ПРИЗНАЧЕНО ЛИШЕ ДЛЯ ОСІБ ВІКОМ ВІД 8 РОКІВ І ВАГОЮ ДО 100 КГ. МАКСИМАЛЬНО ДОПУСТИМА ВАГА СТАНОВИТЬ 100 КГ** — це сукупне обмеження, яке враховує рюкзаки й інші предмети, що їх особа може нести на собі. У разі перевищення максимально допустимої ваги користувач може отримати травму, а самокат Razor Hovertrax 2.0 може бути пошкоджено. Навіть якщо вага користувача не перевищує максимально допустиму, його статура може не підходити для керування самокатом Razor Hovertrax 2.0. Бережіть свій виріб від малих дітей і пам'ятайте, що його призначено лише для людей, які принаймні здатні впевнено й без жодного дискомфорту користуватися ним. Компанія Razor рекомендує не дозволити дітям віком до 8 років користуватися цим виробом. Ця рекомендація ґрунтується не тільки на віці, вазі або зрості, але також відображає очікування щодо зрілості, навичок і статури. Рекомендований вік користувача — щонайменше 8 років — орієнтований і може залежати від статури, ваги або навичок користувача; цей виріб підходить не для всіх восьмирічних або старших осіб. Якщо користувачу незручно на Razor Hovertrax 2.0, йому не слід кататися; однак **батьки повинні вирішувати, чи дозволяти дитині кататися на цьому виробі, залежно від зрілості, рівня сформованості її навичок і здатності дотримуватися правил. Компанія Razor настійно радить дорослим виконувати рекомендації та не дозволити дітям, що не досягли рекомендованого віку, кататися на Razor Hovertrax 2.0.**

Використання таких виробів, як Razor Hovertrax 2.0, потенційно небезпечно, тому загальновізвано, що БАТЬКИ МАЮТЬ ВІДПОВІДАЛЬНО ОБИРАТИ ВИРОБИ ДЛЯ КАТАННЯ ЗАЛЕЖНО ВІД РІЗНОГО ВІКУ МОЖУТЬ МАТИ ДОСТУП ДО ОДНОГО ВИРОБУ. Не всі вироби універсально підходять для осіб будь-якого віку та статури, тому наведені рекомендації описують природу ризиків, а також очікувані розумові та/або фізичні здібності користувача, необхідні для уникнення небезпек.

Людам з розумовими й фізичними особливостями, які підвищують схильність до травмування, погіршують фізичну спритність або ускладнюють сприйняття й розуміння інструкцій з безпеки та їх дотримання, а також негативно впливають на розуміння ризиків, пов'язаних з використанням певних виробів, заборонено користуватися такими виробами. Цим виробом не можна користуватися особам із хворобами серця, голови, спини або ший (або тим, хто переніс операцію на цих частинах тіла), а також вагітним жінкам.

### ПЕРЕВІРКА Й ТЕХНІЧНЕ ОБСЛУГОВУВАННЯ RAZOR HOVERTRAX 2.0

**!** **ПОПЕРЕДЖЕННЯ.** Завжди перевіряйте самокат Razor Hovertrax 2.0, перш ніж користуватися ним. Належний огляд і технічне обслуговування виробу можуть зменшити ризик отримання травми. Перед використанням необхідно пересвідчитися, що всі кришки й інші захисні елементи встановлені в належних місцях і перебувають у справному стані. Переконатися, що деталі функціонують як слід і не мають ознак пошкодження й надмірного зносу. Razor Hovertrax 2.0 потрібно обслуговувати та ремонтувати відповідно до технічних умов виробника, використовуючи лише рекомендовані виробником запасні частини; заборонено вносити зміни в оригінальні конструкцію та конфігурацію. Зношені або зламані деталі потребують негайної заміни.

Перш ніж користуватися самокатом Razor Hovertrax 2.0, завжди перевіряйте рівень заряду акумулятора. Не катайтеся на Razor Hovertrax 2.0, коли рівень заряду акумулятора низький; про це свідчать неперервне світіння червоного світлодіода або неочікуване хитання коліс під час користування. Razor Hovertrax 2.0 може прилипнути працювати, і ви можете впасти. Використовуйте лише зарядний пристрій Razor Hovertrax 2.0.



**⚠ ПОПЕРЕДЖЕННЯ.** Ознайомтеся з місцевими законами та правилами, щоб дізнатися, де і як можна використовувати Razor Hovertrax 2.0. Дотримуйтеся всіх застосованих законів, що регулюють рух транспортних засобів і пішоходів.

#### ПРАВИЛА БЕЗПЕКИ ДЛЯ ТРИВАЛОГО КОРИСТУВАННЯ .

##### Важлива інформація для всіх користувачів

Регулярно переглядайте цю інформацію, щоб не забувати попередження, застереження, настанови та правила техніки безпеки. Не дозволяйте іншим особам кататися на Razor Hovertrax 2.0, доки вони не прочитають цю інструкцію. Будь-яке катання на колісних транспортних засобах може бути небезпечним. Колеса призначено для руху, тому існує ризик потрапити в небезпечну ситуацію, утратити керування та/або васти. У таких випадках можливі тяжкі травми або смерть.

Завжди контролюйте ситуацію навколо себе. Використовуйте Razor Hovertrax 2.0 у місцях без нерухомих або рухомих джерел небезпеки. Звертайте увагу на пішоходів, тварин і користувачів інших колісних транспортних засобів навколо себе.

**⚠ ПОПЕРЕДЖЕННЯ.** Використовуйте Razor Hovertrax 2.0 лише в приміщеннях або на абсолютно гладких поверхнях. Уникайте перешкод і слизьких поверхонь, які можуть спричинити втрату рівноваги або зчеплення коліс і призвести до падіння. Докладнішу інформацію можна знайти в розділі, присвяченому вимогам до місця катання.

**⚠ ПОПЕРЕДЖЕННЯ.** Не відривайте ввімкнений вибір Razor Hovertrax 2.0 від опорної поверхні. Не вмикайте Razor Hovertrax 2.0 у повітрі. Це спричинить вільне обертання коліс, унаслідок чого може бути травмовано вас або пошкоджено речі навколо. Катайтеся обережно. Стережіться можливих перешкод, у які може потрапити колесо або які можуть призвести до раптового відхилення від курсу чи втрати керування. Уникайте пішоходів, людей на роликових ковзанах, скейтах, самокатах і велосипедах, а також дітей і тварин, які можуть з'являтися на шляху; з повагою ставтеся до прав інших осіб і їхньої власності. На електричному виробі категорично заборонено перевозити пасажирів; їхати на ньому дозволено лише одній особі.

Під час їзди ніколи не використовуйте навушники або мобільний телефон. Категорично заборонено буксирувати цей вибір іншими рухомими виробами.

Заборонено кататися на Razor Hovertrax 2.0 в умовах підвищеної вологості або на снігу; категорично заборонено занурювати цей електричний вибір у воду, оскільки вода може пошкодити електричні компоненти й систему урухомлення або спричинити виникнення інших небезпечних станів.

Катання на вологих, слизьких і нерівних поверхнях, а також поверхнях із вибоїнами може підвищувати ступінь небезпеки. На цьому електричному виробі заборонено кататися по бруду, кризі, калюжам або воді. Необхідно уникати надмірного розгону під час руху під ухил. Категорично заборонено використовувати вибір поблизу сходів або басейнів.

Заборонено кататися вночі або в умовах поганої видимості. Будьте обережні та знайте межі своїх можливостей. Що складніші маневри виконуються під час катання, то вища небезпека травмування. Користувач приймає всі ризики, пов'язані з агресивним стилем катання.

**⚠ ПОПЕРЕДЖЕННЯ.** Категорично заборонено користуватися будь-яким рухомих виробом, зокрема Razor Hovertrax 2.0, у стані алкогольного чи наркотичного сп'яніння.

#### НАЛЕЖНЕ СПОРЯДЖЕННЯ

Завжди використовуйте належні засоби захисту, як-от сертифікований захисний шолом (із надійно закріпленим ремнем для підборіддя). Використання шолому може бути обов'язковою вимогою місцевих законів і правил. Рекомендується використовувати налокітники, напульсники й наколінники, носити одяг з довгим рукавом, довгі штани й рукавички. Кататися дозволено лише в спортивному взутті (шнурованому, з гумовою підшоивою); шнурки мають бути добре зав'язані так, щоб вони не могли потрапити в колеса, двигун і систему урухомлення. Категорично заборонено кататися босоніж або в сандалях.

#### ВИКОРИСТАННЯ ЗАРЯДНОГО ПРИСТРОЮ

Зарядний пристрій, який входить до комплекту поставки електричного виробу, необхідно регулярно перевіряти на предмет пошкоджень кабелю, вилок, корпусу й інших деталей. У разі виявлення пошкоджень вибір не можна заряджати, доки зарядний пристрій не буде відремонтовано або замінено. Із цим виробом дозволено використовувати лише рекомендований зарядний пристрій.

Під час заряджання слід бути обережним.

Зарядний пристрій — не іграшка. Зарядний пристрій можна використовувати лише дорослим.

Заборонено користуватися зарядним пристроєм поблизу займистих речовин.

Коли зарядний пристрій не використовується, він має бути від'єднаний від електромережі й виробу. Обов'язково від'єднуйте зарядний пристрій від виробу, перш ніж протирати вибір вологою ганчіркою.

**ЛЕГКОВАЖНІСТЬ ТА ІГНОРУВАННЯ НАВЕДЕНИХ ВИЩЕ ПОПЕРЕДЖЕНЬ ПІДВИЩУЮТЬ РИЗИК ОТРИМАННЯ СЕРЬОЗНИХ ТРАВМ. ОБАЧНІСТЬ І УВАЖНІСТЬ — ЗАПОРУКА БЕЗПЕЧНОГО КОРИСТУВАННЯ ВИРОБОМ.**

**ПРИМІТКА.** Ця інструкція містить низку попереджень і застережень щодо наслідків неправильного обслуговування, неухважного огляду або неналежного використання Razor Hovertrax 2.0. Наслідком будь-якої пригоди може бути серйозна травма або навіть смерть, тому це попередження стосується всіх описаних випадків і не повторюється кожного разу.

## НАСТАНОВИ З КОРИСТУВАННЯ

- Використовуйте лише зарядний пристрій Razor Hovertrax 2.0.
- Для заміни використовуйте лише блоки акумуляторів Razor Hovertrax 2.0. Номер для замовлення: W15155005003.

Модель	Номінальна напруга (В пост. струму)	Номінальна ємність (А·год)	Діапазон температури під час заряджання	Діапазон температури під час експлуатації
Hovertrax 2.0	36	2,5	0—40 °C	-10—40 °C

### ПРИНЦИП РОБОТИ

Самокат Hovertrax 2.0 реагує на рухи ніг користувача. Про це слід пам'ятати. Щоб керувати самокатом Hovertrax 2.0, користувачу слід нахилити опорну платформу (чи обидві опорні платформи) вперед або назад.

Відхиляючи опорні платформи від горизонталі, користувач Hovertrax 2.0 дає самокату певні команди, що залежать від кута нахилу; так можна починати рух, регулювати його швидкість і зупинитися. Коли Hovertrax 2.0 увімкнено, гіроскоп прагне втримати обидві опорні платформи виробу в горизонтальному положенні. Під час використання Hovertrax 2.0 розпізнає відхилення від горизонталі, спричинені натисканням стоп ніг користувача на передню або задню частину платформ. Hovertrax 2.0 тлумачить ці відхилення як команди, від яких залежить обертання коліс. Якщо платформу нахилили вперед, Hovertrax 2.0 прискорюється, назад — сповільнюється.

### Рух і змінення напрямку

Вихідне положення — користувач стоїть на Hovertrax 2.0, рівномірно розподіливши вагу між ногами. Обидві опорні платформи горизонтальні.

- Натисніть носками ніг на передні частини обох платформ, щоб Hovertrax 2.0 рушив уперед.
- Натисніть п'ятами на задні частини обох платформ, щоб Hovertrax 2.0 рушив назад.
- Щоб повернути, сильніше натисніть на передню частину платформи, протилежної напрямку повороту.
- Щоб розвернутися на місці, одночасно натисніть на передній край однієї та задній край другої платформи.

### Прискорення й зупинення

- Швидкість руху залежить від кута нахилу платформи: що більший кут нахилу, то швидше їде виріб.
- Якщо під час сповільнення або зупинення продовжувати натискати на краї платформ, протилежні напрямку руху, виріб може не зупинитися, а продовжити рух в протилежному напрямку.

Чому так стається? Основний принцип полягає в тому, що Hovertrax 2.0 має стояти на місці, коли опорні платформи горизонтальні; горизонтальність виробу контролює гіроскоп. Гіроскоп розпізнає також рухи ніг, що відхиляють платформи від горизонталі, і тлумачить їх як команди.

Ось і все. Саме за цим принципом працює виріб. Він виконує команди, що їх ви даєте стопами ніг, і прагне до рівноваги, щоб мати змогу розпізнавати й виконувати ваші команди.

Немає потреби пояснювати, що дуже важливо розуміти цей принцип. З нього випливають також певні очевидні обмеження, що їх потрібно дотримуватися під час катання на Hovertrax 2.0, приклади яких наведено нижче.

**Забороно застрибувати на виріб і зістрибувати з нього.** Якщо прибрати ногу (або обидві ноги), а тоді знову поставити її (їх) на Hovertrax 2.0, хоч трохи змінивши кут нахилу платформ(и), виріб негайно відреагує на цю «команду», що може спричинити втрату рівноваги чи керування.

**Самого перенесення ваги з ноги на ногу недостатньо для керування.** Не слід вважати, що можна керувати рухом, просто переносячи вагу з ноги на ногу або, відповідно, що не переносячи вагу з ноги на ногу, можна забезпечити стабільність. Перенесення ваги з однієї ноги на іншу може призводити до зміни сили натискання на ту чи іншу платформу, однак як однозначні команди Hovertrax 2.0 сприймає лише рухи стоп на опорних платформах. Це означає, що якщо ви перенесете вагу з ноги на ногу, не міняючи положення й кут нахилу стоп, опорні платформи лишаються горизонтальними, і Hovertrax 2.0 не отримає жодної команди.

**Примітка.** Не відривайте ввімкнений виріб Hovertrax 2.0 від опорної поверхні. Не вмикайте Hovertrax 2.0 у повітрі.

**Порада з катання.** Звісно, користувач Hovertrax 2.0 може нахилити тубу вперед чи відкинути його назад, *однак* ця дія впливає на положення опорних платформ лише в тій мірі, у якій змінюється положення стоп ніг. Якщо користувач постійно тримає гомілки перпендикулярно опорній поверхні, нахилення туби призведе до перекидання. Зауважте, що нахилення туби може посилювати вплив перенесення ваги з ноги на ногу, ускладнюючи користувачу повернення в горизонтальне положення та підвищуючи ризик утрати рівноваги.

## ЯК СТАВАТИ НА ВИРІБ

### Порядок дій після заряджання акумулятора

- Увімкнення живлення.** Установіть Hovertrax 2.0 на опорну поверхню та увімкніть живлення; засвітиться синій світлодіод на вимикачі живлення. Індикатор стану акумулятора / режиму живлення відображає стан/режим за допомогою одного або двох зелених світлодіодів.  
**Не** переходьте до наступного етапу, доки всі світлодіоди індикатора не засвітяться.
- Перша нога.** Стоячи ззаду самотака Hovertrax 2.0, поставте одну ногу на опорну платформу ближче до колеса, ніж до центру. Активуйте опорну платформу цією ногою, вирівнявши її за горизонталлю та знайшовши рівновагу.
- Підтвердження активації.** Переконайтеся, що першу опорну платформу активовано. Нахиліть стопу ноги вперед і назад; ви маєте відчуття реакцію виробу. Поекспериментуйте з однією платформою, доки не зможете втримувати її в майже нерухомому стані.
- Друга нога.** Коли перша нога буде стабільно й нерухомо стояти на першій платформі, поставте другу ногу на другу платформу. Робіть це на достатній відстані від меблів та інших великих предметів. Не треба чіплятися за нерухомі предмети, щоб піднятися на виріб — рівномірно розподіліть вагу між двома опорними платформами. Якщо ви не почуваетесь впевнено, зійдіть з виробу та повторіть процедуру починаючи з дії 2. Спробуйте постояти на Hovertrax 2.0 без руху.

## ЯК КАТАТИСЯ

- Стояння на місці.** Hovertrax 2.0 відрізняється від інших двоколісних виробів для катання тим, що активна система стабілізації дає змогу стояти на місці. На звичайному самотакі або велосипеді зручніше балансувати під час руху, а ось на Hovertrax 2.0 можна тримати рівновагу навіть у нерухомому стані.
- Рух уперед.** Щоб почати рух уперед, повільно натисніть носками ніг на передні краї обох опорних платформ. Не подавайте тулуб уперед і не нагинайте його надміру, оскільки це може призвести до втрати рівноваги.
- Сповільнення.** Щоб сповільнитися або зупинитися, натисніть п'ятами на задні краї опорних платформ. Невелике відкидання тулуба назад може бути корисне, однак пам'ятайте, що керування здійснюється стопами ніг! Якщо й далі натискати на задні краї п'ятами, може початися рух назад.
- Повертання.** Щоб повернути ліворуч, злегка натисніть на передній край правої платформи; щоб повернути праворуч, натисніть на передній край лівої платформи. Принцип полягає в тому, що одне колесо має обертатися трохи швидше, ніж друге.
- Розвертання на місці.** Щоб розвернутися на місці, одночасно та з однаковою силою натисніть на передній край однієї й на задній край іншої платформи.

## ⚠ РЕГУЛЮВАННЯ ШВИДКОСТІ HOVERTRAX

**Швидкість має бути помірною.** Рекомендована максимальна швидкість руху становить приблизно 9 км/год для моделі Hovertrax 2.0 і 11 км/год для моделі Hovertrax DLX 2.0. На швидкість можуть впливати вага користувача, стан опорної поверхні, рівень заряду акумулятора тощо. Hovertrax 2.0 може короткочасно перевищувати нормальну робочу швидкість, що дає колесам змогу відреагувати й повторно збалансувати виріб, який прагне повернутися в горизонтальне положення. Не намагайтеся довго їздити на Hovertrax зі швидкістю, збільшеною для відновлення балансу, оскільки так буде важче зберегти контроль і ризик падіння зростає.

## ЯК СХОДИТИ З ВИРОБУ

- Сповільніть рух і зупиніться.
- Зійдіть з виробу назад.
- Вимкніть живлення.

**ПРИМІТКА.** Якщо залишити Hovertrax 2.0 увімкненим більше ніж на 5 хвилин, він автоматично вимкнеться й подасть звуковий сигнал.

## ПОПЕРЕДУВАЛЬНІ СИГНАЛИ

### Низка захисних функцій, інтегрованих у Hovertrax 2.0

- Функція автоматичного балансування.** Якщо виріб відхилено від горизонталі, він автоматично повільно повернеться в горизонтальне положення. Ставайте на виріб, лише коли автоматичне балансування завершено, а всі світлодіоди на індикаторі стану акумулятора / режиму живлення світяться.
- Режим навчання.** Цей виріб можна перевести в режим навчання, у якому швидкість його руху обмежено. Переведіть виріб у звичайний режим, лише коли зможете впевнено кататися в навчальному режимі.
- Інформування про низький заряд акумулятора або процес заряджання.** Індикатор стану акумулятора / режиму живлення сигналізує про недостатній рівень заряду блиманням; подається також звуковий сигнал.
- Вимкнення в разі нахилу з надмірним кутом.** Надмірний кут нахилу платформі спричиняє зупинку двигуна.

**Порада з катання.** Перед першим катанням виділіть приблизно десять хвилин, щоб навчитися впевнено стояти на Hovertrax 2.0.

**Функція автоматичного балансування.** Якщо виріб відхилено від горизонталі, він автоматично повільно повернеться в горизонтальне положення. Ставайте на виріб, лише коли автоматичне балансування завершено, а всі світлодіоди на індикаторі стану акумулятора / режиму живлення світяться.

**Порада з катання.** Потрібно навчитися втримувати платформи Hovertrax 2.0 в незмінному положенні та відчувати рухи, спричинені незначними змінами сили натискання носками або п'ятами.

**Порада з катання.** Оптимальна для Hovertrax 2.0 швидкість відповідає швидкості прудкого ходіння; перевищувати її не рекомендується.

**Примітка.** Блимання всіх світлодіодів свідчить про помилку балансування. Кататися на виробі можна лише після припинення блимання.

### ПОРАДИ З КАТАННЯ

- Учїться кататися на Hovertrax 2.0 у великій безпечній зонї без жодних перешкод.
- Тримайтеся прямо, але не напружуйтеся. Вирївняйте тулуб паралельно самокату Hovertrax 2.0 і широко розставте ноги, щоб стопи були близько до колїс.
- Будьте насторожі. Дивїться як далеко вперед, так і безпосередньо перед собою; вашї очї — найкращий помічник в уникненнї перешкод і слизьких поверхонь.
- Тримайте руки в зручному положеннї з боків.
- Починайте з комфортної малої швидкостї. Рїзко розганятися або кидатися вперед заборонено.
- Будьте обачні та зважайте на інших людей.
- Завжди катайтеся з контрольованою швидкїстю, безпечною для вас і людей навколо.
- Завжди будьте готовї зупинитися.
- Поважайте права пішоходів — завжди давайте їм дорогу.
- Не підїжджайте до пішоходів зненацька. Наближаючись їзду, попередьте про себе, а порівнявшись їз пішоходом, сповільнїться до швидкостї ходїння.

### ПОРАДИ З КОРИСТУВАННЯ HOVERTRAX

Зарядивши акумулятор, виконуйте шість указаних нижче простих вимог:

- Перш нїж ставати на вирїб, переконайтеся, що індикатор стану акумулятора свїтиться зеленим кольором. Якщо він не свїтиться, вирїб не ввїмкнено, і ви впадете.
- Заборонено ставати на центральну або обертову частину опорної платформи чи близько до цих дїлянок.
- Не напружуйте спину й ноги. Постава має бути природна.
- Навчїться контрольованому зупиненню.
- Стоячи на платформї ввїмкненого Hovertrax 2.0 однією ногою, тримайте її стопу горизонтально, інакше вирїб поїде.
- Ураховуйте габарити Hovertrax 2.0 і ширину проїзду. Не намагайтеся проїжджати надто вузькї місця.

### ВИМОГИ ДО МІСЦЯ КАТАННЯ ТА ПРАВИЛА УНИКНЕННЯ НЕБЕЗПЕК, КОВЗАННЯ Й ПАДІННЯ

Вирїб Hovertrax 2.0 призначено для катання в примїщеннях або на гладких рівних поверхнях. Щоб запобїгти втратї зчеплення колїс їз опорною поверхнею, завжди будьте обачні; навчїться розпїзнавати слизькї й вологї поверхнї, сипучї матеріали, схили, вибоїни та інші перешкоди й уникати їх.

Заїхавши на небезпечну поверхню або в небезпечне місце, зупинїть Hovertrax 2.0 і зїйдїть з нього.

Щоб ви могли стояти прямо, колеса Hovertrax 2.0 мають надїдно зчїплюватися з опорною поверхнею. У разї погїршення зчеплення колїс їз опорною поверхнею Hovertrax 2.0 ковзає, що може призвести до втрати керування й падїння. Рїзкї маневри й катання слизькими поверхнями, переїзд через опуклостї та проїзд по сипучим матеріалам може призвести до втрати зчеплення колесами Hovertrax 2.0.

- Будьте насторожі.
- Категорично заборонено застрибувати на Hovertrax 2.0 або зїстрибувати з нього одразу двома ногами.
- Заборонено їздити поперек схилів або повертати на нахилених поверхнях. Унаслідок цього систему балансування Hovertrax 2.0 може бути дезорїєнтовано, що ускладнить керування виробом.
- Не катайтеся в місцях, де шасї виробу може зіткнутися з якимось предметом.
- Будьте уважні, переїжджаючи між місцями катання з рїзними умовами.

**제어와 안전을 위한 새로운 개념의 새로운 기술**

이 제품을 처음 보는 순간 Razor Hovertrax 2.0가 이제까지 타신 것과는 **다름**을 느끼실 것입니다. 핸들바가 없습니다. 앞바퀴나 뒷바퀴가 없습니다. 브레이크가 없습니다. **새로운 제품이며 움직입니다.** 이는 곧 이 제품을 타는데 흥미를 느끼면 올바른 작동법에도 관심을 가지게 될 것임을 의미합니다. 그리고 만약 넘어지거나 타지는 일을 최소한으로 줄이고 싶으시면, 이 제품을 가능한 안전하게 타는 방법에 집중하셔야 합니다. 이 설명서와 여러 경고 사항의 목적은 안전하게 타는 것을 돕는데 있습니다. **이 제품은 새롭고, 기존 제품과 다르지만, 움직이므로 타는 재미를 극대화하고 이 새로운 이동성 제품을 타면서 발생하는 부상의 위험을 최소화하려면 이 설명서를 이해하고 따라야 합니다.**

**RAZOR HOVERTRAX 2.0의 움직임은 발판의 각도로 조절됩니다. 발판의 각도는 발판 위의 탑승자 발의 압력에 따라 결정됩니다.**

이 제품은 다른가요? 네, Hovertrax 2.0은 “다릅니다.” 이 제품은 전기로 구동하고, 컴퓨터화되어 있으며, 자이로스코프 균형 기술이 적용되며, 독립적으로 연결된 듀얼 플랫폼과 두 개의 바퀴로 구성된 개인용 이동성 시스템입니다. 지금까지 타보신 자전거, 스쿠터, RipStik, 롤러 스케이트나 수상스키와 다르게 들린다면, 제대로 들으신 것입니다.

하지만, Razor Hovertrax 2.0이 “마술적으로” 작동되어, 날아 다니거나, 동동 뜨거나 사라지지는 않습니다. 이 제품의 움직임은 원격으로 조작되거나 탑승자의 뇌파나 간질한 소망 등으로 작동되지 않습니다. 뿐만 아니라, 운전대나 브레이크도 없고, 어떠한 종류의 외부 안전판도 없습니다. 그럼에도 이 제품은 가고, 멈추고, 회전하고, 뒤로 갑니다. 이 모두가 지면에서 탑승자의 발이 움직이는 각도만으로 조절됩니다. **이 점은 항상 인식하고 기억해야 하는 중요한 사항입니다. 각 발판 위에 놓인 발의 각도(전향, 수평, 후향)에 따라 Hovertrax 2.0이 탑승자의 명령을 받아, 이동하고, 실행합니다. 몸을 기울이거나 “무게 중심을 이전” 하는 것보다 발의 각도가 더 Razor Hovertrax 2.0의 작동을 좌우하게 됩니다.**

**! 경고:** 반드시 “안전 경고”와 “작동 방법”을 포함한 이 설명서를 읽고 안전하게 타는 법을 배워야 합니다!

**안전 경고**

**! 경고:** Hovertrax 2.0을 탈 때마다 충돌, 넘어짐 또는 통제력 상실로 심각한 부상이나 사망할 위험을 감수해야 합니다. 안전하게 타려면, 이 사용 설명서의 안내와 경고를 읽고 따라야 합니다.

**! 경고:** 전기로 가동되는 승차제품을 타는 것 그 자체가 위험한 활동입니다. 제조사의 결함이 없어도 특정 조건에 따라 장비가 고장날 수도 있습니다. 다른 전기로 가동되는 승차 제품과 마찬가지로 Razor Hovertrax 2.0은 이동할 수 있도록 고안되었습니다. 따라서 많은 주의, 설명서 또는 전문적 기술로도 어쩔 수 없이 제어력을 잃거나, 넘어지거나, 위험한 상황에 처할 수 있습니다. 만약 이런 일들이 일어나면, 안전 장비나 기타 예방조치에도 불구하고 심각한 부상을 입거나 사망할 수 있습니다. 본 제품 사용 시 위험을 감수하셔야 하며 상식을 적용하십시오.

**! 경고:** 이 설명서의 “작동 방법”을 읽고 이해하지 않을 경우 넘어짐이나 다른 사고로 부상을 입을 위험이 높아집니다.

**! 경고:** 8세 미만의 아동이나 100 KG 이상 체중이 나가는 경우 이용하면 안됩니다. 책가방이나 기타 들고 다니는 물품의 무게를 포함하여 전체 중량이 100kg을 초과하지 않도록 하십시오.

무게 한도를 초과하면 탑승자가 부상을 입고 Razor Hovertrax 2.0이 손상될 가능성이 있습니다. 탑승자의 체중만이 반드시 Razor Hovertrax 2.0 에 딱 맞거나 제어하는데 적합한 크기임을 의미하지는 않습니다. 본 제품은 소아들의 손에 닿지 않는 곳에 보관하십시오. 본 제품은 최소한 이 제품의 운행에 대해 완전히 편안하고 자신 있는 사람들만이 사용하도록 고안되었음을 명심하십시오.

Razor사는 8세 미만의 어린이는 이 제품을 사용하지 않도록 권장합니다. 이 권장 사항은 연령, 체중, 신장을 비롯하여 예상 성숙도, 속달 기술 및 신체 크기를 반영한 것입니다. 권장 탑승자의 연령인 8세 이상은 단지 추정일 뿐이며 탑승자의 크기, 체중 또는 기술에 따라 달라질 수 있습니다. 따라서, 모든 8세 이상의 탑승자가 이 제품에 적합하다는 의미는 아닙니다. Razor Hovertrax 2.0에 편안하게 탈 수 없는 탑승자는 당연히 이 제품에 탑승하면 안되지만, **자녀의 이 제품 탑승 여부를 허용하는 부모의 결정은 자녀의 성숙도, 기술, 규칙 준수 능력을 토대로 해야 합니다. Razor사는 모든 성인들에게 Razor사의 권장사항을 무시하지 말고 기존 연령보다 어린 자녀들의 Razor Hovertrax 2.0 탑승을 허락하지 않도록 강력하게 조언합니다.**

Razor Hovertrax 2.0과 같은 제품의 사용 시 명백히 잠재적인 위험이 따르기 때문에, 탑승자의 연령에 적합한 라이딩 제품을 선택함에 있어 부모의 책임을 다하여야 하며, 또는 여러 연령의 아동들이 동일한 라이딩 제품을 이용할 경우 부모의 감독이 중요함을 이해하셔야 합니다. 모든 제품이 모든 나이 또는 키의 탑승자에게 적합하지는 않기 때문에, 위험의 성격과 위험에 대처하는 탑승자의 신체 또는 정신적 능력 또는 둘 다를 반영하도록 권장합니다.

부상을 잘 입거나, 또는 육체적 민첩성, 안전설명서의 인식, 이해 및 준수, 그리고 이 승차제품의 사용에 따른 위험 파악 등의 정신적 능력을 저해할 수 있는 정신적 또는 육체적 상태에 있는 사람들은 자신의 능력에 적합하지 않은 제품들을 사용해서는 안되며 이를 허용해서도 안됩니다. 심장병이나, 머리, 허리 또는 목 질환이 있는 경우 (또는 신체 이 부분에 대한 수술을 받은 적이 있는 경우) 또는 임신부는 이 제품을 이용하지 않도록 해야 합니다.

**RAZOR HOVERTRAX 2.0 점검 및 유지관리**

**! 경고:** 사용 전에 항상 Razor Hovertrax 2.0을 미리 점검합니다. 적절한 점검과 유지관리를 통하여 부상의 위험을 줄일 수 있습니다. 이 제품을 사용하기 전에 모든 보호대나 덮개가 제대로 장착되어 있고 작동 가능한 상태 인지 확인하십시오. 부품이 제대로 기능하는지, 타이어가 손상되거나 과도하게 닳지 않았는지 확인합니다. Razor Hovertrax 2.0은 제조사의 규격에 따라 제조사 공인의 교체 부품으로만 유지관리하고 수리해야 합니다. 제조사의 원래 설계와 구성을 변형하거나 개조하면 안됩니다. 닳거나 손상된 부품은 즉시 교체하십시오.

Razor Hovertrax 2.0을 사용하기 전에 항상 배터리 충전을 확인하십시오. 배터리가 부족할 때 Razor Hovertrax 2.0을 타지 마십시오. 배터리 부족은 빨간 표시기 등이나 작동 중 바퀴의 의도하지 않은 떨림 등으로 표시됩니다. 배터리가 부족하면 Razor Hovertrax 2.0이 작동을 멈추어 넘어질 수 있습니다. Razor Hovertrax 2.0 충전기만을 사용하십시오.

**! 경고:** Razor Hovertrax 2.0의 허용된 사용 장소 및 사용 방법에 관해서는 지역의 법규를 참고하십시오. 차량과 보행자에 대해 적용되는 모든 법을 준수하십시오.

**계속적인 사용을 위한 안전 사항:**

**모든 사용자에게 중요한 메시지**

이 정보를 정기적으로 검토하여 모든 경고, 주의사항, 설명서 및 안전에 대한 주제를 이해하도록 하십시오. 다른 사람이 이 설명서를 읽기 전에는 **Razor Hovertrax 2.0**을 타지 못하도록 하십시오. 바퀴가 관련된 활동은 어느 종류라도 위험할 수 있습니다. 바퀴는 움직일 수 있고 또 움직이도록 되어 있기 때문에 위험한 상황에 빠지거나 통제력을 잃거나 넘어질 수 있습니다. 이러한 상황에서 중상이나 사망 까지도 발생할 수 있습니다.

항상 주변에서 일어나는 일에 주의하십시오. 주변에 고정되어 있거나 움직이는 위험물이 없는 곳에서 **Razor Hovertrax 2.0**을 타십시오. 주변에 보행자나 동물, 또는 다른 바퀴달린 기구를 타는 사람들이 있는지 살펴하십시오.

**! 경고:** **Razor Hovertrax 2.0**은 실내 또는 완전히 평탄한 표면에서만 사용하십시오. 장애물과 미끄러운 표면은 피하십시오. 균형이나 트랙션을 상실하여 넘어질 수 있습니다. 더 자세한 안내는 "지형"에 대한 항목을 참조하십시오.

**! 경고:** 제품이 켜져 있는 상태에서 **Razor Hovertrax 2.0**을 지면에서 들어 올리지 마십시오. **Razor Hovertrax 2.0**을 허공에서 켜지 마십시오. 그럴 경우 바퀴가 제멋대로 회전하여 자신이 부상을 입거나 주변의 물체에 피해를 줄 수 있습니다.

방어적으로 타십시오. 바퀴를 급정거시키거나 또는 갑자기 방향을 바꾸게 만들거나 제어를 잃게 할 수 있는 방해물들을 조심하십시오. 보행자, 스케이트, 스케이트보드, 스쿠터, 자전거를 타는 사람들, 진행 경로에 들어올 수 있는 어린이 또는 가족들을 피하도록 주의하고, 타인의 권리와 재산을 존중해야 합니다.

전기로 작동되는 승차제품 사용 시 다른 승객을 태우거나 한 명 이상을 허용해서는 절대로 안 됩니다.

**상식을 따르지 않고 경고를 무시할 경우 심각한 부상을 입을 가능성이 높아집니다.**

**안전한 작동을 위해 적절한 주의를 기울이고 집중해야 합니다.**

**참고:** 이 사용 설명서에는 전기로 작동되는 **Razor Hovertrax 2.0** 제품의 유지관리 및 검사 또는 적절한 사용을 하지 않을 경우의 결과에 대한 많은 경고와 주의가 포함되어 있습니다. 모든 사고들이 심각한 부상 또는 심지어 사망을 초래할 수 있기 때문에, 이러한 가능성이 언급될 때마다 매번 심각한 부상이나 사망의 가능성에 대한 경고를 반복하지는 않습니다.

타는 동안 절대로 헤드폰이나 휴대폰을 사용하지 마십시오. 다른 제품에 매달려 타서는 안 됩니다.

전기와 구동 부품들은 물에 닿을 경우 손상을 입거나 위험한 상황을 초래할 수 있으므로 비가 오거나 얼음이 어는 날씨에서는 **Razor Hovertrax 2.0**을 타지 마시고 절대로 이 제품을 물에 넣지 마십시오.

젖거나, 미끄럽거나, 울퉁불퉁하거나, 고르지 않으며 거친 표면은 위험성을 높입니다. 본 전기 기동 제품을 진흙, 얼음, 진탕 또는 물이 있는 곳에서 사용하지 마십시오. 내리막길에서는 과속을 피하십시오. 계단이나 수영장 근처에서 사용하지 마십시오.

밤 또는 시각감도에 제한이 있을 때는 타지 마십시오.

항상 조심하고 자신의 한계를 인지하십시오. 라이딩의 난이도가 높아질수록 부상의 위험도 높아집니다. 라이더는 과감한 라이딩에 따른 모든 위험을 감수해야 합니다.

**! 경고:** 약이나 술을 먹은 때에는 **Razor Hovertrax 2.0**을 포함한 모든 움직이는 제품을 절대 동하지 않아야 합니다.

**적합한 라이딩 복장**

승인된 (턱 끈이 확실하게 잠긴) 안전 헬멧과 같은 보호장비를 늘 착용하십시오. 헬멧은 귀하 지역의 현지법에 의해 규정되어 있을 수도 있습니다. 또한, 팔꿈치 및 무릎 패드, 손목 보호대, 긴 소매 셔츠, 긴 바지와 장갑들을 권장합니다. 늘 운동용 신발(끈이 위에 있고 고무 바닥인)을 신으시고 신발 끈은 꼭 매도록 하며 바퀴, 모터, 구동시스템에서 멀리 떨어지도록 하십시오. 절대로 맨발이나 샌들을 신고 타지 마십시오.

**충전기 사용 방법**

전동제품에 포함된 충전기는 수시로 검사하여 코드, 플러그, 엔클로저, 기타 부품에 손상이 있는지 확인하여야 합니다. 이러한 손상이 있을 경우, 충전기가 보수 또는 교체될 때까지 제품을 충전하지 마십시오.

권장 충전기만을 사용하십시오.

충전 시에는 주의를 기울이십시오.

충전기는 장난감이 아닙니다. 충전기는 어른만이 작동할 수 있습니다.

충전기를 인화물질 근처에서 사용하지 마십시오.

충전기는 사용하지 않을 시 플러그를 뽑고 제품과 연결 하지 마십시오.

제품을 젖은 천으로 깨끗이 닦으려면 그 전에 충전기로 부터 미리 분리되어야 합니다.



## 작동 방법

- Razor Hovertrax 2.0 충전기만을 사용하십시오.
- Razor Hovertrax 2.0 교체용 배터리 팩만을 사용하십시오. 교체물품 #W15155005003.

모델	전압 (공칭) Vdc	전기용량 (공칭) Ah	충전 온도 범위	작동 온도 범위
Hovertrax 2.0	36	2.5	0° ~ 40°C	-10° ~ 40°C

### 작동원리

Hovertrax 2.0은 탑승자의 발 움직임에 따라 반응합니다. 이 점을 명심하십시오. Hovertrax 2.0은 탑승자의 발(또는 두 발)에 의한 전 후방 발판의 경사 때문에 움직입니다.

이동, 속도, 정지는 탑승자의 발로 인해 Hovertrax 2.0의 발판이 더 이상 지면에 수평이 아닐 때 그 각도에 의해 제어됩니다. 제품이 “켜져” 있을 때, Hovertrax 2.0의 자이로스코프 메커니즘의 균형 기능에 의해 제품의 발판은 지면에 수평이 되도록 유지됩니다. 사용 시, Hovertrax 2.0은 탑승자의 발로 발판에 가해진 전후면 압력에 의해 발생하는 “수평”으로부터의 변화를 감지합니다. Hovertrax 2.0은 이러한 변화를 바뀌를 움직이게 하라는 지시로 해석합니다. Hovertrax 2.0은 가속하여 전방 수평을 유지하려 하며, 감속으로 후방 경사를 수평으로 만들려고 합니다.

### 이동과 방향 변경:

탑승자가 각 발판에 “수평” 이 되도록 Hovertrax 2.0에 균일한 무게의 발로 서면 다음과 같이 움직일 수 있습니다:

- 앞쪽 발의 발끝에 압력을 가하면 Hovertrax 2.0이 앞으로 전진하고,
- 앞쪽 발의 뒷꿈치에 압력을 가하면 Hovertrax 2.0이 뒤로 움직입니다.
- 회전은 회전 바깥쪽의 발판의 앞면에 더 많은 하방 압력을 가함으로써 이루어집니다.
- 한 쪽 발판의 앞쪽 가장자리를 누르면서 동시에 다른 쪽 발판의 뒷쪽 가장자리를 누르면 제자리에서 뱅뱅 돌 수 있습니다.

### 가속과 정지:

- 빠르게 가거나 속도를 낮추려면, 발판을 “더 큰” 각도로 누르거나 각도를 “더 작게” 줄이면 됩니다.
- 속도를 낮추거나 정지할 때, 이동 방향의 반대 가장자리에 계속 힘을 가하면, 정지할 뿐만 아니라 반대 방향으로 가게 됩니다.

이런 현상은 어떻게 일어날까요? Hovertrax 2.0의 기본적인 원칙은 발판이 수평일 때 “움직이지 않는” 것입니다. 자이로스코프 메커니즘의 균형 기능이 제품의 “수평” 을 감지합니다. 이 같은 기능은 더 이상 발판이 “수평” 이 되지 않게 만드는 발의 움직임을 감지하며 이 변경을 움직이라는 명령으로 해석합니다.

이상입니다. 이것이 바로 작동 원리입니다. 발이 명령을 내리므로, 이 제품은 스스로 “균형을 잡으면서” 탑승자의 발이 보내는 명령을 감지하고 이행할 준비를 갖추습니다.

이 원칙의 이해가 중요함은 너무나 명백합니다. 이는 또한 Hovertrax 2.0을 라이딩할 때에 다음과 같이 당연한 경고를 제시합니다:

**뛰어 오르거나 뛰어 내리지 마십시오:** 한 쪽 발(또는 두 발)을 떼었다가, 다시 Hovertrax 2.0에 얹으면 발판이 “수평” 에 비해 어느 각도로든 위치가 변경되기 때문에, 이 기기는 “명령” 에 즉각 반응하여 이동하게 됩니다. 이렇게 되면 탑승자가 안정성, 균형 또는 통제력을 잃게 되는 결과를 초래할 수 있습니다.

**무게 중심만 이전하는 것은 의미가 없습니다:** 무게 중심만 이전한다고 해서 움직임을 통제할 수 있다고 생각하지 마십시오. 반대로, 무게 중심을 이전하지 않음이 곧 “안정성” 을 의미한다고 생각하지 마십시오. 탑승자의 무게 중심이 전이 발판에 대한 발의 압력 증가나 감소와 연계될 수 있지만, Hovertrax 2.0이 움직이도록 명령하는 것은 발판 위의 발의 움직임입니다. 역으로 말해서, 발의 위치나 각도를 변경하지 않고 무게 중심을 이전한다면, 그래서 발판이 수평을 유지한다면, Hovertrax 2.0은 해석해야 할 어떠한 “신호” 도 받지 못하게 됩니다.

**주의:** Hovertrax 2.0이 켜져 있을 때 지면에서 들어올리지 마십시오. Hovertrax 2.0을 허공에서 켜지 마십시오.

**라이딩 요령:** 탑승자가 Hovertrax 2.0에서 몸을 “기울일” 수 있지만, 그러나, 몸의 기울임은 탑승자의 발의 위치가 변경되는 한도에서만 발판의 위치에 영향을 줄 뿐입니다. 만약 탑승자의 발목이 지속적으로 90° 각도인 상태에서 몸을 기울이면 몸만 안정될 뿐입니다. 몸을 기울이면 무게 이전이 과대해 저서 수평 자세로 복원하는 탑승자의 능력에 영향을 미칠 수 있습니다. 다시 말해서 균형을 잃게 될 가능성이 높아집니다.

타는 방법

배터리를 충전한 후:

1. **전원을 켜 후:** Hovertrax 2.0을 지면에 놓고 전원을 켜면 전원 버튼에 파란 색이 켜집니다. 배터리/전원 모드 표시기는 녹색 등 1개나 2개로 모드를 표시합니다. 표시등에 모든 불이 들어올 때까지는 2단계로 진행하지 **마십시오**.
2. **발 올려놓기:** Hovertrax 2.0 뒤에 서서 한 발을 발판 중앙보다는 바깥에 가깝게 올려 놓습니다. 이 발로 발판을 균형을 이룬 평평한 위치로 이끌어 발판을 작동시킵니다.
3. **작동 확인:** 첫 번째 발판이 작동되었는지 확인합니다. 발을 앞뒤로 움직여 제품의 반응을 느껴 봅니다. 발판의 움직임이 최소화되도록하여 편안해질 때까지 이 하나의 발판만을 움직여 봅니다.
4. **올라서기:** 첫 번째 발판이 안정적이고 움직이지 않으면, 나머지 발로 두 번째 발판을 딛고 올라섭니다. 가구나 다른 큰 물체를 잡고 올라서십시오. 고정 물체를 자신을 버티거나 들어올리려고 하지 마십시오. 두 발판에 체중을 고르게 분산시키십시오. 편안하지 않으면, 내려와서 2단계부터 다시 반복합니다. 움직이지않이 Hovertrax 2.0위에 서도록 노력하십시오.

타는 방법:

5. **가만히 서 있기:** Hovertrax 2.0의 액티브 안정화 기능은 가만히 서 있는 것을 가능하게 한다는 점에서 다른 두 바퀴 제품들과는 다르게 독특합니다. 스쿠터나 자전거는 움직일 때 균형잡기가 더 쉽지만, Hovertrax 2.0은 정지해 있을 때도 균형을 잡을 수 있습니다.
6. **앞으로 전진:** 앞으로 전진하려면, 두 발로 양쪽 발판의 앞쪽에 천천히 압력을 가합니다. 돌진 자세를 취하거나 지나치게 앞으로 기울이면, 균형을 잃을 수 있습니다.
7. **속도 낮추기:** 속도를 낮추거나 정지하려면, 발꿈치를 눌러 발판의 뒤쪽 가장자리에 압력을 줍니다. 뒤로 기울이는 것도 다소 도움이 될 수 있으나 발로 조종하는 것임을 명심하세요! 뒤꿈치로 뒤쪽 가장자리를 계속 누르면, 뒤로 후진할 수 있습니다.
8. **회전:** 왼쪽으로 회전하려면, 오른쪽 발로 오른쪽 발판 앞을 살짝 밀고, 오른쪽으로 회전하려면 왼쪽 발판의 앞쪽을 누릅니다. 이렇게 하는 이유는 한 쪽 바퀴보다 다른 쪽 바퀴를 약간 더 빠르게 회전시키기 위한 것입니다.
9. **제자리에서 돌기:** 제자리에서 돌려면, 한 쪽 발판의 앞을 누르면서 동시에 다른 쪽 발판의 뒷쪽을 동일한 압력으로 누르십시오.

 **HOVERTRAX 속도 제어**

너무 빠르지 않은 속도: Hovertrax 2.0의 권장 최고 속도는 약 9km/h 이며 Hovertrax DLX 2.0의 경우에는 11km/h 입니다. 속도는 탑승자의 몸무게, 노면 상태, 배터리 충전량 등에 의해 영향을 받을 수 있습니다. Hovertrax 2.0는 짧은 시간 동안은 정상 속도 이상에서 가동할 수 있습니다. 이 경우 바퀴들이 반응하여 제품이 스스로 다시 균형을 잡을 수 있도록 디자인 되어 있습니다. Hovertrax가 “균형 재조정” 속도에서 “무리하게” 계속적으로 가동하지 않도록 하십시오. 제어가 더 힘들어 지고 떨어질 가능성이 높아집니다.

내리는 방법:

1. 속도를 줄이고 멈춤
2. 뒤로 내림
3. 전원을 끄

주의: 만약 HOVERTRAX 2.0을 5분 이상 돌 경우, 자동으로 꺼지면서 ‘삐’ 소리가 납니다.

제품 경고 신호

Hovertrax 2.0에는 다음과 같은 여러 가지 보호 기능들이 내장되어 있습니다.

- **자체 균형 기능:** 만약 제품이 켜져 있을 때 수평이 아니면 수평이 될 때까지 천천히 회전합니다. 자체 수평 유지 기능이 완전히 멈추고 모든 배터리/파워 모드 표시기에 불이 켜질 때까지 탑승하지 마십시오.
- **연속 모드:** 이 제품은 느린 속도로 동작하도록 연속 모드로 설정할 수 있습니다. 연속 모드에서 완전히 편안하게 탈 수 있을 때까지는 정상 모드로 작동하지 마십시오.
- **배터리 부족 또는 충전:** 배터리/파워 모드 표시기 등의 깜박거림과 제품에서 나는 ‘삐’ 소리로 배터리가 부족함을 알립니다.
- **과도한 각도 차단:** 발판의 각도가 과도하게 가파르면 제품의 전기 작동이 중단됩니다.

**라이딩 요령:** 처음 라이딩 하기 전에, 최대 10분 동안 Hovertrax 2.0에서 편안하게 서 있는 방법을 배우십시오.

**자체 균형 기능:** 만약 제품이 켜져 있을 때 수평이 아니면 수평이 될 때까지 천천히 회전합니다. 자체 수평 유지 기능이 완전히 멈추고 모든 배터리/파워 모드 표시기에 불이 켜질 때까지 탑승하지 마십시오.

**라이딩 요령:** Hovertrax 2.0으로 연습할 때 가만히 발판을 움직이지 않고 유지하는 방법을 배우고 발 앞/뒷쪽 압력의 작은 변화로 생성되는 움직임을 느낄 수 있어야 합니다.

**라이딩 요령:** Hovertrax 2.0은 활발한 보행과 비슷한, 그 이상이 아닌 속도에서 가장 잘 가동합니다.

**주의:** 모든 불빛이 깜박이면 수평 오류를 나타냅니다. 깜박임이 멈출 때까지 탑승하지 마십시오.



## 라이딩 요령

- 넓고 안전하며 방해물이 없는 장소에서 Hovertrax 2.0을 타는 법을 배우십시오.
- 자세를 똑바르게 하되, 긴장을 푸십시오. 몸을 Hovertrax 2.0과 일직선으로 한 후 발의 위치를 바꿔가깝게 붙인 후 넓게 선다.
- 주의를 기울이십시오. 전방 먼거리와 가까운 곳 모두를 훑어 보십시오. 시각은 장애물과 미끄러운 노면을 안전하게 피할 수 있는 최고의 수단입니다.
- 팔은 편안하게 몸 옆에 붙입니다.
- 느리고 편안한 속도부터 시작하십시오. 절대 공격적으로 가속하거나 돌진하지 마십시오.
- 다른 사람들을 주의하고 배려하십시오.
- 항상 자신과 주변 사람들에게 안전한 속도에서 통제 하에 타십시오.
- 항상 멈출 준비를 하십시오.
- 항상 보행자를 존중하여 선행권을 양보하십시오.
- 보행자를 놀라게 만들지 마십시오. 뒤에서 접근할 때, 지나감을 알리고 통과할 때는 걷는 속도보다 속도를 낮추십시오.

## HOVERTRAX 요령

배터리를 충전하면, 다음 여섯 가지의 간단한 단계를 따르십시오:

- 탑승 전에 녹색 배터리 표시기 등을 확인하십시오. 불이 들어오지 않으면, 제품이 켜지지 않은 것으로 넘어지게 됩니다.
- 발판의 중앙이나 회전 부분 또는 인근에 서 있지 마십시오.
- 허리와 다리에 긴장을 푸십시오. 자연스럽게 섭니다.
- 통제된 정지를 연습하십시오.
- 제품이 켜진 상태에서 한 발로 발판에 설 때, 발의 수평을 유지해야 합니다. 그렇지 않으면, Hovertrax 2.0이 움직입니다.
- Hovertrax 2.0의 폭과 이동하는 경로에 유의하십시오. 폭과 경로에 맞추도록 하십시오.

## 지형과 위험, 미끄러짐 및 헛디딤 피하기

Hovertrax 2.0은 실내용이거나 매끄럽고 평평한 표면에서 타도록 되어 있습니다. 하지만, 트랙션 상실을 방지하기 위해 탈 때 항상 주의하고, 미끄러짐이나 젖은 표면, 떨어진 물체, 경사, 움푹 패인 곳과 기타 장애물을 식별하고 피하는 법을 배워야 합니다.

안전하지 않은 표면이나 지형에 있으면 Hovertrax 2.0을 정지시켜 내리십시오.

독바로 서기 위해서는 Hovertrax 2.0 바퀴가 지표면에 접지할 수 있어야 합니다. Hovertrax 2.0이 트랙션을 상실하면 미끄러짐이 발생하여, 통제력을 잃고 넘어질 가능성이 있습니다. 미끄러운 노면, 과속방지턱, 떨어진 물체나 물건들 위로 갑작스레 조종하거나 타면 Hovertrax 2.0이 트랙션을 상실할 위험이 있습니다.

- 주의의 기울이십시오.
- 양쪽 발로 Hovertrax 2.0에 뛰어 타거나 내리지 마십시오.
- 비탈을 가로로 주행하거나 경사에서 회전하지 마십시오. 이럴 경우 Hovertrax 2.0의 균형 센서가 "수평" 상태로 맞추려는 기능을 수행할 수 없게 되어 탑승자가 통제할 수 없게 됩니다.
- 밑부분이 물체에 부딪히는 표면은 피하십시오.
- 지형이 변하는 곳에서 탈 때는 주의하십시오.

## 新科技、新理念，打造出色的操控性與安全性

您第一眼見到它，就能明顯感覺到 Razor Hovertrax 2.0 與您以往的騎乘體驗截然不同。沒有把手。沒有前後輪。沒有煞車。設計新穎、動感十足，這意味著，當您興致盎然地騎乘時，您也一定很想瞭解如何正確操控；若您饒有興趣地想要研究如何將跌落或受傷的風險降至最低，您也一定會專注於如何儘可能安全地騎乘這款新產品。因此，我們制定本手冊及載列其他警告資訊來幫助您輕鬆、安全地騎乘。本產品設計新穎獨特，卻又動感十足，騎乘這款全新運動產品之前，您必須瞭解並遵循相關指示，才能充分享受它的樂趣，並將受傷的風險降至最低。

**RAZOR HOVERTRAX 2.0 的移動透過腳部平台的角度來控制，這由騎手雙腳對平台施加的力度決定。**

有什麼不同嗎？當然。Hovertrax 2.0 是一款「與眾不同」的產品。它具備以下特點：電動化、電腦化、回轉平衡輔助功能、獨立紋接設計、雙平台兩個個人化移動系統。這些功能聽上去與您以往使用過的任何腳踏車、滑板車、RipStik 滑板車、溜冰鞋或滑冰橇都不一樣，這就對了。

不過，Razor Hovertrax 2.0 並非具有「魔法般」的操控性，它不會飛、漂浮或隱身。它的移動也並非以遠端方式操控，或者透過騎手的腦電波或意念來實現，它既沒有方向盤，沒有煞車，也沒有任何形式的外部穩定裝置。但它卻能夠前行、停止、轉彎及後退，所有這一切僅透過騎手的雙腳移動，與地面形成一定的角度來實現。請務必時刻注意並謹記。**雙腳在每個腳部平台上的角度（向前、平行或向後移動），即 Hovertrax 2.0 接收、處理及執行騎手指示的方式。該角度對 Razor Hovertrax 2.0 的操控性影響遠大於僅傾斜身體或「變化體重」。**



**警告：**閱讀本手冊，包括「安全警告」與「操控方法」，瞭解如何安全騎乘！

### 安全警告



**警告：**騎乘 Hovertrax 2.0，則意味著面臨因撞擊、跌落或失控而導致嚴重受傷或死亡的風險。為確保安全騎乘，您必須閱讀並遵循本手冊中載列之指示與警告。



**警告：**騎乘任何電動產品均屬危險活動。某些情況可能導致設備故障，並非製造商過失所致。和其他電動騎乘產品一樣，Razor Hovertrax 2.0 預期目的也是用於移動，因此它有可能失控、跌落和/或陷入危險境地，這是再怎麼小心、再多說明或專業技能也無法消除的。即便採用安全設備並採取其他安全預防措施，如果發生這類情況，使用者仍可嚴重受傷甚至死亡。請自行承擔騎乘風險，並應運常用議。



**警告：**若未閱讀並理解本手冊中的「使用方法」章節，將會增加因跌落或其他事故導致受傷的風險。



**警告：**8 歲以下兒童或超過 100 公斤的人不宜使用。騎乘者體重不可超過 100 公斤。包括背包及可能攜帶的其他物品。

超過體重限制可能會使騎手受傷及損壞 Razor Hovertrax 2.0。騎手的體重並不代表該兒童的體型適合使用或能夠適當控制此 Razor Hovertrax 2.0。將此產品置於年幼兒童無法觸及的地方，並謹記，本產品只適合至少感覺自如和勝任的人士使用。

Razor 建議 8 歲以下的兒童不得使用本產品。該建議的基礎不僅是年齡、體重或身高 - 它反映了對預期成熟程度和技能以及體型的考慮。建議騎乘年齡 8 歲或 8 歲以上只是一個預估年齡，它會受到騎手體型、體重或技能的影響 - 並非每個 8 歲或以上的兒童都適合使用本產品。當然，任何無法舒適騎乘 Razor Hovertrax 2.0 的騎手都不應嘗試騎乘，但父母應根據孩子的成熟程度、技能和按照規則使用產品的能力來決定他或她的孩子是否應騎乘本產品。Razor 強調，強烈建議成年人不要忽視 Razor 的建議，或允許年幼兒童騎乘 Razor Hovertrax 2.0。

因為像 Razor Hovertrax 2.0 的產品在使用過程中確實存在潛在危險，因此務必認識到：父母有責任選擇適合孩子年齡的騎乘產品，或者父母應在一旁監護，因為有時不同年齡的孩子可能會接觸到同一騎乘產品，這很重要。並非每款產品均適合每個年齡或體型的騎手使用，故通常附有建議資訊，反映危險的性質，以及應對此等危險應具備的智力或體能。

因任何智力或身體問題，容易受傷、身體靈活性失調或令智力受到影響而無法意識、明白及遵循安全指引，以及無法明白使用產品的潛在風險的人士，不應使用或僅准使用與其能力不符的產品。心臟有問題或有頭部、背部或頸部疾病（或在給身體這些部位做手術前）的人士或孕婦應注意不要操作本產品。

### 檢查和維護 RAZOR HOVERTRAX 2.0



**警告：**務必在使用前檢查 Razor Hovertrax 2.0。妥當檢查和維護您的滑板車可避免受傷風險。使用前，請檢查任何及所有蓋子和罩是否有移位，確認能否正常使用。檢查零件是否正常工作，輪胎是否受損或過度磨損。應根據製造商規格維護和維修 Razor Hovertrax 2.0，僅使用製造商授權的替換零件，且不得對製造商的原廠設計和配置進行改裝。立即更換所有已磨損或損壞的零件。

使用 Razor Hovertrax 2.0 之前，請務必檢查電池充電情況。穩定亮起紅色指示燈或操作期間腳輪搖晃，表示電池電量較低，此時請勿騎乘 Razor Hovertrax 2.0。Razor Hovertrax 2.0 可能會停止運行，導致您跌落。僅使用 Razor Hovertrax 2.0 充電器。

**警告：**請參閱本地法律及法例規定，以瞭解你可以在何處以及如何使用 Razor Hovertrax 2.0。遵循有關車輛及行人的適用法律。

#### 持續使用安全指南：

##### 使用者須知

定期檢閱此資訊並確保您瞭解所有警告、注意、指示及安全主題。若他人未閱讀本手冊，請勿讓其騎乘 Razor Hovertrax 2.0。任何類型的輪滑活動均可導致危險。腳輪可能且預期會移動，因此可能會陷入危險境地及/或失控狀況及/或跌落。在此情況下，可能會導致嚴重傷害或死亡。

務必留意周圍的活動。在無固定或移動危險物的區域使用 Razor Hovertrax 2.0。關注周圍的行人、動物及其他輪式裝置的騎手。

**警告：**僅在室內或完全平坦的地面使用 Razor Hovertrax 2.0。避開障礙物及較滑地面，這可能導致因失衡或打滑而跌落。請參閱地形章節瞭解更多指南。

**警告：**產品開啟時，請勿將 Razor Hovertrax 2.0 抬離地面。請勿在空中開啟 Razor Hovertrax 2.0。這會使腳輪空轉，可能導致人員受傷或損壞周圍事務。

騎乘時保持謹慎。小心可能會卡住車輪，或令您突然轉向或失控的潛在障礙物。小心避讓可能進入您車道的行人、溜冰者、滑輪車、滑板車、自行車、兒童或動物，並尊重他人的權利和財產。

電動產品一次只能承載一個人。

**缺乏常識或不遵從產品警告，將會增加嚴重受傷的風險。**

**請務必謹慎小心並密切注意安全操作。**

**注意：**此手冊含有許多警告和注意事項，涉及未能維護、檢查或正確使用 Razor Hovertrax 2.0 的後果。由於任何意外都可能導致嚴重受傷甚至死亡，我們不會在每次提到這種可能性時重複警告可能出現的嚴重受傷或死亡。

騎乘時切勿佩戴耳機或使用手機。切勿依附於其他產品騎乘本產品。

請勿在潮濕或結冰的天氣使用 Razor Hovertrax 2.0，切勿將此電動產品浸入水中，因為電氣和驅動部件可能被水損壞，或產生其他安全風險。

潮濕、滑溜、崎嶇或高低不平的地面可能加大風險。請勿於泥濘、結冰、有污水或在水中使用此電動產品。避免在下坡時超速騎乘。切勿在樓梯或游泳池附近使用。

請勿在夜間或能見度較低的情況下騎乘。

請務必小心並瞭解您的極限。隨著騎乘難度增大，受傷的風險亦隨之增大。

騎手必須自行承擔激進騎乘活動所帶來的一切風險。

**警告：**在受藥物或酒精作用下，切勿操作任何運動產品，包括 Razor Hovertrax 2.0。

#### 合適的騎乘服裝

時刻佩戴合適的保護裝備，如經安全許可的頭盔（扣好下巴扣帶）。您所在國家的法律或法例可能規定佩戴頭盔。建議佩戴肘墊、膝墊及護腕，穿著長袖衫、長褲並佩戴手套。時刻穿著運動鞋（有橡膠鞋底的系帶鞋），應系緊鞋帶，並遠離車輪、發電機和驅動系統。切勿赤腳或穿著涼鞋騎乘。

#### 使用充電器

應經常檢查電動產品自帶的充電器，查看電線、插頭、外殼和其他零件是否損壞。如發生損壞，在維修或更換充電器之前切勿為本產品充電。

僅使用推薦的充電器。

充電時請務必謹慎。

此充電器並非玩具。充電器應由成人操作。

請勿在可燃材料附近操作充電器。

不用時請拔掉充電器的插頭並從產品上拔除。

使用濕布拭擦或清潔產品前，請確保先將充電器從車上拔除。

## 如何操作

- 僅使用 Razor Hovertrax 2.0 充電器。
- 僅使用 Razor Hovertrax 2.0 更換電池組。更換項目編號：W15155005003。

型號	電壓 (額定值) Vdc	電容 (額定值) Ah	充電溫度範圍	運作溫度範圍
Hovertrax 2.0	36	2.5	0° 至 40°C	-10° 至 40°C

## 運作原理

Hovertrax 2.0 對騎手的腳部活動做出回應。請記住：騎手的腳部（或腿部）運動使前後足平台傾斜，致使 Hovertrax 2.0 移動。

移動、速度及停止由騎手的雙腳力度控制，因為 Hovertrax 2.0 腳部平台不再與地面平行。

產品為「開啟」狀態時，Hovertrax 2.0 的回轉機械平衡功能嘗試令產品的腳部平台與地面保持平行。使用時，Hovertrax 2.0 則會偵錯騎手雙腳對腳部平台施加前後足壓力所導致的「水平」變化。Hovertrax 2.0 的這種變化即對腳輪移動做出指示。Hovertrax 2.0 嘗試透過加速來使向前傾斜重新調整為水平，並透過減速來使向後傾斜調整為水平。

## 移動並改變方向：

當騎手站在 Hovertrax 2.0 上，腳部力度均勻且在兩個腳部平台上為「水平」位置時：

- 向下壓雙腳腳趾可向前移動 Hovertrax 2.0。
- 向下壓雙腳腳後跟可向後移動 Hovertrax 2.0。
- 在腳部平台外圍前側向下壓更大力度，可完成轉向。
- 騎手透過向下壓一個腳部平台的前側邊緣，同時向下壓另一個腳部平台的後部邊緣可停止旋轉。

## 加速與停止：

- 若要加速或減速，以更大角度壓下腳部平台可「加速」，減小角度則可「減速」。
- 減速或停止時，若繼續對與行駛方向相反的邊緣施力，您可能不只是停下，而且會繼續向相反的方向行駛。

怎麼會發生這種情況？基本原理是，Hovertrax 2.0 會在腳部平台處於水平位置時「停止」，回轉機械平衡功能會偵錯產品的「水平度」。同樣，該功能偵測到腳部移動時，導致腳部平台不再處於「水平」位置，則會將這些變化解析為移動指令。

就是這樣。這是它的工作原理。它根據雙腳的施力來操作，產品自身具備「自平衡」功能，以便隨時偵錯並執行騎手雙腳提供的指示。

瞭解此原理顯然非常重要。此外，騎乘 Hovertrax 2.0 應注意某些明顯的警告訊息，例如：

**請勿上下跳躍：**若您移開一隻腳（或雙腳），然後回到 Hovertrax 2.0 上，致使腳部平台變為相對為「水平」位置的任何角度，機器會立即移動，對「指示」做出回應，這可能導致騎手失去穩定性、平衡或控制力。

**只是變化體重沒有效果：**不要假設只是變化體重就能控制運動，其實，不變化體重意味著「穩定性」。變化騎手體重可能與增加或減小雙腳對腳部平台的施壓相關，但這是雙腳在腳部平台上指示 Hovertrax 2.0 移動的動作。相反，若您要變化體重，而不改變位置或雙腳的角度，使腳部平台保持水平位置，Hovertrax 2.0 不會收到任何指示「訊號」。

**注意：**產品開啟時，請勿將 Razor Hovertrax 2.0 抬離地面。請勿在空中開啟 Hovertrax 2.0。

**騎乘提示：**當然，騎手可以在 Hovertrax 2.0 上「傾斜」，但傾斜所影響的腳部平台位置只是騎手雙腳所變化的位置。若騎手腳踝保持 90 度角，身體傾斜則會引起平台傾斜。請注意，身體傾斜可能會使體重變化增大，這可能會影響騎手恢復至水平姿勢，使失衡的可能性增大。

**如何踏上****電池充滿電後：**

1. **開啟電源：**將 Hovertrax 2.0 放置在地面並開啟電源，藍色電源按鈕指示燈將會亮起。電池/電源模式指示燈顯示一個或兩個綠燈來表示所處模式。所有指示燈亮起之前，請勿繼續步驟二。
2. **第一隻腳：**站在 Hovertrax 2.0 後方時，將一隻腳放在腳部平台上，稍偏離中心靠近腳輪。使腳部平台處於平衡的水平位置，用腳趾用腳部平台。
3. **確認啟動：**確認第一個腳部平台已啟動。前後移動腳部，感受對產品的回應。操作此單腳平台，直至能夠以最小動作輕鬆自如的駕馭腳部平台。
4. **繼續：**第一個腳部平台穩定並靜止後，繼續將另一隻腳放在第二個腳部平台上。請遠離傢俱及其他大型物體。請勿使用固定物體來支撐或將您抬高，保持兩個腳部平台受力均勻。若您感覺不適；從平台上下來並重複步驟 2。嘗試站在 Hovertrax 2.0 上而不移動。

**如何騎乘：**

5. **站在原地：**Hovertrax 2.0 具有主動穩定功能，能夠讓您站在原地，在兩輪產品中獨具特色。滑板車或腳踏車在移動時更容易保持平衡，而 Hovertrax 2.0 甚至在靜止時保持平衡。
6. **向前移動：**若要向前移動，在兩個腳部平台上逐漸下壓雙腳。請勿向前躍進或過度傾斜，因為這可能會讓您失去平衡。
7. **減速：**若要減速或停止，向下壓腳後跟，對腳部平台的後部邊緣施力。稍向後傾斜可能很有用，但請記住，您的雙腳正在發出指示！若您繼續用腳後跟壓後部邊緣，則可能會倒退行駛。
8. **轉彎：**若要向左轉，將您的右腳在右腳平台前方稍向下壓；若要向右轉彎，則向下壓左腳平台前方。原理是使一個腳輪的速度略快於另一個腳輪。
9. **原地旋轉：**若要原地旋轉，將一個腳部平台的前部向下壓，同時用相同的力對另一個平台的後部向下壓。

**HOVERTRAX 速度控制**

**切勿太快：**建議 Hovertrax 2.0 最高速度約為九 (9) km/h，Hovertrax DLX 2.0 約為十一 (11) km/h。速度可能會受騎手體重、地面條件、電池電量等的影響。Hovertrax 2.0 的車輪在設計上可應對及幫助產品重新恢復平衡，在短暫時間內可超過正常速度加速行駛。切勿嘗試「強行」讓 Hovertrax 持續以「恢復平衡」速度行駛，以免因更難以控制，而增加跌倒的機會。

**如何下來：**

1. **減速並停止**
2. **向後退**
3. **關閉電源**

**注意：**若 HOVERTRAX 2.0 待機超過 5 分鐘，會自動關閉並發生蜂鳴聲。

**產品警告訊號**

**Hovertrax 2.0 具有若干內置保護功能，包括：**

- **自調平功能：**開啟產品電源時，若產品不在水平位置，則會緩慢旋轉直至處於水平位置。務必等待其完全停止自平衡，且所有電池/電源模式指示燈亮起後，再進行安裝。
- **訓練模式：**本產品可設定為訓練模式，以較低速度操作。可在訓練模式下舒適騎乘之前，請勿在標準模式下操作。
- **低電量或電池充電：**電池/電源模式指示燈閃爍且產品發出蜂鳴聲，表示電量不足，無法運作。
- **角度過大關閉：**若腳部平台角度太大，產品會停止電動運作。

**騎乘提示：**首次騎乘之前，需要花十分鐘時間學習如何舒適地站在 Hovertrax 2.0 上。

**自平衡功能：**開啟產品電源時，若產品不在水平位置，則會緩慢旋轉直至處於水平位置。務必等待其完全停止自平衡，且所有電池/電源模式指示燈亮起後，再進行安裝。

**騎乘提示：**練習 Hovertrax 2.0 時，應當使平台保持不動，並感受您的前/後腳較小的壓力變化所產生的運動。

**騎乘提示：**Hovertrax 2.0 的最佳騎乘速度與競走相若，請勿以超過競走速度騎乘。

**注意：**所有指示燈閃爍表示調平錯誤。閃爍停止之前請勿騎乘。

**騎乘提示**

- 瞭解應在較大的安全區域，且無任何形式的干擾環境騎乘 Hovertrax 2.0。
- 保持直立但放鬆的姿勢。將身體與 Hovertrax 2.0 成一直線，並採用開腳站姿靠近腳輪。
- 務必小心謹慎。瞭望遠方和前方，您的雙眼是確保安全、避開障礙物及較滑地面的最佳工具。
- 在兩側舒適張開手臂。
- 開始時以緩慢、舒適的步伐前行。切勿加速過大或向前躍進。
- 小心並留意他人。
- 始終在受控速度下騎乘，確保您與周圍其他人的安全。
- 務必準備好隨時停止。
- 禮讓行人，給予尊重。
- 避免驚嚇行人。從後面靠近行人時，事先提醒，並在通過時減至步行速度。

**HOVERTRAX 提示**

充滿電後，請遵循以下六個簡易步驟：

- 請記住先查看綠色電池指示燈，再上去。若指示燈未亮起，產品不會開啟，且您會跌落。
- 請勿站在或靠近腳部平台的中心或旋轉位置。
- 請記住保持身體、背部及腿部放鬆。自然站立。
- 練習在受控情況下停止。
- 若您在產品開啟時用一隻腳站立在腳部平台上，保持腳部處於水平位置，否則 Hovertrax 2.0 將會移動。
- 留意 Hovertrax 2.0 與行駛路徑的寬度。確保適合通過。

**地形及避開危險物，避免滑倒及絆倒**

Hovertrax 2.0 適用於在室內或在平滑、平坦地面使用。然而，為了避免打滑，在騎乘時請務必小心，瞭解如何確定及避免較滑及較濕地面、鬆散材料、斜坡、洞坑及其他障礙物。

若是不安全地面或地形，請停止 Hovertrax 2.0 並下來。

Hovertrax 2.0 腳輪必須能夠抓地，讓您保持直立。Hovertrax 2.0 打滑時會滑行，可能會導致失控，使您跌落。急劇操縱及在較滑地面騎乘，突起物、鬆散物及材料可能會導致 Hovertrax 2.0 打滑。

- 保持警惕。
- 切勿在 Hovertrax 2.0 上下跳躍。
- 請勿在斜坡上橫向騎乘或在斜坡上轉彎。這可能導致 Hovertrax 2.0 的平衡感應器無法調整為「水平」位置，影響騎手控制。
- 避開底架可能撞擊物體的任何地面。
- 在任何變化地形騎乘時請小心。

### 全新的技术、全新的控制和安全理念

Razor Hovertrax 2.0 可能不同于您之前骑乘过的任何工具，它首次与您见面。没有车把、没有前轮或后轮、没有刹车。它就与众不同，但它会载着您快乐前行。如果您乐意骑乘它，您也应乐意学习如何正确控制它——想要得心应手地骑乘、不想从它上掉下来或受伤，就多练习如何安全地控制它，您一定会感受到其中的乐趣。本手册及其中的警告旨在帮助您安全快乐地骑乘。本产品采用全新的技术，它与众不同，但它会载着您快乐前行。不过，为了完全体验骑乘这款运动新品的快乐、避免受伤的风险，您必须理解并遵从产品使用说明。

### RAZOR HOVERTRAX 2.0 的运动通过脚踏板的角度控制，骑乘者可通过控制脚踩踏板的力量来控制角度。

与众不同？是的，Hovertrax 2.0 就是与众不同。它是一款电动控制的智能化两轮个人移动系统，采用陀螺辅助控制平衡，具有两个分别独立的铰接式脚踏板。如果觉得这与您之前使用过的任何自行车、滑板车、RipStik、溜冰鞋或滑水橇都不相同，这就对了。不过，Razor Hovertrax 2.0 并不具有魔法，它不会飞，也不会漂浮或消失。它的运动不是通过远程控制，也不是通过骑乘者的脑波或最真切的愿望控制，它既没有方向盘，也没有刹车和任何外部稳定器。然而，它照样会前行、停止、转弯和倒退——所有这一切只需骑乘者控制脚与地面的相对角度即可实现。认识并始终记住这一点至关重要。**Hovertrax 2.0 会感知骑乘者双脚在每个脚踏板上的角度——向前、水平或向后——然后进行处理并执行相应的指令。这使得 Razor Hovertrax 2.0 的操作不只是倾斜或“移动身体的重心”。**

**警告：**请务必阅读本手册——包括“安全警告”和“操作方法”，学习如何安全骑乘！

#### 安全警告

**警告：**无论何时骑乘 Hovertrax 2.0，都存在碰撞、跌落或失去控制的风险，从而可能造成严重的受伤甚至死亡。为了安全骑乘，您必须阅读并遵从本手册中的说明和警告！

**警告：**骑乘任何电动产品都可能是危险的活动。某些条件可能导致设备出现故障，并非制造商的过错。和其他电动骑乘产品一样，Razor Hovertrax 2.0 可运动，这也是设计目的；因此，无论采取多么周全的防护措施、指导或有多么娴熟的技能，都可能会不可避免地发生失控、跌落和/或遭遇危险的情况。如果发生上述情况，即便使用安全设施和其他预防措施，都可能造成严重的伤亡。请自行承担风险，并具备常识。

**警告：**如果不仔细阅读并理解本手册中的“操作方法”部分，会造成因跌落或其他意外造成受伤的风险加大。

**警告：**8 岁以下或体重超过 100 公斤的骑乘者不宜使用。骑乘者体重必须在 100 公斤以下——包括携带的背包和其他东西的重量。

超过此重量限制可能导致骑乘者受伤并损坏 Razor Hovertrax 2.0。即便骑乘者的体重符合条件，也不意味着其体型适合或能掌控 Razor Hovertrax 2.0。将本产品放在年幼儿童无法接触到的地方，应记住，本产品只能由至少在操作时完全自如并胜任的人员使用。

Razor 建议 8 岁以下儿童不得使用本产品。此项建议不仅基于年龄或体重或身高——还纳入了对使用者预期成熟度、技巧和体型的考虑。骑乘者建议使用年龄为 8 岁或以上仅为估值，可能会受到骑乘者的体型、体重或技巧的影响，并非每个 8 岁以上的骑乘者都适合使用本产品。当然，任何不能舒适地使用 **Razor Hovertrax 2.0** 的骑乘者都不应尝试骑乘，父母应该根据子女的成熟度、技巧和遵守规则的能力来决定是否允许其骑乘本产品。Razor 强调，成人绝不可忽视 Razor 的建议或让年纪较小的儿童骑乘 **Razor Hovertrax 2.0**。

因为像 **Razor Hovertrax 2.0** 这样的产品就其用途而言也会有确实存在潜在危险，所以公认的是，在给子女挑选适合其年龄段的骑乘产品时父母应履行责任，或不同年龄段的儿童可能接触同类产品情况下父母应做好监管，这些都至关重要。并非每种产品适合于每个年龄段或体型的骑乘者，这些建议的目的旨在反映危险的性质，以及骑乘者应对危险的预期智力和/或身体能力。因任何智力或身体问题而容易受伤、身体灵活性或智力可能受损而难以充分认识、理解和遵守安全指南、或难以理解本产品使用潜在危险的人士，不应使用或获准使用超出其能力范围的产品。患有心脏、头部、背部或颈部疾病（或身体这些部位此前动过手术）的人员，或孕妇应注意不得操作本产品。

#### 检查和维护 RAZOR HOVERTRAX 2.0

**警告：**每次使用前请务必检查 **Razor Hovertrax 2.0**。正确检查和维护产品可降低受伤危险。使用前，请检查以确认任何及所有罩或盖子处于正确位置，并处于可使用状态。检查确保各部件功能正常、轮胎没有损坏或过度磨损。应根据制造商的规范维护并维修 **Razor Hovertrax 2.0**，请仅使用制造商授权的更换零件，且不应更改制造商的原始设计和结构。立即更换磨损或破损的部件。

每次使用 **Razor Hovertrax 2.0** 之前，请务必检查电池电量。电池电量低时请勿骑乘 **Razor Hovertrax 2.0**。当指示灯亮起稳定的红色，或在操作过程中车轮存在不正常的颤动时，表明电池电量低了。此时 **Razor Hovertrax 2.0** 可能会停止操作，从而造成跌落。请仅使用 **Razor Hovertrax 2.0** 充电器。

**警告：** 参照本地法律法规，确定您可以在哪里、如何合法使用 Razor Hovertrax 2.0。请遵从有关车辆和行人的所有适用法律。

#### 持续使用的安全指南：

##### 所有用户都应重视的信息

请定期查阅此信息，确保您理解所有的警告、注意事项、说明和安全提示。请勿让其他人骑乘 Razor Hovertrax 2.0，除非他们已阅读本手册。借助车轮行进的任何类型的活动都存在危险性。车轮设计的目的在于运动，因此存在带来风险的情况，或失去控制/或跌落的风险。这样，可能造成严重的伤亡。请务必时刻注意您周围的活动。请在没有固定或移动危险物的区域使用 Razor Hovertrax 2.0。留心您周围的行人、动物和骑乘其他交通工具的人。

**警告：** 请仅在室内或完全平坦的地面上使用 Razor Hovertrax 2.0。避免在有障碍物和较滑的地面上使用，这会导致失去平衡或牵引力，从而造成跌落。请参阅“地形”部分的内容获取更多指南。

**警告：** 当 Razor Hovertrax 2.0 电源打开时，请勿将其举离地面。如果 Razor Hovertrax 2.0 处在半空中，请勿打开其电源。这会导致车轮空转，从而可能导致您受伤或损坏周围的事物。

骑乘时注意防护。注意可能卡住车轮，或迫使您突然转向或失去控制的潜在障碍物。注意防止行人、溜冰者、滑轮车、滑板车、自行车、儿童或动物可能与您相撞，尊重他人的权利并保护他们的财产。

切勿载人或允许许多人同时骑乘本产品。

不遵守常识，或不注意上述警告会进一步增加重伤危险。

请务必谨慎并高度注意以确保安全操作。

**注意：** 本手册包含许多警告和注意事项，旨在强调不正确维护、检查或使用 Razor Hovertrax 2.0 产品会造成的严重后果。因为任何事故都可能会造成严重的伤害甚至死亡，因此每次我们提及这样的可能性时，不再赘述可能造成严重的伤害甚至死亡的警告。

骑乘时不得佩戴耳机或使用手机。不得挂在其他产品上骑乘。

不得在潮湿或结冰天气骑乘 Razor Hovertrax 2.0，不得将 Razor Hovertrax 2.0 浸入水中，因为电气和驱动零部件可能被水损坏，或可能造成其他不安全的因素。

潮湿、光滑、颠簸、不平坦或粗糙表面会增加风险。不得在泥泞、结冰、水坑或水中骑乘本产品。下坡时速度不要过快。不得在楼梯或游泳池附近使用。

不得在夜间或可见度受限情况下骑乘。

请务必慎重并懂得自己的能力限制。随着骑乘难度的增加，受伤的风险也会加大。骑乘者应自行承担所有与这些高难度骑乘活动有关的风险。

**警告：** 如果正在遭受酒精和毒品的影响，请千万不要操作任何运动产品，包括 Razor Hovertrax 2.0。

#### 骑乘时正确的着装

务必佩戴适当的保护设备，如经批准的安全头盔（带有安全的下巴托）。您所在位置的本地法律或法规可能要求佩戴头盔。另外，建议穿长袖衫、长裤并佩戴手套、护肘、护膝和护腕。务必穿运动鞋（系带鞋，橡胶鞋底），系紧鞋带，并使其远离车轮、电动机和驱动系统。不得赤脚或着便鞋骑乘。

#### 使用充电器

本产品自带的充电器应该定期检查以防其电线、插头、外壳和其他部件破损。如发生损坏，在维修或更换充电器之前不得为本产品充电。

请使用推荐的充电器。

充电时请务必小心。

该充电器非玩具。充电器应由成人操作。

请勿在靠近易燃物的地方为充电器充电。

不用时请拔掉充电器的插头并将其从本产品上断开。

用湿布擦拭或清洁本产品之前，务必将其从充电器上断开。



- 请仅使用 Razor Hovertrax 2.0 充电器。
- 请仅使用 Razor Hovertrax 2.0 更换电池组。更换电池组编号：W15155005003。

型号	电压 (额定) Vdc	容量 (额定) Ah	充电温度范围	工作温度范围
Hovertrax 2.0	36	2.5	0° 到 40°C	-10° 到 40°C

#### 工作原理

Hovertrax 2.0 会根据骑乘者脚部的动作做出响应。请务必记住这一点。Hovertrax 2.0 根据骑乘者单脚（双脚）向前或向后踩踏脚踏板的倾斜来运动。

Hovertrax 2.0 的运动、速度和停止均通过骑乘者脚部控制脚踏板相对地面的倾斜程度来控制。

当 Hovertrax 2.0 的电源处于“ON（打开）”时，其内置的陀螺机械平衡功能会促使脚踏板保持与地面平行的状态。使用时，Hovertrax 2.0 会检测骑乘者脚部在脚踏板上施加的向前和向后的压力造成的相对于“水平”位置的变化。然后 Hovertrax 2.0 会将这种变化编译为指令，控制车轮的运动。脚踏板向前倾斜 Hovertrax 2.0 会加速，向后倾斜会减速，正是通过这种加速和减速来促进脚踏板的再平衡（水平）。

#### 运动并变更方向

当骑乘者以均匀的力度“水平”踩上 Hovertrax 2.0 的两个脚踏板时：

- 双脚脚尖向前踩下 Hovertrax 2.0 时会令其向前开始运动。
- 双脚脚后跟向后踩下 Hovertrax 2.0 时会令其向后开始运动。
- 当一侧脚踏脚踏板前端的力度大于另一只脚时，可实现转弯，力度大的一侧为转弯的外径。
- 当一只脚踩下脚踏板的前端，而另一只脚踩下脚踏板的后端时，可实现原地打转运动。

#### 加速及停止：

- 要实现加速，可通过加大踩下脚踏板的力度，从而增加脚踏板与地面之间的相对角度来实现；反之，要实现减速，可通过减小踩下脚踏板的力度，从而减小脚踏板与地面之间的相对角度来实现。
- 当减速或慢慢停止时，如果继续在与运动方向相反的一侧的脚踏板上用力，则可能会先停止，继而向相反的方向运动。

为什么会这样？Hovertrax 2.0 的基本设计原理就是，当脚踏板与地面保持平行时，其处于“休息”状态——陀螺机械平衡功能会检测本产品的“水平度”。该功能同时还会检测脚部的动作，如果脚部的动作使得脚踏板不再与地面保持平行，则它会将这些变化编译为指令，驱动本产品运动。

就是这样，这就是它的工作原理。它完全遵照脚部的动作工作。本产品随时都在“自平衡”自己，以便随时检测并执行骑乘者脚部发出的“指令”。

很明显，理解这一原理至关重要。骑乘 Hovertrax 2.0 时也请注意如下警告：

**不要跳上或跳下：**如果您从 Hovertrax 2.0 上跳下（一只脚或双脚），然后再跳上，会导致脚踏板的“水平”位置发生变化，产生一定的角度，从而致使 Hovertrax 2.0 立即响应该“指令”，开始运动。这会导致骑乘者失去稳定性、平衡或控制。

**移动身体的重心不能实现控制操作：**不要想当然地认为移动身体的重心会控制运动——或者认为不移动身体的重心就会保持“稳定性”。骑乘者移动身体的重心可能会增加或减少踩下脚踏板的力度，但真正促使 Hovertrax 2.0 运动的是脚踩下脚踏板的动作。相反，如果只移动身体的重心，而没有改变脚踩下脚踏板的位置或角度，则脚踏板仍处于水平状态，这样相当于 Hovertrax 2.0 没有收到任何“信号”进行编译。

**注意：**当 Razor Hovertrax 2.0 电源打开时，请勿将其举离地面。如果 Razor Hovertrax 2.0 处在半空中，请勿打开其电源。

**骑乘提示：**不可否认，骑乘者可能会在 Hovertrax 2.0 上“倾斜”，但倾斜仅会影响骑乘者改变脚部踩下脚踏板位置的变化程度。如果骑乘者的脚踝始终保持 90°，倾斜会导致翻倒。注意：倾斜会增大身体重心的移动，这会严重影响骑乘者恢复水平姿势的控制能力，从而增加失去平衡的可能性。

**如何踏上****电池充满电后:**

1. **打开电源:** 将 Hovertrax 2.0 放在地上, 打开电源, 电源按钮上的蓝色指示灯会亮起。电池/电源模式指示器会显示 1 个或 2 个绿灯以指示模式。除非指示器上的所有灯都亮起, 否则**请勿**进行第 2 步。
2. **第一只脚:** 站在 Hovertrax 2.0 后面, 一只脚踩上相应一侧的脚踏板, 尽量靠近车轮, 而非中心。通过这只脚将该侧的脚踏板调整到平衡的水平位置, 从而激活该脚踏板。
3. **确认激活:** 确认第一个脚踏板已激活。将脚向前向后移动, 感受产品的响应。练习这个脚踏板的控制动作, 直到您觉得能够自如且准确地控制该脚踏板的运动。
4. **第二只脚上车:** 当控制第一个脚踏板稳定且静止时, 第二只脚踩上第二个脚踏板。此时应远离家具和其他大的物体。不要抓住固定的物体——将身体的重心均匀地分布在两个脚踏板上。如果感觉不舒服, 放下这只脚, 然后重复步骤 2。尝试站在 Hovertrax 2.0 上保持静止不动。

**如何骑乘?**

5. **原地不动:** Hovertrax 2.0 是比较独特的两轮工具, 它的主动稳定功能允许您停在原地不动。滑板车或自行车在移动时更容易保持平衡, 而 Hovertrax 2.0 即便在静止时也能保持平衡。
6. **向前运动:** 要向前运动, 双脚尖逐渐踩下脚踏板的前面。不要过猛用力踩下前端或过度倾斜, 否则可能失去平衡。
7. **减速:** 要减速或停止, 用脚后跟向后踩下脚踏板的后面。向后倾斜一点可能有所帮助, 但要记住您的脚正在发出指令! 如果继续用脚后跟踩下脚踏板后面, 将向后运动。
8. **转向:** 要向左侧转向, 轻轻用右脚尖踩下右侧脚踏板的前面; 要向右侧转向, 轻轻用左脚尖踩下左侧脚踏板的前面。这样可使一个车轮比另一个车轮转动快。
9. **原地打转:** 要原地打转, 一只脚踩下相应脚踏板的前面, 而另一只脚采用同样的力度踩下相应脚踏板的后面。

**! HOVERTRAX 速度控制**

**不要太快:** Hovertrax 2.0 建议的最快速度约为 9 公里/小时, 而 Hovertrax DLX 2.0 建议的最快速度为 11 公里/小时。速度可能受骑乘者体重、路面状况、电池电量等的影响。Hovertrax 2.0 可短时间在超过正常的速度行进, 这样设计的目的是允许车轮作出反应, 通过调节自身水平, 使产品达到“再平衡”。请勿尝试“强行”让 Hovertrax 持续以“再平衡”速度行进, 这样会导致难以控制, 更容易造成跌落摔倒。

**如何下车:**

1. **减速并停止**
2. **从后面下来**
3. **关闭电源**

**注释:** 如果 Hovertrax 2.0 待机超过 5 分钟, 其会自动关闭并发出提示音。

**本产品警告信号****Hovertrax 2.0 内置如下几项保护功能:**

- **自动水平调整功能:** 如果本产品在打开电源时没有处在水平状态, 它会慢慢旋转直到调整到水平状态。请您耐心等待, 直到其完全停止自动水平调整且电池/电源模式指示器上的所有灯都亮起, 然后再踩上去进行骑乘。
- **训练模式:** 本产品可设置为训练模式, 这样能够以低速进行操作。除非能够在训练模式下完全熟练地骑乘, 否则不要尝试在正常模式下进行操作。
- **电池电量低/充电:** 电池电量低时, 电池/电源模式指示灯会闪烁, 且产品会响起提示音。
- **角度过大断电:** 如果用力过猛, 导致脚踏板角度过大, 本产品会断开电源, 终止操作。

**骑乘提示:** 第一次骑乘之前, 请花费 10 分钟时间学习如何熟练地站在 Hovertrax 2.0 上。

**自平衡功能:** 如果本产品在打开电源时没有处在水平状态, 它会慢慢旋转直到调整到水平状态。请您耐心等待, 直到其完全停止自动水平调整且电池/电源模式指示器上的所有灯都亮起, 然后再踩上去进行骑乘。

**骑乘提示:** 您应练习控制 Hovertrax 2.0 原地不动, 并感受脚部向前/向后轻微踩下脚踏板时产生的不同运动。

**骑乘提示:** Hovertrax 2.0 的最佳骑乘速度应保持在和快步走差不多的情况, 不要太快。

**注意:** 当所有的指示灯都闪烁时, 意味着发生水平调整故障。在指示灯闪烁未停止之前, 请勿进行骑乘。

**骑乘提示：**

- 请在没有任何干扰物的安全空旷区域学习骑乘 Hovertrax 2.0。
- 保持身体直立，但要自然舒适。双腿分开站在 Hovertrax 2.0 上，脚尽量靠近车轮。
- 集中注意力。注视远处和正前方——您的眼睛是帮助避开障碍物和湿滑表面的最佳安全工具。
- 双臂自然的放在身体两侧。
- 以缓慢且舒适的速度开始骑乘。切勿猛烈加速或向前冲。
- 留心并体谅他人。
- 始终将速度控制在对您和周围的人都安全的范围内骑乘。
- 时刻做好停止的准备。
- 始终遵照通行权骑乘，尊重行人。
- 避免吓到行人。从行人身后靠近行人时，发出声音让行人注意到您，然后减速至步行速度并超越行人。

**HOVERTRAX 使用提示**

将电池充满电后，请遵从以下 6 个步骤：

- 记得检查绿色电池指示灯亮起，然后再上车。如果指示灯未亮起，证明本产品尚未打开，您会掉下来。
- 请勿站在脚踏板的中央或靠近中央和旋转部分的位置。
- 记住通过后背和腿部的调整使身体感到自在舒服。自然站立。
- 练习控制停止。
- 如果 Hovertrax 2.0 电源处于打开状态，当一只脚站在脚踏板上时，保持这只脚水平，否则产品将会运动。
- 注意 Hovertrax 2.0 的宽度和正在行进的路面的宽度。确保能够通过。

**地形及避免危险、滑倒和绊倒**

Hovertrax 2.0 设计用于室内或平坦的表面。但是，为防止失去牵引力，骑乘时必须始终当心，学习识别并避开湿滑的表面、松软的材质、斜坡、坑洼和其他障碍物。

碰到不安全的表面或地形，停止 Hovertrax 2.0 并下来。

Hovertrax 2.0 的车轮必须具备“抓地”的能力，以便让您可以保持直立。当 Hovertrax 2.0 失去牵引力时，会造成打滑，从而可能导致失去控制并跌落。意外的操纵并在湿滑的表面、凸起和松软的物体或材质上骑乘会导致 Hovertrax 2.0 失去牵引力。

- 请保持警惕。
- 切勿双脚同时跳上或跳下 Hovertrax 2.0。
- 请勿横穿山丘骑乘或在斜坡上骑乘。这会导致 Hovertrax 2.0 的平衡传感器无法自动调整至“水平”状态，从而影响骑乘者的控制。
- 避免在底盘可能碰到物体的任何表面上骑乘。
- 在地形发生任何变化的地方骑乘时请务必高度注意。

Printed in China for Razor USA LLC.

**EUROPE**

Razor USA LLC (Europe)  
Handelsweg 2  
2742 RD Waddinxveen  
Netherlands

+44 (0) 120 267 2702

**ASIA**

Razor USA LLC (Asia)  
P.O. Box 3610  
Cerritos, CA 90703  
USA

+81 50 7579 6622  
info@razor-asia.com

**AMERICAS**

Razor USA LLC  
P.O. Box 3610  
Cerritos, CA 90703  
USA

+1 866 467 2967  
Monday - Friday  
8:00 AM - 5:00 PM Pacific Time  
customersupport@razorusa.com

**DISTRIBUTED IN THE UK BY:**

Re:creation Limited  
2 Meadows Business Park  
Station Approach, Blackwater  
Camberley, Surrey GU17 9AB  
United Kingdom

+44 (0) 118 973 6222 Tel  
+44 (0) 118 973 6220 Fax  
sales@recreationltd.co.uk

**DISTRIBUTED IN AUSTRALIA BY:**

Funtastic Limited  
Level 2, Tower 2, Chadstone Place  
1341 Dandenong Road  
Chadstone VIC 3148  
Australia

+1 800 244 543  
info@funtastic.com.au

23L\_160725

©Copyright 2003-2016 Razor USA LLC. All rights reserved. Razor® and the Razor logo design are among the registered trademarks of Razor USA LLC and/or its affiliated companies in the United States and/or select foreign countries. Patents and Hovertrax™ trademark licensed from Inventist, Inc.



**www.razor.com**