



Crazy Cart™



OWNER'S MANUAL

**NOTE: Manual illustrations are for demonstration purposes only.
Illustrations may not reflect exact appearance of actual product.
Specifications subject to change without notice.**

Français	8
Deutsch	16
Italiano	24
Español	32

SAFETY WARNINGS

⚠ WARNING: The Crazy Cart is not the same as an “ordinary” go-kart and therefore **may require greater skill to ride than an ordinary go-kart.** The Crazy Cart is designed to allow movement forward, backward, laterally, in drifting arcs and even to pivot around in circles-- and **instead of a “conventional” brake, it uses these new features to also allow very quick stopping and braking.** It is extremely important to **start out slowly, and take the time to get familiar and comfortable** with the Crazy Cart’s unique directional control and braking abilities (described on page 4 and 5), before attempting quick turns or other fast moving actions, or otherwise trying to make full use of the Crazy Cart’s capabilities. **Using this product requires flat open space, free of traffic or other obstacles.**

⚠ WARNING: Riding any electric product can be a hazardous activity. Certain conditions may cause the equipment to fail without fault of the manufacturer. Like other electric ride-on products, the Crazy Cart can and is intended to move, and it is therefore possible to lose control, fall off and/or get into dangerous situations that no amount of care, instruction or expertise can eliminate. If such things occur you can be seriously injured or die, even when using safety equipment and other precautions. **RIDE AT YOUR OWN RISK AND USE COMMON SENSE.**

⚠ WARNING: PARENTAL AND ADULT RESPONSIBILITY AND SUPERVISION NECESSARY: This manual contains important safety information. It is your responsibility to review this information and make sure that all riders understand all warnings, cautions, instructions and safety topics, and assure that young riders are able to safely and responsibly use this product. Razor recommends that you periodically review and reinforce the information in this manual with younger riders, and that you inspect and maintain your children’s product to insure their safety.

⚠ WARNING: NOT FOR CHILDREN UNDER AGE 9 OR HEAVIER THAN 63 KG (140 LB). Because products, like Crazy Cart, can and do present potential hazards plainly associated with their use, it is well recognized THE NEED FOR EXERCISE OF PARENTAL RESPONSIBILITY IN SELECTING RIDING PRODUCTS APPROPRIATE TO THE AGE OF A CHILD, OR PARENTAL SUPERVISION IN SITUATIONS IN WHICH CHILDREN OF VARIOUS AGES MAY HAVE ACCESS TO THE SAME RIDING PRODUCTS, IS IMPORTANT. Not every product is appropriate for every age or size of child, and different age recommendations are found within this category of product which are intended to reflect the nature of the hazards and the expected mental or physical ability, or both, of a rider to cope with the hazards.

Razor recommends that children under the age of 9 not be permitted to use this product. This recommendation is based not just on age or weight or height – it reflects consideration of expected maturity and skills as well as physical size. The recommended rider age of 9 years or older is only an estimate and can be affected by the rider’s size, weight or skills – not every child 9 years old will be suited to the product. Certainly, any rider unable to fit comfortably on the Crazy Cart should not attempt to ride it, but a **parent’s decision to allow his or her child to ride this product should be based on the child’s maturity, skill, and ability to follow rules. Razor emphasizes that adults are strongly advised not to disregard Razor’s recommendations or permit younger children to ride the Crazy Cart.**

DO NOT EXCEED THE WEIGHT LIMIT OF 63 kg (140 lb). Rider weight alone also does not necessarily mean a person’s size is appropriate to fit or maintain control of the Crazy Cart. Keep this product away from small children and remember that this product is intended for use only by persons who are, at a minimum, completely comfortable and competent while operating the product.

Persons with any mental or physical conditions that may make them susceptible to injury, impair their physical dexterity or mental capabilities to recognize, understand, and follow safety instructions and to be able to understand the hazards inherent in a product’s use, should not use or be permitted to use products inappropriate for their abilities. Persons with heart conditions, head, back or neck ailments (or prior surgeries to these areas of the body), or pregnant women, should be cautioned not to operate this product.

NOTICE: This manual contains many warnings and cautions concerning the consequences of failing to maintain, inspect or properly use your electric ride-on product. Because any incident can result in serious injury or even death, we do not repeat the warning of possible serious injury or death each time such a possibility is mentioned.

CHECK AND MAINTAIN CRAZY CART

Before use, check to confirm that any and all chain guards or other covers and guards are in place and in serviceable condition. Check that the parts are functioning properly, that the main driving tire is inflated properly and has sufficient tread remaining. The Crazy Cart should be maintained and repaired in accordance with the manufacturer’s specifications, using only the manufacturer’s authorized replacement parts, and should not be modified from the manufacturer’s original design and configuration. Replace worn or broken parts immediately.

⚠ WARNING: SAFE OPERATION REQUIRES CAREFUL ATTENTION. This product does not have a traditional brake – stopping is done using the accelerator pedal and steering. Read “How to Operate” section on page 4 and 5 of this manual and practice to develop skills in using the Crazy Cart.

Always check and obey any local laws or regulations which may affect the locations where the Crazy Cart may be used. The Crazy Cart is meant to be used on private property and on closed courses, and not on public streets or sidewalks. Do not ride your electric product in any areas where pedestrian or vehicle traffic is present.

Do not turn the power switch in the Crazy Cart to **ON** or depress/activate the accelerator pedal unless you are seated and in a safe, outdoor environment suitable for riding. Always turn the power switch to **OFF** before exiting the Crazy Cart.

Keep your fingers and other body parts away from the drive chain, steering system, wheels and all other moving components.

Maintain a hold on the steering wheel at all times.

Ride defensively. Watch out for potential obstacles that could catch your wheel(s) or force you to swerve suddenly or lose control. Be careful to avoid pedestrians, skaters, skateboards, scooters, bikes, children or animals who may enter your path, and respect the rights and property of others.

This product was manufactured for performance and durability, but is not impervious to damage. Bumping into obstacles or other aggressive riding can overstress and damage any product, including the Crazy Cart, and the rider assumes all risks associated with high-stress activity. This product is not a “bumper car.”

Never carry passengers or allow more than one person at a time to ride the electric product.

Never use headphones or a cell phone when riding. Never hitch a ride with another product.

Do not ride the Crazy Cart in wet or icy weather and never immerse this electric product in water, as the electrical and drive components could get damaged by water or possibly create other unsafe conditions.

Wet, slick, bumpy, uneven or rough surfaces may increase risks. Do not ride this electric product in mud, ice, puddles or water. Avoid excessive speeds that can be associated with downhill rides. Never risk damaging surfaces, such as carpet or flooring, by using an electric product indoors.

Never use near steps or swimming pools.

Do not ride at night or when visibility is limited.

Do not touch the electric motor on your product when in use (or after using) as it can become very hot.

SAFETY WARNINGS

You may see people on TV or videos performing stunts and trick maneuvers on the Crazy Cart. These are people who have been practicing a long time and who accept the risks of trick riding. Do not assume that you can attempt to do the same tricks without great risk.

Be careful and know your limitations. Risk of injury increases as the degree of riding difficulty increases. The rider assumes all risk associated with aggressive riding activities.

PROPER RIDING ATTIRE

Always wear proper protective equipment, such as an approved safety helmet (with chin strap securely buckled). A helmet may be legally required by local law or regulation in your area. Elbow pads and kneepads, a long-sleeved shirt, long pants and gloves are recommended. Always wear athletic shoes (lace-up shoes with rubber soles), never ride barefooted or in sandals, and keep shoelaces tied and out of the way of the wheels, motor, and drive system.

USING THE CHARGER

The charger supplied with the Crazy Cart should be regularly examined for damage to the cord, plug, enclosure and other parts. In the event of such damage, the Crazy Cart must not be charged until the charger has been repaired or replaced.

Use only with the recommended charger.

Use caution when charging.

The charger is not a toy. Charger should be operated by an adult.

Do not operate charger near flammable materials.

Unplug charger and disconnect from Crazy Cart when not in use.

Always disconnect from the charger prior to wiping down and cleaning your Crazy Cart with damp cloth.

**FAILURE TO USE COMMON SENSE AND HEED THE WARNINGS INCREASES RISK OF SERIOUS INJURY.
USE WITH APPROPRIATE CAUTION AND SERIOUS ATTENTION TO SAFE OPERATION.**

BEFORE YOU BEGIN

TURN POWER SWITCH OFF BEFORE CONDUCTING ANY ASSEMBLY OR MAINTENANCE PROCEDURES.

Remove contents from box. Remove the separators that protect the components from damage during shipping. Inspect the contents of the box for scratches in the paint, dents or kinked cables that may have occurred during shipping. Because the Crazy Cart was 99 percent assembled and packed at the factory, there should not be any problems, even if the box has a few scars or dents.

Estimated Assembly and Set-Up Time

Razor recommends assembly by an adult.

Allow up to 5 minutes for assembly, not including initial charge time.

Allow up to 12 hours for initial charge.

Charger
(Note: Charger design may vary from one shown)

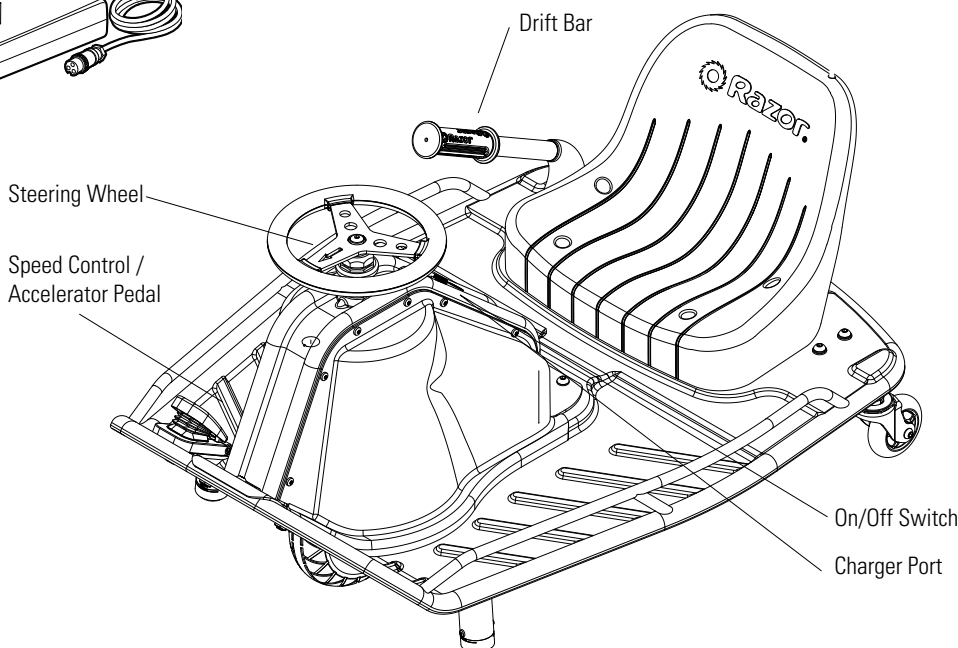
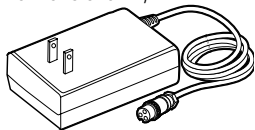

WARNING:
DO NOT USE NON-RAZOR PARTS WITH YOUR CRAZY CART.
The Crazy Cart has been built to certain Razor design specifications. The original equipment supplied at the time of sale was selected on the basis of its compatibility with the frame and all other parts. Certain aftermarket components may not be compatible. Use of non-Razor parts will void the warranty.

WARNING:
Turn power switch off before conducting any assembly or maintenance procedures.

ASSEMBLY AND SET-UP

Turn power switch off before conducting any maintenance procedures.

❑ Charging the Battery

Your Crazy Cart may not have a fully charged battery; therefore you must charge the battery prior to use.

- Initial charge time: 12 hours.
- Recharge time: up to 12 hours, even if the light turns green. Recommended maximum charging time is 24 hours.
- Always charge the battery immediately after riding.
- Fully charge battery before storing for extended periods of time.
- Unplug charger from the wall outlet when not in use.
- Failure to recharge battery periodically may result in a battery that will not accept a charge.
- Make sure the Crazy Cart's power switch is turned **OFF** when unit is not in use. If the power switch is left on for an extended period of time, the battery may reach a stage at which it will no longer hold a charge.
- To ensure long battery life, never store the product in freezing or below freezing temperatures! Freezing will permanently damage the battery.
- Run time: Up to 40 minutes of continuous ride time. Run time may vary depending on riding conditions, rider weight, climate, and/or proper maintenance.

Charger

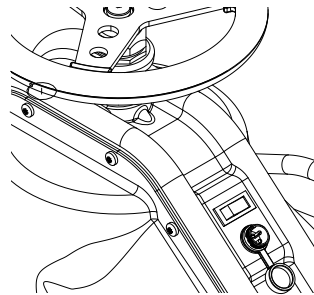
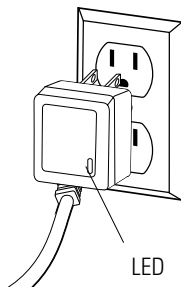
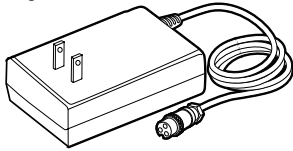

Note: Make sure power is turned **OFF** when unit is not in use. If the power switch is left on for an extended period of time, the battery may reach a stage at which it will no longer hold a charge.

1 Plug the charger plug into wall outlet. The light on the charger should be green.

Note: If green light (LED) does not turn on, try a different outlet.

2 Plug the charger into the charger port on the Crazy Cart. Make sure the power switch is in the "OFF" position. The light on the charger should turn red during charging. The light will turn green again when charging is complete.

❑ Inflating the Tire

Tire is inflated when shipped, but it will invariably lose some pressure between the point of manufacturing and your purchase. **Always inflate tire to the correct PSI before first time use.**

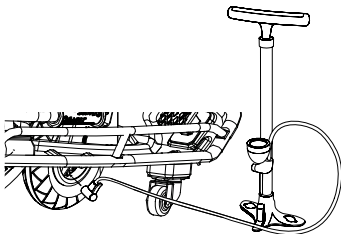

Note: The pressurized air supplies found at gasoline stations are designed to inflate high-volume automobile tires. If you decide to use such an air supply to inflate your Crazy Cart tire, first make sure the pressure gauge is working, then use very short bursts to inflate to the correct PSI. If you inadvertently over-inflate the tire, release the excess pressure immediately.

⚠ WARNING: Use **ONLY** with the recommended charger. Batteries are only to be charged under adult supervision. The charger is not a toy. Always disconnect the charger before wiping down and/or cleaning the Crazy Cart with a damp cloth.

The charger supplied with the Crazy Cart should be regularly examined for damage to the cord, plug, enclosure and other parts. In the event of such damage, the Crazy Cart must not be charged until it has been repaired or replaced.

Chargers have built-in over-charge protection to prevent battery from being over-charged.

Note: If the charger gets warm during regular use, this is a normal response and is no cause for concern. If your charger does not get warm during use, it does not mean that it is not working properly.

Wall outlet - Green
Wall outlet and unit - Red (charging)
Wall outlet and unit - Green (charged)

Note: Continue charging unit even if light turns green prior to 12 hours.

⚠ WARNING:
Do not over inflate, as this could damage tire or wheel.

PRE-RIDE CHECKLIST



Loose Parts

Check and secure all fasteners before every ride. There should not be any unusual rattles or sounds from loose parts or broken components. If you are not sure, ask an experienced mechanic to check.



Wheels

Practice drift riding only in wide open areas clear from curbs, parking blocks and other obstacles. Impacting the wheels against any hard surface can damage the wheels. Wheels are not covered under your limited warranty.



Frame, Fork and Steering Wheel

Check for cracks or broken connections. Although broken frames are rare, it is possible for an aggressive rider to run into a curb or wall and wreck, bend or break a frame. Get in the habit of inspecting the Crazy Cart before every ride.



Safety Gear

Always wear proper protective equipment, such as an approved safety helmet. Elbow pads and kneepads are recommended. Always wear shoes (lace-up shoes with rubber soles), never ride barefooted or in sandals, and keep shoelaces tied and out of the way of the wheels, motor, and drive system.

HOW TO OPERATE THE CRAZY CART

Before you ride this exciting new product, take the time to learn about how it moves the way it moves. Start out slowly. With practice and care, you must familiarize yourself with these riding hints and tips so that your experiences with the Crazy Cart will allow you to maximize fun while keeping in control.

Never turn the Power Switch to **ON** before sitting down in the driver's seat of the Crazy Cart. By getting yourself situated before turning the power **ON**, you won't risk losing your balance by pushing the accelerator pedal while standing as you get into (or out of) the Crazy Cart. Always turn the Power Switch to **OFF** before exiting the Crazy Cart.

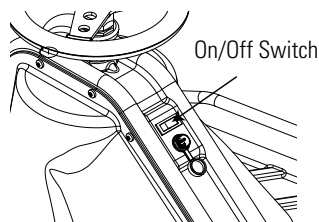

Important Control Features:

Accelerator Pedal, Steering Wheel and Drift Bar

The Crazy Cart allows really creative drifting, spinning and turning that no ordinary go-kart can do. If you have ridden a Razor RipStik® or a Razor RipRider® 360, think about those caster wheels and how they allow rapid changes of direction; or how a Razor Ground Force® Drifter™ go-kart allows full speed rear-end drifting. The Crazy Cart builds on these motions and adds even tighter turning possibilities through the fully rotational center motor and an adjustable angling ability for the rear caster wheels. Practice with these Crazy Cart characteristics can lead to amazing fun, and the importance of exercising caution and common sense when riding is – as with all moving products – important for every rider.

Accelerator Pedal

The Crazy Cart has a foot pedal accelerator that controls the cart's speed. This variable speed accelerator allows you to drive the cart at a range of speeds from 0-19 KMH (0-12 MPH), depending on how much it is depressed. This ability to dynamically speed up and slow down is a key to controlled drifting. All stopping should be preceded by releasing any pressure on the accelerator pedal.

Steering Wheel

The Crazy Cart's steering wheel is different from a normal car or cart in a number of ways. The most important thing to remember about the Crazy Cart's steering wheel is that the arrow on it points in the direction where the cart is going to travel, regardless of how the rest of the cart is oriented. Simply point the arrow where you want the cart to go (using the Drift Bar can change how the back of the Crazy Cart follows, as described below).

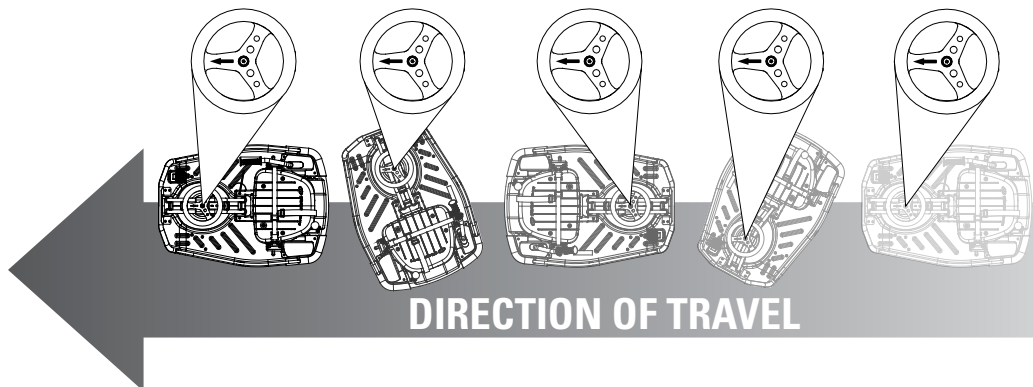

The Crazy Cart's steering wheel is able to rotate more than 180° in each direction. The steering wheel has a "hard stop" when it has reached the limit of its turning – it won't keep going around all the way, but by turning fully one direction or fully the other direction, you can ride the Crazy Cart backwards - and by turning at or near 90° the Crazy Cart can go in a very, very tight circle (be careful to avoid losing control by turning so much as to risk becoming dizzy).

The steering configuration of the Crazy Cart's integrated drive and steering mechanism is similar to what some might call "shopping cart" design. It has no self-correcting camber or castering features (meaning the steering tube goes straight up and down so the wheel doesn't "align" itself on its own). Such steering might, in certain circumstances, shimmy or vibrate a little -- this is normal. Usually it is the result of an uncoordinated or adverse control condition. If you feel a shimmy in the steering, a change of direction ("counter-steering") and/or speed change helps re-establish smooth control.

IMPORTANT: Always select a riding area that is level, smooth, dry, and completely free of traffic or obstacles. **DO NOT RIDE AROUND CARS!**

Riding Tip: Learning when to push and when to let off of the accelerator pedal will improve your ability to do spins, drifts, and tricks smoothly. The best way to learn the Crazy Cart's abilities is to try things at low speed.

WARNING: Excessive duration or speed in spins can lead to loss of balance, loss of control and tipping. Keeping one's limbs and head tucked in tight to the center of the Crazy Cart can reduce risks of tipping over because ergonomic forces can increase risk of tipping if the body is leaning outwards and/or the spinning speed accelerates too greatly. Take your foot off the accelerator pedal if spinning becomes too fast to control, do not try to accelerate out of a spin. The Crazy Cart may accelerate faster when lighter riders are on it, which is one reason the minimum recommended age is 9. Be safety conscious!

HOW TO OPERATE THE CRAZY CART

Drift Bar for Adjustable Rear Casters

The rear wheels on the Crazy Cart are mounted on casters, like RipStik wheels. By altering the angle of the support for these wheels, the Crazy Cart can either “track” in the same direction as the drive wheel is going or allow the rear end to “drift” in response to turning or acceleration forces. The Drift Bar allows control between the two driving modes: normal mode for straight tracking (down or default) and Crazy Cart mode for drifting (when the Drift Bar is pulled up). When the Drift Bar is in the down position, the Crazy Cart will track in-line with the front wheel like a traditional vehicle. As the Drift Bar is raised, it changes the angle of the rear casters and allows the rear of the cart to drift. The more the Drift Bar is raised, the easier the cart drifts. When the Drift Bar is all the way up, the casters are in “Crazy Cart mode.” The Crazy Cart can thus actually turn around itself in circles, and the size of the circle the cart will spin in depends on how much, if any, the Drift Bar is pulled up. The higher the Drift Bar is, the tighter the circle the cart will spin in.

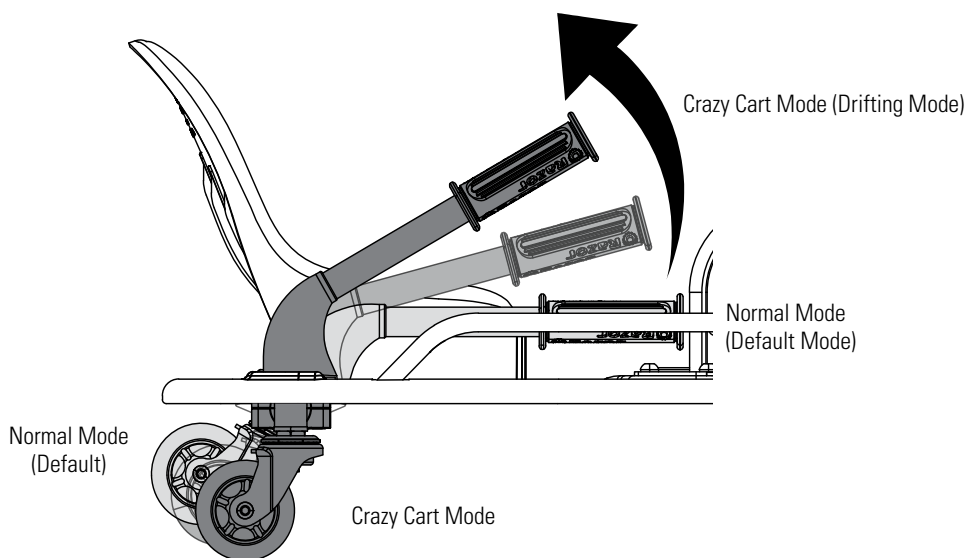

Riding Tip: With the steering wheel at 90°, the Crazy Cart will move in a circle using the rear inside caster as the “pivot point” if the Drift Bar is down -- but will rotate around its center if the Drift Bar is fully raised.

In Crazy Cart mode, the frame is able to rotate any direction, regardless of the direction of travel. In the Crazy Cart mode it is possible to drive in a straight line with the frame oriented any direction, including backwards and sideways. The Drift Bar must be raised all the way up to travel backward in the Crazy Cart.

Spinning, Drifting and Stopping the Crazy Cart

The best use of the Crazy Cart involves careful coordination of the steering, the Drift Bar, and the accelerator. The majority of spins and drifts that can be done in the Crazy Cart are accomplished by careful accelerator control. Learning when to add or reduce power is the key to smoothly connecting tricks. Smooth riding also increases the run time between charges. When first getting oriented with the Crazy Cart, it is highly recommended that riders carefully apply the accelerator and take time to get familiar with the variable effects of the Drift Bar and steering at low speeds.

There is no separate brake on the Crazy Cart, but with practice it is easy to stop. Of course, removing your foot from the accelerator will slow the cart down as a result of friction in the drive train. To stop the Crazy Cart's forward motion immediately, take your foot off of the accelerator and turn the steering wheel 90 degrees to either side. Removing your foot from the accelerator and turning the steering wheel will result in the Crazy Cart spinning or drifting in a circle and slowing to a stop. By turning the steering wheel 90° and taking your foot off the pedal, the rider can immediately arrest forward motion and instead turn away. In this way, the Crazy Cart can avoid collisions and evade things otherwise in its path.

For your safety, take the time to get familiar and comfortable with various combinations of accelerator, steering, and Drift Bar applications to learn how to slow down and how using the Drift Bar affects stopping at slow speeds. Practice these skills for maximum rider safety.

These basic steering exercises may help to familiarize riders with their Crazy Cart's capabilities:

1. First steer in a circle with the Drift Bar down.
2. Do the same circles, but raise the Drift Bar to different heights, and note how the chassis reacts to drift differently based on lifts and steering.
3. Practice bringing the Crazy Cart to a stop by turning 90° to the left or right-- note how much more tightly the Crazy Cart turns with the Drift Bar raised.
4. Practice staying “tucked in” in tight turns or spins.

⚠ WARNING: Recognize that these specialized riding features affect how the Crazy Cart functions and require extra caution and attention to safe riding conditions and practices. Read and review the Safety Warnings on pages 1 and 2, and be extra careful with the Crazy Cart to avoid traffic, obstacles and downhill environments. This is not a “bumper car” and is not designed to engage in collisions, jumping activities or for use on surfaces other than hardened, smooth, flat and dry areas.

REPAIR AND MAINTENANCE

Turn power switch "OFF" before beginning repair or maintenance:

- Read the instructions
- Remove charger plug
- Turn the power switch off
- Secure the unit under repair
- Exercise caution around exposed parts
- Contact Razor customer service if unsure about any repair or maintenance

□ Front Wheel/Chain Replacement

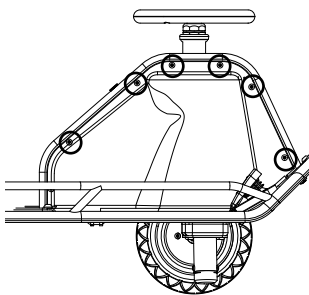

1 Using a Phillips screwdriver, remove the screws on the right side of the motor cover (side of the foot pedal throttle) and remove cover.

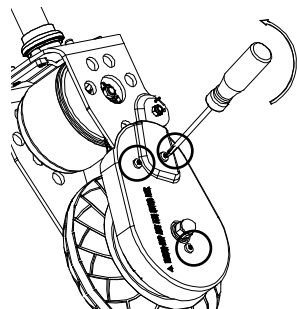

2 Using a Phillips screwdriver, remove the three (3) screws on the chain guard and remove the chain guard.

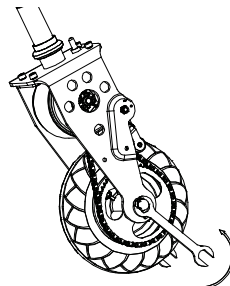

3 Using two (2) 16 mm wrenches, remove the locknuts on the front axle bolt and slide axle bolt out from the front wheel. Carefully remove the chain from around the wheel sprocket and remove wheel from the front fork. If replacing the chain, also remove the chain from around the motor shaft. Install replacement wheel/chain.

⚠ WARNING: Failure to properly install and tighten the screws, nuts and bolts that affix the steering wheel and seat can cause you to lose control and crash.

Note: Front wheel hardware sequence

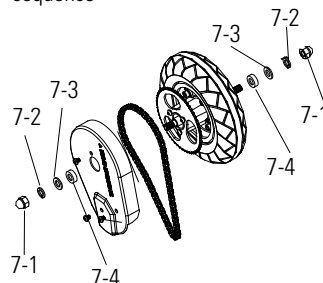

Right Side (Throttle)

- 7-1 Locknut
- 7-2 Split Washer
- 7-3 Flat Washer

Fork

- 7-4 Spacer

Left Side

- 7-1 Locknut
- 7-2 Split Washer
- 7-3 Flat Washer

Fork

- 7-4 Spacer

□ Rear Wheels/Rear Casters Replacement

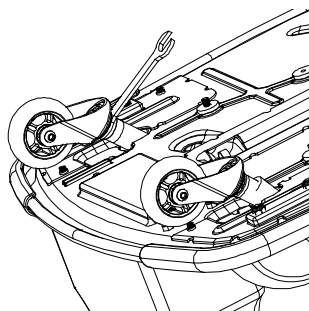

1 Carefully turn unit over and using a 24 mm wrench; loosen nut on the caster and remove caster.

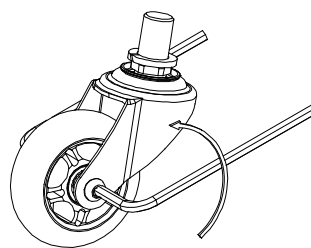

2 Using two (2) 5 mm Allen wrenches; loosen coupling bolt and remove wheel. Install the wheel into replacement caster. Install replacement caster on the Crazy Cart and tighten securely.

⚠ WARNING: Failure to properly adjust and tighten the screws, nuts and bolts that affix the wheels can cause you to lose control and crash.

Note: Practice riding only in wide open areas clear from curbs, parking blocks and other obstacles. Impacting the wheels against any hard surface can damage the wheels. Wheels are not covered under your limited warranty.

REPAIR AND MAINTENANCE

□ Using the Charger

- Never modify the electric system. Alteration could cause a fire. Use of the wrong type of battery or charger could cause an explosion.
- BEFORE EACH USE: Charge the battery for AT LEAST 12 hours and inflate the tire to the correct PSI.
- Turn off power after each ride. The battery may be unable to recharge if left "ON" without use.
- Do NOT store in freezing or below freezing temperatures! Freezing temperatures will permanently damage the battery.
- The charger supplied with this product should be regularly examined for damage to the cord, plug, enclosure and other parts. In the event of such damage, the product must not be charged until the charger has been repaired or replaced.
- Use only a charger recommended by Razor.
- The charger is not a toy. Charger should only be operated by an adult.
- Do not operate charger near flammable materials or an open flame.
- Unplug charger and disconnect from the product when not in use.
- Do not exceed charging time.
- Always disconnect product from charger prior to wiping it down or cleaning with a damp cloth.



CONTAINS SEALED NON-SPILLABLE LEAD ACID BATTERIES.
BATTERIES MUST BE RECYCLED.

WARRANTY

Limited Warranty:

This Limited Warranty is the only warranty for this product. There is no other express or implied warranty. The manufacturer warrants this product to be free of manufacturing defects for a period of 90 days from date of purchase. This Limited Warranty will be void if the product is ever:

- used in a manner other than for recreation or transportation;
- modified in any way;
- rented.

UNITED STATES

Razor USA LLC
P.O. Box 3610
Cerritos, CA 90703
USA

+1 866 467 2967
Monday - Friday
8:00 AM - 5:00 PM Pacific Time

EUROPE

Razor USA (Europe)
Shannonweg 72-74
3197 LH Rotterdam
Netherlands

+44 (0) 120 267 2702

ASIA

Razor USA (Asia)
P.O. Box 3610
Cerritos, CA 90703
USA

+81 50 7579 6622
info@razor-asia.com

DISTRIBUTED IN THE UK BY:

Re:creation Limited
2 Meadows Business Park
Station Approach, Blackwater
Camberley, Surrey GU17 9AB
United Kingdom

+44 (0) 118 973 6222 *Tel*
+44 (0) 118 973 6220 *Fax*
sales@recreationltd.co.uk

DISTRIBUTED IN AUSTRALIA BY:

Funtastic Limited
Level 2, Tower 2, Chadstone Place
1341 Dandenong Road
Chadstone VIC 3148
Australia

+1 800 244 543



Crazy Cart™



GUIDE D'UTILISATION

REMARQUE : Les illustrations du guide sont fournies uniquement aux fins de démonstration. Les illustrations ne reflètent pas forcément l'apparence exacte du produit réel. Les caractéristiques techniques peuvent changer sans préavis.

Français	7
Allemand	14
Italien	21
Espagnol	28

MISES EN GARDE DE SÉCURITÉ

⚠ AVERTISSEMENT : Le Crazy Cart n'est pas un kart « ordinaire », les compétences nécessaires pour le conduire **peuvent être supérieures à celles requises pour conduire un kart ordinaire**. Le Crazy Cart est conçu pour permettre la marche en avant, en arrière, latérale, en trajectoire d'arcs en dérapages et même la rotation sous forme de cercles - et, **à la place d'un système de freinage "conventionnel", il utilise ces nouvelles caractéristiques techniques pour permettre, également, un freinage et un arrêt rapides**. Il est extrêmement important **de se lancer progressivement et de prendre le temps de se familiariser et d'être à l'aise** avec les capacités uniques du Crazy Cart relatives au maniement du système de direction et de freinage (décrits à la page 12), avant de tenter des virages rapides ou d'autres choix de trajectoire à vitesse élevée, ou, autrement dit, avant d'essayer d'utiliser pleinement les capacités motrices du Crazy Cart. **L'utilisation de ce produit demande un espace ouvert et plat, affranchi de circulation ou d'autres obstacles.**

⚠ AVERTISSEMENT : La conduite d'un véhicule électrique peut être une activité dangereuse. Certaines conditions peuvent entraîner une défaillance de l'équipement sans que le fabricant soit mis en cause. Comme d'autres véhicules électriques, le Crazy Cart peut, et est prévu pour se déplacer ; il est donc possible de perdre le contrôle, de chuter et/ou d'être confronté à des situations dangereuses qu'aucune précaution, aucune consigne ni aucune expertise ne sauraient éviter. Dans de tels cas, vous pouvez être grièvement blessé ou mourir, et ce, même si vous utilisez un équipement de sécurité et prenez d'autres précautions. **UTILISER À VOS PROPRES RISQUES ET FAIRE PREUVE DE BON SENS.**

⚠ AVERTISSEMENT : LA RESPONSABILITÉ ET LA SUPERVISION D'UN PARENT ET D'UN ADULTE SONT NÉCESSAIRES :

Ce manuel contient des informations de sécurité importantes. Il est de votre responsabilité d'étudier ces informations et de vous assurer que tous les utilisateurs comprennent tous les avertissements, mises en garde, instructions et consignes de sécurité. Vous devez également vous assurer que les jeunes usagers sont capables d'utiliser ce produit en toute sécurité et de façon responsable. Avec de jeunes usagers, Razor recommande de reprendre régulièrement les informations contenues dans ce manuel et d'en souligner de nouveau l'importance ; vous êtes également tenu d'inspecter et d'entretenir le scooter de votre enfant pour assurer sa sécurité.

⚠ AVERTISSEMENT : CE PRODUIT NE CONVIENT PAS AUX ENFANTS DE MOINS DE 9 ANS OU D'UN POIDS SUPÉRIEUR À 63 KG (140 LB). Parce que les produits comme le Crazy Cart présentent des risques pleinement associés à leur utilisation, LA RESPONSABILITÉ D'UN PARENT DANS LE CHOIX D'UN PRODUIT ROULANT APPROPRIÉ À L'ÂGE DE L'ENFANT OU LA SUPERVISION D'UN PARENT DANS LES SITUATIONS OÙ DES ENFANTS D'ÂGES DIFFÉRENTS PEUVENT AVOIR ACCÈS AUX MÊMES PRODUITS ROULANTS EST NÉCESSAIRE ET IMPORTANTE. Tout produit n'est pas approprié aux enfants de tout âge ou de toute taille, il existe différentes recommandations relatives à l'âge dans cette catégorie de produits, qui ont pour but de refléter la nature des dangers et les capacités physiques ou mentales prévues, ou les deux, qu'un enfant possède pour faire face aux dangers.

La société Razor recommande que l'usage de ce produit ne soit pas permis aux enfants âgés de moins de 9 ans. Cette recommandation est fondée non, tout simplement, sur l'âge, le poids ou la taille - mais elle reflète la prise en compte de la maturité attendue ainsi que l'aspect physique. L'âge recommandé de 9 ans ou plus est seulement une estimation, et il peut être affecté par la taille, le poids ou les capacités de l'utilisateur. - ce produit ne sera pas considéré comme convenable, d'emblée, pour chaque enfant âgé de 9 ans. Certes, tout enfant conducteur qui ne serait pas en mesure de s'adapter, avec aisance, au Crazy Cart ne devrait pas essayer de le conduire, mais **la décision des parents de permettre à son enfant de conduire ce véhicule devrait se fonder sur la maturité, les compétences et la capacité à appliquer des règles. La société Razor souligne qu'il est fortement recommandé aux adultes de ne pas négliger ses recommandations ni d'autoriser des enfants d'âge inférieur au seuil susmentionné de conduire le Crazy Cart.**

NE PAS DÉPASSER LA LIMITE DE POIDS DE 63 kg. Le poids de l'utilisateur ne signifie pas forcément, à lui tout seul, que la taille de la personne est appropriée pour convenir au Crazy Cart ou en maintenir le contrôle. Tenez ce produit hors de portée des enfants en bas âge et rappelez-vous qu'il est exclusivement destiné à des personnes qui, au minimum, se sentent totalement à l'aise et compétentes pour utiliser le produit.

Toute personne présentant des problèmes mentaux ou physiques qui l'exposent aux blessures ou qui risquent de nuire à sa dextérité ou à sa capacité mentale de reconnaître, comprendre et suivre les directives de sécurité et à sa capacité

de comprendre le danger relatif à l'utilisation d'un produit ne doit pas utiliser ou avoir la permission d'utiliser des produits dont ils ne peuvent avoir la maîtrise. Il faut prévenir les personnes souffrant de maladies cardiaques, de douleurs à la tête, au dos ou au cou (ou ayant subi des chirurgies à ces parties du corps) et les femmes enceintes de ne pas utiliser ce produit.

AVIS : Ce manuel contient de nombreux avertissements et mises en garde concernant les conséquences d'un manque d'entretien, d'inspection ou d'une mauvaise utilisation de votre véhicule électrique. Tout accident peut provoquer des blessures sérieuses ou même la mort, c'est pourquoi nous ne vous avertissons pas du potentiel de blessure ou de mort chaque fois qu'une telle possibilité est mentionnée.

VÉRIFICATION ET ENTRETIEN DU CRAZY CART

Avant l'utilisation, confirmer que tous les garde-chaînes ou autres couvercles et protecteurs sont en place et en bon état. Vérifier que les pièces fonctionnent correctement, que le pneu principal est bien gonflé et que la bande de roulement n'est pas trop usée. Il faut entretenir et réparer le Crazy Cart conformément aux spécifications du fabricant en utilisant uniquement les pièces de rechange homologuées par le fabricant. Il faut également éviter d'en modifier la conception et la configuration d'origine. Remplacer immédiatement les pièces usées ou brisées.

⚠ AVERTISSEMENT : LE FONCTIONNEMENT DE CE PRODUIT EN TOUTE SÉCURITÉ EXIGE UNE ATTENTION DE TOUS LES INSTANTS. Le présent produit ne dispose pas d'un système de freinage traditionnel - c'est pourquoi, son arrêt est effectué par le biais de la pédale d'accélérateur et le système de direction. **Veillez lire la section "Mode de fonctionnement", à la page 12 du présent manuel et vous exercer afin de développer vos compétences à conduire le Crazy Cart.**

Toujours vérifier et respecter les lois ou réglementations locales applicables aux endroits où le Crazy Cart peut être utilisé. Le Crazy Cart est prévu pour être utilisé sur des propriétés privées et des circuits fermés, mais pas sur les voies publiques ou les trottoirs. Ne roulez pas avec votre véhicule électrique dans des secteurs où un trafic piéton ou automobile est présent.

Ne tournez pas le commutateur de mise sous tension du Crazy Cart en position **ON** et n'appuyez pas, non plus, sur la pédale de l'accélérateur, à moins que vous ne soyez installé dans un environnement extérieur, remplissant les conditions nécessaires à une conduite en toute sécurité. Tournez, toujours, le commutateur de mise sous tension jusqu'à la position **OFF**, avant de descendre du Crazy Cart.

Tenez vos doigts et les autres parties de votre corps à l'écart de la chaîne, du système de direction, des roues et de tous les autres éléments en mouvement.

Gardez les mains sur le volant en tout temps.

Adopter une conduite défensive. Prenez garde aux obstacles éventuels qui pourraient s'accrocher à la roue, vous forcer à dévier brusquement ou vous faire perdre le contrôle du véhicule. Veillez à éviter les piétons, les planchistes, les planches à roulettes, les trottinettes, les vélos, les enfants ou les animaux qui pourraient couper votre trajectoire ; respectez les droits et la propriété d'autrui.

Ce produit a été fabriqué pour offrir performance et durabilité, mais il n'est pas exclu de l'endommager. Les chocs avec des obstacles, les sauts ou toute autre conduite agressive peuvent provoquer des tensions excessives et endommager tout produit, y compris le Crazy Cart ; l'utilisateur assume tous les risques associés à une activité nerveusement éprouvante. Le présent produit n'est pas une "auto-tamponneuse".

Ne transportez jamais de passagers ou ne laissez jamais plus d'une personne à la fois monter sur le véhicule électrique.

MISES EN GARDE DE SÉCURITÉ

Ne jamais utiliser d'écouteurs ou de téléphone portable en roulant. Ne vous accrochez jamais à un autre véhicule.

Ne conduisez pas le Crazy Cart par temps humide ou en présence de verglas et n'immergez jamais ce véhicule électrique dans l'eau, car les éléments électriques et les organes de transmission pourraient être endommagés par l'eau ou risquer de créer d'autres conditions d'insécurité éventuelles.

Les surfaces humides, glissantes, bosselées, inégales ou rugueuses peuvent augmenter les risques. Ne conduisez pas le véhicule électrique dans la boue ni sur la glace, ni dans les flaques, ni dans l'eau. Évitez la vitesse excessive associée à la descente. Ne risquez jamais d'endommager des surfaces telles que de la moquette ou du plancher en utilisant le véhicule électrique à l'intérieur.

Ne jamais utiliser à proximité de marches ou de piscines.

Ne pas rouler de nuit ou lorsque la visibilité est limitée.

Ne touchez pas au moteur électrique du produit durant ou après son fonctionnement, car il peut être très chaud.

Vous pourriez voir, à la télévision ou dans des films vidéo, des gens exécuter des cascades et des manœuvres risquées avec le Crazy Cart. Il s'agit de personnes qui s'entraînent depuis longtemps et qui acceptent les risques liés à une telle pratique. Ne pas présumer que vous pouvez tenter ce genre de cascades sans aucun risque.

Soyez prudent et maîtrisez vos limites. Le risque de blessure augmente proportionnellement au niveau de difficulté de conduite. L'utilisateur assume tous les risques associés à la pratique d'une conduite agressive.

VÊTEMENTS APPROPRIÉS

Portez toujours un équipement de protection approprié, tel qu'un casque homologué (avec la jugulaire correctement bouclée). Les lois et règlements locaux peuvent obliger le port du casque. Il est recommandé de porter des coudières et des genouillères, un T-shirt à manches longues, un pantalon et des gants. Portez toujours des chaussures de sport (des chaussures à lacets avec des semelles caoutchouc) ; ne roulez jamais pieds nus ou en sandales, et assurez-vous que vos lacets restent noués et hors de la trajectoire des roues, du moteur et du système de transmission.

UTILISER LE CHARGEUR

Le chargeur fourni avec le Crazy Cart doit être régulièrement examiné pour vérifier si le câble, la prise, le boîtier et les autres pièces sont endommagés. Si un des composants est endommagé, le Crazy Cart ne doit pas être chargé tant que le chargeur n'a pas été réparé ou remplacé.

Utilisez uniquement le chargeur recommandé.

Prenez vos précautions durant la charge.

Le chargeur n'est pas un jouet. Le chargeur doit être utilisé par un adulte.

N'utilisez pas le chargeur à proximité de matériaux inflammables.

Débranchez le chargeur et déconnectez-le du Crazy Cart lorsque vous ne l'utilisez pas.

Déconnectez toujours le chargeur avant d'essuyer et de nettoyer votre Crazy Cart avec un chiffon humide.

L'ABSENCE DE BON SENS ET LE NON-RESPECT DES AVERTISSEMENTS AUGMENTENT LE RISQUE DE LÉSIONS GRAVES. UTILISEZ CE PRODUIT AVEC L'ATTENTION ET LE SÉRIEUX NÉCESSAIRES À UNE PRATIQUE SÉCURISÉE.

AVANT DE COMMENCER

PLACEZ L'INTERRUPTEUR SUR « OFF » (HORS TENSION) AVANT DE PROCÉDER À TOUTE OPÉRATION D'ASSEMBLAGE OU DE MAINTENANCE.

Retirez le contenu de la boîte. Retirez les séparateurs en mousse qui protègent les composants des chocs durant le transport. Inspectez le contenu de la boîte pour détecter d'éventuelles éraflures sur la peinture, des bosses ou des nœuds dans les câbles qui peuvent être provoqués durant l'expédition. Comme le Crazy Cart a été assemblé à 99 % et emballé en usine, il ne devrait pas y avoir de problème, même si la boîte présente quelques marques et quelques bosses.

☐ Temps d'assemblage et de réglage estimé

Razor recommande que l'assemblage soit effectué par un adulte. Prévoir jusqu'à 5 minutes pour l'assemblage, sans inclure le temps de charge initial. Prévoir jusqu'à 12 heures pour le temps de charge initiale.

Chargeur (Remarque : le chargeur peut être différent du modèle montré.)

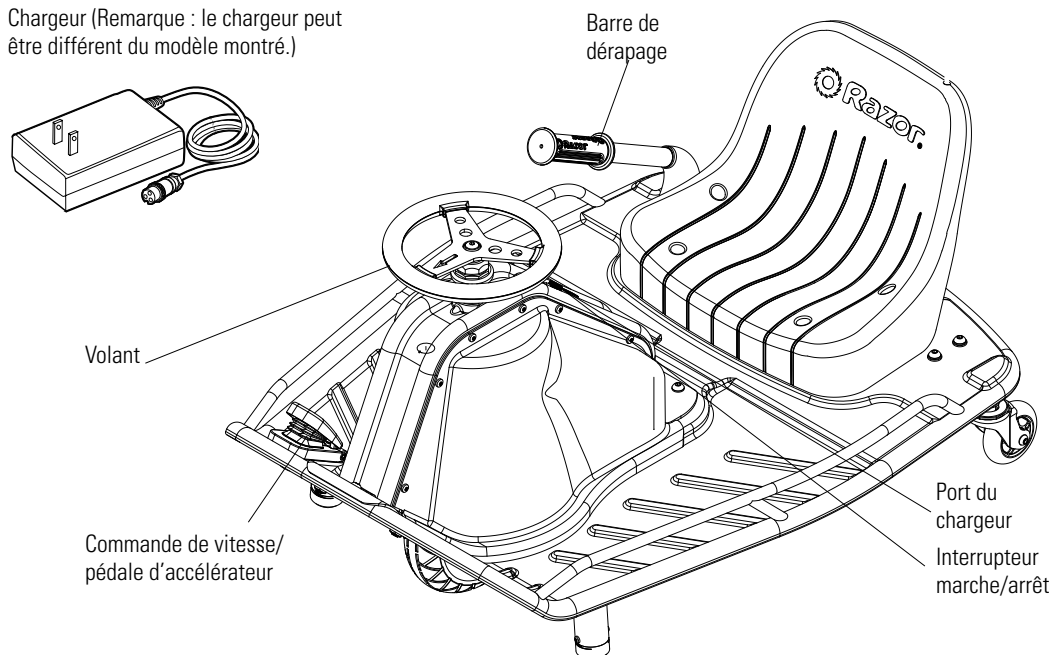

⚠ AVERTISSEMENT : UTILISEZ EXCLUSIVEMENT DES PIÈCES RAZOR AVEC VOTRE CRAZY CART. Le Crazy Cart a été conçu en fonction de certaines spécifications de conception de Razor. L'équipement fourni au moment de la vente a été choisi en fonction de sa compatibilité avec le cadre et l'ensemble des autres pièces. Certaines pièces de rechange peuvent ne pas être compatibles. L'utilisation de pièces d'autres fabricants entraînera l'annulation de la garantie.

⚠ AVERTISSEMENT : Placez l'interrupteur sur « OFF » (hors tension) avant de procéder à toute opération d'assemblage ou de maintenance.

ASSEMBLAGE ET RÉGLAGE

Placez l'interrupteur sur « OFF » (hors tension) avant de procéder à toute opération de maintenance.

☐ Charger la batterie

La batterie du Crazy Cart peut ne pas être entièrement chargée, il faut donc charger la batterie avant l'utilisation.

- Temps de charge initial : 12 heures.
- Temps de recharge : jusqu'à 12 heures, même si le témoin passe au vert. Le temps de charge maximal recommandé est 24 heures.
- Toujours charger la batterie immédiatement après une utilisation.
- Charger complètement la batterie avant un entreposage prolongé.
- Débrancher le chargeur de la prise de courant lorsqu'il n'est pas utilisé.
- Si vous ne rechargez pas la batterie régulièrement, celle-ci pourrait ne plus tolérer une charge.
- S'assurer que l'interrupteur du Crazy Cart est en position OFF lorsqu'il n'est pas utilisé. Si l'interrupteur est laissé en position de marche pendant une longue période, la batterie risque de ne plus pouvoir tolérer une charge.
- Pour garantir une longue durée de vie à la batterie, ne jamais entreposer le produit à des températures égales ou inférieures au point de congélation! Le gel endommage la batterie de façon permanente.
- Durée de fonctionnement : jusqu'à 40 minutes de temps de fonctionnement en continu.
- La durée de fonctionnement varie en fonction des conditions d'utilisation, du poids de l'utilisateur, de la température et du bon entretien.

Chargeur

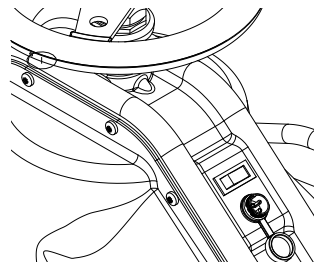
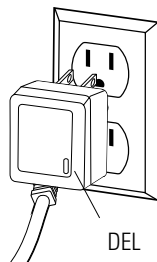
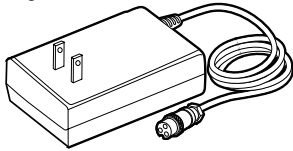

Remarque : S'assurer que l'interrupteur est en position **OFF** lorsque le produit n'est pas utilisé. Si l'interrupteur est laissé en position de marche pendant une longue période, la batterie risque de ne plus pouvoir tolérer une charge.

1 Brancher la fiche du chargeur dans la prise de courant murale. Le témoin sur le chargeur doit être vert.

Remarque : Si le témoin vert (DEL) ne s'allume pas, essayer une autre prise de courant.

2 Brancher le chargeur dans le port de chargeur sur le Crazy Cart. S'assurer que l'interrupteur est en position « **OFF** » (hors tension). Le témoin du chargeur doit passer au rouge pendant la charge. Le témoin passe au vert à nouveau une fois la charge terminée.

☐ Gonfler le pneu

Le pneu est gonflé au moment de la livraison au point de vente, mais il peut y avoir une diminution de la pression entre ce moment et celui de votre achat. **Toujours gonfler les pneus à la bonne pression avant la première utilisation.**

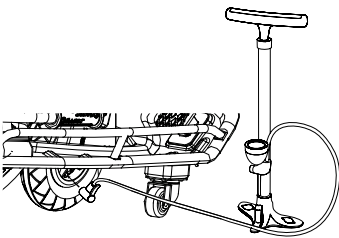

Remarque : Les pompes à air comprimé se trouvant dans les stations-service sont destinées au gonflage des pneus d'automobiles à fort volume. Si vous décidez d'utiliser de l'air comprimé pour gonfler le pneu du Crazy Cart, assurez-vous d'abord que le manomètre fonctionne, puis exercez de très légères pressions pour atteindre la pression de gonflage appropriée. Si vous surgonflez le pneu par inadvertance, évacuez la pression en excès immédiatement.

⚠ AVERTISSEMENT :

Utilisez UNIQUEMENT le chargeur recommandé. Les batteries doivent être chargées exclusivement en présence d'un adulte. Le chargeur n'est pas un jouet. Débrancher toujours le chargeur avant d'essuyer et de nettoyer le Crazy Cart un chiffon l humide.

Le chargeur fourni avec le Crazy Cart doit être régulièrement examiné pour vérifier si le câble, la prise, le boîtier et les autres pièces sont endommagés. Si un des composants est endommagé, le Crazy Cart ne doit pas être chargé tant qu'il n'a pas été réparé ou remplacé.

Les chargeurs sont équipés d'une protection de surcharge intégrée évitant une surcharge de la batterie.

Remarque : Il est normal que le chargeur chauffe pendant une utilisation normale et il ne faut pas s'en inquiéter. Si le chargeur ne devient pas chaud pendant une utilisation, ceci n'indique pas un mauvais fonctionnement.

Prise de courant – Vert
Prise de courant murale et véhicule -Rouge (en charge)
Prise de courant murale et véhicule - Vert (batterie chargée)

Remarque : Poursuivre la charge même si le témoin passe au vert en moins de 12 heures.

⚠ AVERTISSEMENT :

Ne pas surgonfler le pneu, car ceci risque d'endommager le pneu ou la roue.

LISTE DE VÉRIFICATION DE PRÉ-UTILISATION

☐ Pièces desserrées

Contrôlez et sécurisez tous les dispositifs de fixation avant chaque utilisation. Aucune vibration ou aucun son anormal ne doit provenir des pièces amovibles ou des composants coulés. Si vous avez des doutes, demandez à un mécanicien expérimenté de vérifier.

☐ Roues

Effectuez des dérapages uniquement dans de vastes espaces ouverts, exempts de trottoirs, de blocs de stationnement et d'autres obstacles. Si les roues heurtent une surface dure, elles peuvent être endommagées. Les roues ne sont pas couvertes par la garantie limitée.

☐ Cadre, fourche et volant

Contrôlez l'absence de fissures ou de ruptures de liaison. Bien que les cadres cassent rarement, il est possible qu'un conducteur agressif rentre dans une bordure de trottoir ou un mur, ce qui peut provoquer un endommagement, une torsion ou une cassure du cadre. Prenez l'habitude d'inspecter le Crazy Cart avant chaque utilisation.

☐ Équipement de sécurité

Toujours porter un équipement de protection adapté, comme un casque de sécurité homologué. Il est recommandé de porter des coudières et des genouillères. Portez toujours des chaussures (des chaussures à lacets avec des semelles caoutchouc) ; ne roulez jamais pieds nus ou en sandales, et assurez-vous que vos lacets restent noués et hors de la trajectoire des roues, du moteur et du système de transmission.

COMMENT CONDUIRE LE CRAZY CART

Avant de conduire ce nouveau produit excitant, prenez le temps d'apprendre comment il fonctionne et se déplace. Lancez-vous lentement. Par le biais de la pratique et de l'attention, familiarisez-vous, par vous-même avec ces trucs et conseils de conduite afin de rendre votre expérience la plus amusante possible, tout en gardant la maîtrise du Crazy Cart.

Ne placez jamais le commutateur de mise sous tension en position **ON**, avant de vous installer sur le siège conducteur du Crazy Cart. En vous installant de façon appropriée, avant de placer le commutateur de mise sous tension en position **ON**, vous ne risquez pas de perdre l'équilibre en appuyant sur la pédale de l'accélérateur pendant que vous montez (ou descendez du) dans le Crazy Cart. Placez, toujours, le commutateur de mise sous tension en position **OFF**, avant de descendre du Crazy Cart.

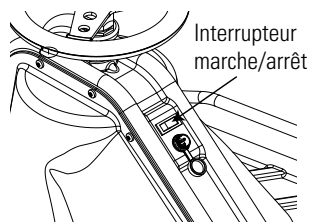

Caractéristiques techniques de commandes importantes :

Pédale d'accélérateur, volant de direction et barre de dérive

Le Crazy Cart permet d'effectuer des dérapages, des rotations et des virages de façon vraiment créative, telle qu'aucun go-kart ordinaire ne peut faire. Si vous avez utilisé un RipStik de Razor® ou un RipRider 360 de Razor®, pensez aux changements de direction rapides que les roues pivotantes permettent ou au kart Ground Force® Drifter™ de Razor, qui permet des dérapages de la partie arrière à pleine vitesse. Le Crazy Cart utilise ces mouvements et ajoute des possibilités de virages encore plus serrés grâce au moteur central rotatif et à la capacité de réglage de l'angle de roues pivotantes arrière. Ces caractéristiques du Crazy Cart peuvent rendre la conduite très amusante et il est important que chaque utilisateur fasse preuve de prudence et de bon sens lors de l'utilisation, comme pour tous les produits roulants.

La Pédale d'accélérateur

Le Crazy Cart est doté d'une pédale d'accélérateur qui commande la vitesse du kart. Cet accélérateur à vitesse variable vous permet de conduire le kart dans une plage de vitesse de 0 à 19 km/h, selon la pression appliquée sur la pédale. Cette capacité d'accélérer et de ralentir de façon dynamique est essentielle au dérapage contrôlé. Avant tout arrêt du véhicule, le conducteur doit lever complètement le pied de l'accélérateur de manière à ne plus y exercer de pression.

Volant

Le volant du Crazy Cart présente de nombreuses différences par rapport au volant d'une voiture ou d'un kart normal. L'élément le plus important à retenir sur le volant du Crazy Cart est que la flèche pointe la direction dans laquelle le kart se déplacera, peu importe l'orientation du reste du kart. Il suffit de pointer la flèche dans la direction où l'on souhaite aller (l'utilisation de la Barre de dérapage peut changer le comportement de l'arrière du Crazy Cart, comme il est décrit ci-dessous).

Le volant du Crazy Cart peut tourner à plus de 180° dans chaque direction. Le volant est doté d'une « butée » au bout

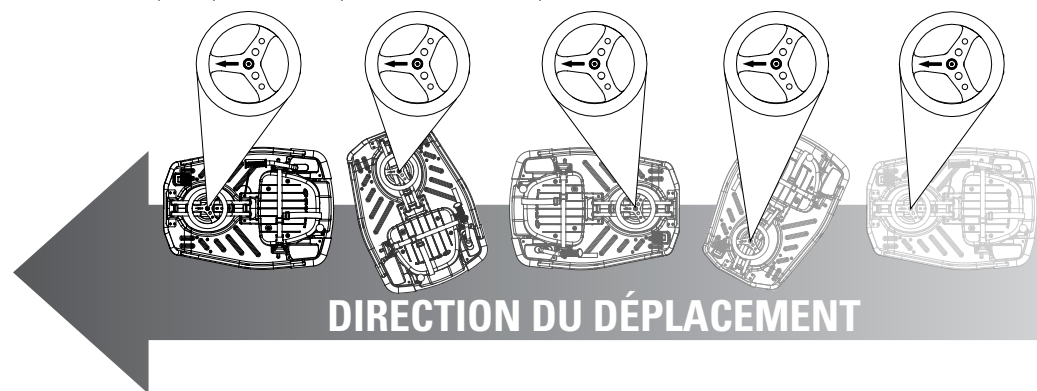

de sa limite de rotation; il ne peut pas faire de rotation complète, mais en tournant entièrement dans une direction ou l'autre, vous pouvez conduire le Crazy Cart à reculons. Le Crazy Cart peut également effectuer des cercles extrêmement serrés si le volant est tourné à 90° ou près de 90° (faire attention de ne pas perdre la maîtrise en risquant d'être étourdi pour avoir trop tourné).

La configuration de la direction du mécanisme d'entraînement et de direction intégré du Crazy Cart rappelle la conception de ce que certains nomment un « chariot d'épicerie ». Il n'y a aucune caractéristique d'autocorrection du carrossage ou du pivotement (le tube de direction est droit de façon à empêcher la roue de « s'aligner » par elle-même). Dans certaines situations, une telle direction peut osciller ou vibrer légèrement, ce qui est normal. Il s'agit normalement du résultat d'une manœuvre mal coordonnée ou mal réalisée. Si vous sentez une oscillation dans la direction, un changement de direction (contre-braquage) et/ou de vitesse peut vous aider à rétablir une conduite en douceur.

IMPORTANT: Toujours choisir une surface de conduite de niveau, lisse, sèche et entièrement exempte de circulation et d'obstacles. **NE CONDUISEZ PAS LE CRAZY CART AUTOUR DE VÉHICULES AUTOMOBILES !**

Conseil de conduite : Savoir quand enfoncer et quand relâcher la pédale d'accélérateur améliore votre capacité à réaliser des rotations, des dérapages et des figures en douceur. La meilleure manière de connaître les capacités du Crazy Cart consiste à tenter des manœuvres à vitesse modérée.

AVERTISSEMENT : Des rotations sur place d'une durée ou d'une vitesse excessive risquent de provoquer la perte de l'équilibre, celle de la maîtrise du véhicule voire son renversement. Le maintien des membres et de la tête du conducteur fermement positionnés au centre du Crazy Cart peut réduire les risques de renversement parce que les forces ergonomiques peuvent accroître le risque de renversement, si le corps penche vers l'extérieur et/ou si la vitesse de rotation sur place augmente de façon excessive. Retirez votre pied de la pédale de l'accélérateur, si la rotation sur place devient trop rapide pour la maîtriser; n'essayez pas d'accélérer à la sortie d'une telle rotation. Le Crazy Cart peut accélérer plus vite lorsqu'il est monté par des conducteurs plus légers, ce qui est une des raisons pour lesquelles l'âge minimum recommandé est de 9 ans. Soyez conscient de l'importance de la sécurité !

COMMENT CONDUIRE LE CRAZY CART

Barre de dérapage pour les roues pivotantes réglables

Les roues arrière du Crazy Cart sont montées sur des supports pivotants, comme les roues du RipStik. En changeant l'angle du support de ces roues, le Crazy Cart peut se déplacer dans la même direction que la roue d'entraînement ou permettre à l'arrière de « déraiper » en réponse aux forces de virage ou d'accélération. La barre de dérapage permet la sélection entre deux styles de conduite : le mode normal pour une conduite en ligne droite (abaissée ou par défaut) et le mode Crazy Cart pour le dérapage (barre de dérapage soulevée). Lorsque la barre est abaissée, le Crazy Cart se déplace en ligne avec la roue avant comme un véhicule normal. Lorsque la Barre est soulevée, elle change l'angle des roues pivotantes arrière et permet à l'arrière du kart de déraiper. Plus la barre est soulevée, plus le kart dérape facilement. Lorsque la barre est entièrement soulevée, les roues pivotantes sont en mode « Crazy Cart ». Le Crazy Cart est donc capable de tourner autour de lui-même en cercles et le diamètre des cercles tracés par le dérapage du kart dépend du degré de soulèvement de la barre de dérapage. Plus la Barre de dérapage a été soulevée, plus le cercle réalisé par le kart sera serré.

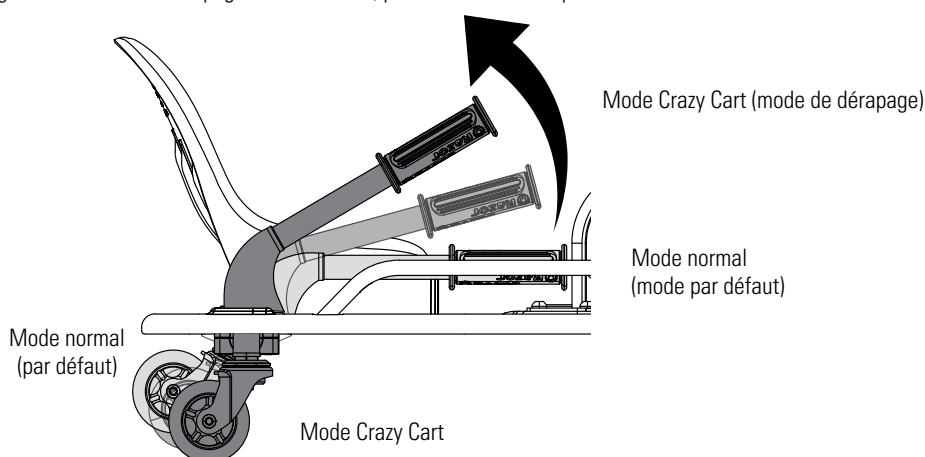

En mode Crazy Cart, le cadre peut tourner dans toutes les directions, peu importe le sens du déplacement. En mode Crazy Cart, il est possible de rouler en ligne droite pendant que le cadre est orienté dans n'importe quelle direction, y compris s'il se déplace à reculons ou latéralement. La barre de dérapage doit être entièrement soulevée afin de se déplacer en marche arrière en conduisant le Crazy Cart.

Faire tourner, déraiper et arrêter le Crazy Cart

L'utilisation optimale du kart demande une coordination précise du volant, de la barre de dérapage et de la pédale de l'accélérateur. La majorité des rotations et des dérapages réalisables avec le Crazy Cart sont exécutés avec une commande précise de l'accélérateur. Savoir quand augmenter ou diminuer la puissance est essentiel pour enchaîner les figures en douceur. Une conduite en douceur augmente également le temps d'utilisation entre les charges. Aux premiers contacts avec le Crazy Cart, il est fortement recommandé que les utilisateurs actionnent l'accélérateur doucement et prennent le temps de se familiariser avec les différents effets de la Barre de dérapage et du volant à basse vitesse.

Le Crazy Cart ne dispose pas de frein séparé mais avec la pratique, il est facile à arrêter. Bien évidemment, il suffit de lever le pied de la pédale de l'accélérateur pour ralentir le kart grâce au frottement de la transmission. Pour arrêter immédiatement le Crazy Cart lorsqu'il est en marche avant, retirez le pied de l'accélérateur et tournez le volant à 90 degrés d'un côté ou de l'autre. Le fait de retirer le pied de l'accélérateur et de tourner le volant fait tourner ou déraiper le kart jusqu'à l'arrêt complet. En tournant le volant à 90° et en retirant le pied de la pédale, l'utilisateur peut arrêter immédiatement un mouvement vers l'avant au lieu de tourner en sens inverse. De cette façon, il est possible d'éviter les collisions et les obstacles sur la trajectoire du Crazy Cart.

Pour votre sécurité, prenez le temps de vous familiariser et d'être à l'aise avec les différentes combinaisons d'accélération, de direction et d'application de la Barre de dérapage pour apprendre comment ralentir et comment l'utilisation de la Barre de dérapage affecte l'arrêt à basse vitesse. S'exercer pour maîtriser ces compétences et assurer la sécurité maximale de l'utilisateur.

Ces exercices de base de maniement du volant de direction peuvent aider les conducteurs à se familiariser avec les capacités de leur Crazy Cart.

1. Tout d'abord, prenez un virage sous forme de cercle avec la barre de dérapage baissée.
2. Tracez les mêmes cercles, mais soulevez la barre de dérapage à des hauteurs diverses et observez la manière dont le châssis réagit afin de déraiper différemment en fonction de la hauteur de la barre et de la direction.
3. Entraînez-vous à arrêter le Crazy Cart en prenant un virage à 90° à gauche ou à droite - remarquez combien le virage du Crazy Cart est plus serré lorsque la barre de dérapage est soulevée.
4. Entraînez-vous restant fermement ancré au centre du véhicule lors de virages ou de rotations serrés.

⚠ AVERTISSEMENT : Reconnaître que ces caractéristiques de conduite spécialisées ont une incidence sur le fonctionnement du Crazy Cart et exigent une prudence et une attention particulière pour assurer des conditions et des méthodes de conduite sécuritaires. Lire et examiner les avertissements dans les pages 9 et 10 et faire preuve de prudence redoublée avec le Crazy Cart pour éviter la circulation, les obstacles et les environnements en pente descendante. Il ne s'agit pas d'une « auto tamponneuse » et il n'est pas conçu pour entrer en collision, effectuer des sauts ou rouler sur des surfaces qui ne sont pas dures, lisses, planes et sèches.

Conseil de conduite :

Lorsque le volant est tourné à 90°, le Crazy Cart se déplace en cercle en utilisant la roue pivotante arrière intérieure comme « pivot » si la Barre de dérapage est abaissée. Le kart tourne toutefois autour de son centre si la Barre de dérapage est entièrement soulevée.

RÉPARATIONS ET ENTRETIEN

Placer le commutateur de mise sous tension en position «OFF» avant de commencer une intervention de réparation ou d'entretien :

- Lire les consignes
- Débrancher la prise du chargeur
- Tourner le commutateur de mise sous tension en position d'arrêt (off)
- Placer l'appareil en réparation en condition de sécurité
- Prendre des précautions particulières autour des parties exposées
- Contacter le service clientèle de Razor en cas de doute au sujet de toute intervention de réparation ou d'entretien

□ Remplacement de la roue avant et de la chaîne

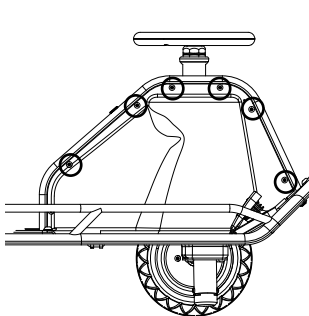

1 Utiliser un tournevis à tête cruciforme pour retirer les vis sur le côté droit du capot moteur (le côté de la pédale des gaz) et déposer le capot moteur.

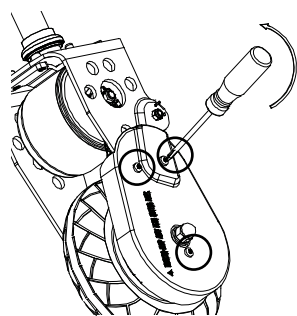

2 Utiliser un tournevis à tête cruciforme pour retirer les trois (3) vis du garde-chaîne et déposer le garde-chaîne.

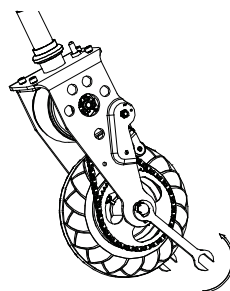

3 Utiliser deux clés 16 mm pour retirer les contre-écrous du boulon d'essieu avant et glisser le boulon d'essieu pour le sortir de la roue avant. Retirer soigneusement la chaîne du pignon de roue et déposer la roue de la fourche avant. En cas de remplacement de la chaîne, déposer également la chaîne de l'arbre du moteur. Pose de la roue et de la chaîne de rechange.

⚠ AVERTISSEMENT :

Si vous ne réglez et ne serrez pas correctement les vis, les écrous et les boulons qui bloquent les roues, vous risquez de perdre la maîtrise et de chuter.

Remarque : Étapes à suivre pour la quincaillerie de roue avant.

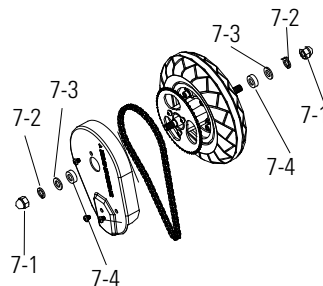

Côté droit (accélérateur)

- 7-1 Contre-écrou
- 7-2 Rondelle fendue
- 7-3 Rondelle plate

Fourche

- 7-4 Entretoise

Côté gauche

- 7-1 Contre-écrou
- 7-2 Rondelle fendue
- 7-3 Rondelle plate

Fourche

- 7-4 Entretoise

□ Remplacement des roues arrière/roues pivotantes arrière

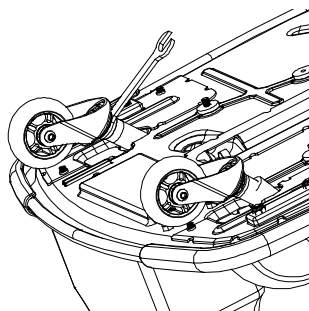

1 Renverser soigneusement le kart et utiliser une clé 24 mm pour desserrer l'écrou de la roue pivotante et déposer le pivot.

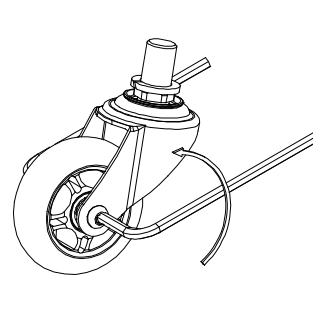

2 Utiliser deux clés hexagonales 5 mm pour desserrer le boulon d'assemblage et déposer la roue. Poser la roue dans le pivot de rechange. Poser le pivot de rechange sur le Crazy Cart et serrer fermement.

⚠ AVERTISSEMENT :

Si vous ne posez et ne serrez pas correctement les vis, les écrous et les boulons qui bloquent le volant et le siège, vous risquez de perdre la maîtrise et de chuter.

Remarque : Utiliser le kart uniquement dans de vastes espaces ouverts, exempts de trottoirs, de blocs de stationnement et d'autres obstacles. Si les roues heurtent une surface dure, elles peuvent être endommagées. Les roues ne sont pas couvertes par la garantie limitée.

RÉPARATIONS ET ENTRETIEN

Utiliser le chargeur

- Ne jamais modifier le système électrique. Une modification peut entraîner un incendie. L'utilisation du mauvais type de batterie ou de chargeur peut provoquer une explosion.
- AVANT CHAQUE UTILISATION : Charger la batterie durant au moins 12 heures avant chaque utilisation et gonfler les pneus à la pression appropriée.
- Éteindre après chaque utilisation. Il pourrait être impossible de recharger la batterie si elle est allumée sans être utilisée.
- NE PAS entreposer à 0 °C ou moins ! Le gel endommagera la batterie de façon permanente.
- Le chargeur fourni avec la trottinette électrique doit être régulièrement examiné pour vérifier si le câble, la prise, le boîtier et les autres pièces sont endommagés. Si un des composants est endommagé, la trottinette ne doit pas être chargée tant que le chargeur n'a pas été réparé ou remplacé.
- Utiliser uniquement un chargeur recommandé par Razor.
- Le chargeur n'est pas un jouet. Le chargeur doit uniquement être utilisé par un adulte.
- Ne pas utiliser le chargeur près de matériaux inflammables ou d'une flamme nue.
- Débrancher le chargeur de la prise et de la trottinette lorsqu'il n'est pas utilisé.
- Ne pas dépasser le temps de charge.
- Toujours débrancher la trottinette du chargeur avant de l'essuyer ou de la nettoyer avec un linge humide.



CONTIENT DES BATTERIES PLOMB-ACIDE ÉTANCHES (SANS ENTRETIEN).
LES BATTERIES DOIVENT ÊTRE RECYCLÉES.

GARANTIE LIMITÉE

Garantie limitée:

Cette garantie limitée est la seule garantie couvrant ce produit. Il n'existe aucune autre garantie explicite ou tacite.

Le fabricant garantit que ce produit est exempt de défauts de fabrication pour une durée de 90 jours à compter de la date d'achat.

Cette garantie limitée s'éteindra si le produit est :

- utilisé autrement qu'à des fins de loisirs ou de transport ;
- modifié de quelque manière que ce soit ;
- loué.

ÉTATS-UNIS

Razor USA LLC
P.O. Box 3610
Cerritos, CA 90703
USA

+1 866 467 2967
Monday - Friday
8:00 AM - 5:00 PM Pacific Time

EUROPE

Razor USA (Europe)
Shannonweg 72-74
3197 LH Rotterdam
Netherlands

+44 (0) 120 267 2702

ASIE

Razor USA (Asia)
P.O. Box 3610
Cerritos, CA 90703
USA

+81 50 7579 6622
info@razor-asia.com

DISTRIBUÉ AU ROYAUME-UNI PAR:

Re:creation Limited
2 Meadows Business Park
Station Approach, Blackwater
Camberley, Surrey GU17 9AB
United Kingdom

+44 (0) 118 973 6222 *Tel*
+44 (0) 118 973 6220 *Fax*
sales@recreationltd.co.uk

DISTRIBUÉ EN AUSTRALIE PAR:

Funtastic Limited
Level 2, Tower 2, Chadstone Place
1341 Dandenong Road
Chadstone VIC 3148
Australia

+1 800 244 543



Crazy Cart™



GEBRAUCHSANWEISUNG

HINWEIS: Bebilderung dient allein Anschauungszwecken.
Illustrationen stellen nicht immer ein genaues Abbild des tatsächlichen Produktes dar.
Spezifikationen können ohne weitere Ankündigung variieren.

Français	7
Deutsch	14
Italiano	21
Español	28

SICHERHEITSWARNHINWEISE

⚠️ WARNUNG: Der Crazy Cart entspricht nicht dem „gewöhnlichen Go-Kart“ und kann **deswegen mehr Übung beim Fahren erfordern**. Das Crazy Cart ist so konzipiert, dass Bewegungen vorwärts, rückwärts, seitwärts sowie Drifts und sogar Rotation um die eigene Achse möglich sind – **und anstelle einer „herkömmlichen“ Bremse verwendet es diese neuen Funktionen, um ein schnelles Anhalten und Bremsen zu ermöglichen**. Es ist sehr wichtig, **langsam anzufangen** und sich mit den einzigartigen Lenk- und Bremsfunktionen des Crazy Cart (auf Seite 20 beschrieben) vertraut zu machen, bevor Sie schnelle Drehungen oder andere schnelle Bewegungen ausprobieren oder die Funktionen des Crazy Cart in vollem Umfang nutzen. **Setzen Sie dieses Produkt in flachem offenen Gelände ohne jeglichen Verkehr oder andere Hindernisse ein.**

⚠️ WARNUNG: Fahren eines Elektrofahrzeuges ist mit potentiellen Gefahren verbunden. Unter bestimmten Umständen kann es zu einem Versagen der Ausrüstung ohne Verschulden seitens des Herstellers kommen. Wie auch andere Aufsitzelektronprodukte kann und soll sich das Crazy Cart fortbewegen. Daher ist es auch möglich, die Kontrolle zu verlieren, herunterzufallen bzw. in eine gefährliche Situation zu geraten, die sich durch noch so große Sorgfalt, Anweisung oder Kenntnis nicht vermeiden lässt. In einem solchen Falle kann es trotz der Verwendung von Sicherheitsausrüstung und anderer Vorsichtsmaßnahmen zu ernsthaften Verletzungen oder Tod führen. FAHREN AUF EIGENE GEFAHR. VERNUNFT WALTEN LASSEN.

⚠️ WARNUNG: DIE ÜBERWACHUNG DURCH ELTERN ODER ANDERE ERWACHSENE BETREUUNGSPERSONEN IST UNERLÄSSLICH: Diese Anleitung enthält wichtige Informationen zur Sicherheit. Es liegt in Ihrer Verantwortung, diese Information zu lesen und sicherzustellen, dass alle Fahrer alle Warnungen, Vorsichtshinweise, Anweisungen und Sicherheitsaspekte befolgen. Vergewissern Sie sich, dass die jungen Fahrer dieses Produkt sicher und verantwortungsbewusst nutzen können. Razor empfiehlt die regelmäßige Überprüfung und Bekräftigung der Information in dieser Anweisung beim jüngeren Fahrer und Ihrerseits die Inspektion und Wartung des Gefährtes Ihrer Kinder um deren Sicherheit zu gewährleisten.

⚠️ WARNUNG: NICHT FÜR KINDER UNTER 9 JAHREN ODER SCHWERER ALS 63 KG ZULÄSSIG. Da bereits die Nutzung von Produkten wie dem Crazy Cart eine mögliche Gefahr darstellt, sind die ELTERLICHE SORGFALT BEI DER AUSWAHL VON AN DAS ALTER DES KINDES ANGEMESSENEN FAHRZEUGEN UND DIE ELTERLICHE AUFSICHT IN SITUATIONEN, IN DENEN KINDER UNTERSCHIEDLICHEN ALTERS ZUGRIFF AUF DASSELBE FAHRZEUG HABEN KÖNNEN, NOTWENDIG. Nicht jedes Produkt ist für Kinder jeden Alters bzw. jeder Größe geeignet, daher findet man in dieser Produktgruppe unterschiedliche Altersempfehlungen, welche die Gefahrenarten und die zu erwartende geistigen und/oder körperlichen Fähigkeiten eines Kindes im Umgang mit diesen Gefahren berücksichtigen.

Razor empfiehlt, Kindern unter 9 Jahren den Gebrauch des Produkts nicht zu erlauben. Diese Empfehlung basiert nicht nur auf dem Alter, dem Gewicht oder der Höhe – sie spiegelt auch die erwartete Reife und Fahrfähigkeit sowie die physische Größe wieder. Die empfohlene Altersangabe für den Fahrer ab 9 Jahren ist nur eine Schätzung und hängt ab von Größe, Gewicht oder Können des Fahrers – nicht jedes Kind ab 9 Jahren bringt die erforderlichen Voraussetzungen für dieses Produkt mit. Wenn ein Fahrer nicht bequem auf das Crazy Cart passt, sollte er nicht versuchen zu fahren. **Die Entscheidung der Eltern, ihrem Kind das Fahren auf diesem Produkt zu erlauben, sollte jedoch auf der Reife, der Fahrfähigkeit und der Fähigkeit zum Befolgen von Regeln basieren. Razor betont ausdrücklich, dass Erwachsene die Empfehlungen von Razor nicht ignorieren sollten und jüngeren Kindern das Fahren mit dem Crazy Cart nicht erlauben sollten.**

DAS GEWICHT VON 63 KG DARF NICHT ÜBERSCHRITTEN WERDEN. Das Gewicht des Fahrers ist darüber hinaus nicht gleichbedeutend damit, dass eine Person die geeignete Größe hat oder das Crazy Cart sicher handhaben kann. Dieses Produkt von Kleinkindern fernhalten und daran denken, dass es nur für den Gebrauch durch Personen bestimmt ist, die das Produkt uneingeschränkt sicher und kompetent handhaben können.

Personen mit geistigen oder körperlichen Zuständen, durch die sie verletzungsgefährdet oder in ihrer körperlichen Geschicklichkeit oder geistigen Fähigkeiten darin behindert sind, Sicherheitsanweisungen zu erkennen, zu verstehen und zu befolgen sowie die der Benutzung des Produkts innewohnenden Gefahren zu verstehen, dürfen derartige, für ihre Fähigkeiten ungeeigneten Produkte nicht benutzen bzw. nicht die Erlaubnis zu deren

Benutzung erhalten. Personen mit Herzerkrankungen, Kopf-, Rücken- oder Nackenbeschwerden (oder vorangegangenen chirurgischen Eingriffen in diesen Bereichen) sowie Schwangere sollten darauf hingewiesen werden, das Produkt nicht zu benutzen.

HINWEIS: Diese Anleitung enthält zahlreiche Warnungen und Vorsichtshinweise bezüglich der Folgen durch unzureichende Wartung, Inspektion und unkorrekte Handhabung des elektrischen Aufsitzprodukts. Weil ein jeglicher Unfall ernsthafte Verletzungen oder sogar den Tod zur Folge haben kann, wiederholen wir die Warnung vor etwaigen ernsthaften Verletzungen oder Tod nicht jedes Mal, wenn diese Möglichkeit erwähnt wird.

PRÜFEN UND WARTEN DES CRAZY CART

Vergewissern Sie sich vor der Benutzung, dass sämtliche Ketten- und andere Abdeckungen sowie Schutzvorrichtungen vorhanden und funktionsfähig sind. Prüfen Sie, ob die Teile ordnungsgemäß funktionieren, der Reifen des Hauptantriebsrades korrekt aufgepumpt ist und über ausreichendes Profil verfügt. Das Crazy Cart sollte entsprechend der Anleitung des Herstellers und nur unter Verwendung von durch den Hersteller autorisierten Ersatzteilen gewartet und repariert werden. Eine Veränderung der ursprünglichen Konfiguration und des Herstellerentwurfs des Produkts sind nicht zulässig. Abgenutzte oder beschädigte Teile umgehend ersetzen.

⚠️ WARNUNG: EIN SICHERER BETRIEB ERFORDERT EINE HOHE AUFMERKSAMKEIT. Dieses Produkt ist nicht mit einer herkömmlichen Bremse ausgestattet – Anhalten erfolgt durch Loslassen des Fahrpedals und durch Lenkbewegungen. Lesen Sie die Fahrhinweise auf Seite 20 dieses Handbuchs und üben Sie, die erforderlichen Fähigkeiten zum Fahren des Crazy Cart zu entwickeln.

Die lokalen Gesetze und Vorschriften müssen immer überprüft und beachtet werden, weil sie die Zulässigkeit der Nutzung des Crazy Cart nur an bestimmten Orten regeln können. Das Crazy Cart ist nur zur Benutzung auf Privatgrundstücken und in einer gesicherten Umgebung gedacht. Es sollte nicht auf öffentlichen Straßen oder Bürgersteigen genutzt werden. Das Elektrofahrzeug nicht in Bereichen mit Fußgänger- oder Fahrzeugaufkommen fahren.

Drehen Sie den Ein-/Aus-Schalter des Crazy Cart erst dann in die **ON**-Stellung oder betätigen Sie das Fahrpedal erst dann, wenn Sie sitzen und sich in einer sicheren und für das Fahren geeigneten Umgebung befinden. Drehen Sie den Ein-/Aus-Schalter immer in die **AUS**-Stellung, bevor Sie das Cart verlassen.

Finger und andere Körperteile von Antriebskette, Lenksystem, Rädern und allen anderen sich bewegenden Teilen fernhalten.

Das Lenkrad jederzeit sicher fassen.

Defensiv verhalten. Achten Sie auf potenzielle Hindernissen, die sich im Rad verfangen, Sie zum plötzlichen Ausweichen zwingen oder Verlust der Kontrolle zur Folge haben können. Vorsichtig sein und entgegenkommenden/querenden Fußgängern, Skatern, Skateboardern, Fahrrädern, Kindern oder Tieren ausweichen und Rechte und Eigentum der anderen respektieren.

Obwohl das Produkt für optimale Leistung und Haltbarkeit entwickelt wurde, können Fehler auftreten. Das Anfahren von Hindernissen oder anderes aggressives Fahren können jedes Produkt einschließlich des Crazy Cart überbelasten. Der Fahrer ist für alle durch Aktivitäten mit hoher Belastung verursachten Risiken verantwortlich. Das Fahrzeug ist kein „Autoscooter“.

Niemals Passagiere mitnehmen oder mehr als eine Person gleichzeitig auf dem Elektrofahrzeug fahren lassen.

Beim Fahren nie Kopfhörer oder Handys benutzen. Niemals sich von einem anderen Fahrzeug ziehen lassen.

SICHERHEITSWARNHINWEISE

Das Crazy Cart nicht bei Nässe oder Eis fahren und das Elektrofahrzeug niemals in Wasser tauchen, da die Elektro- und Antriebsteile durch das Wasser beschädigt werden oder andere mögliche Gefahren entstehen könnten.

Nasse, rutschige, holprige, unebene und raue Oberflächen können zu einem erhöhten Risiko beitragen. Dieses Elektrofahrzeug nicht bei Matsch, Eis, Pfützen oder Wasser fahren. Übermäßige Geschwindigkeit wie beim Bergabfahren vermeiden. Nicht das Risiko von Schäden an Teppich oder Fußboden durch die Benutzung eines Elektrofahrzeugs im Haus eingehen.

Nie in der Nähe von Treppenstufen oder Schwimmbecken benutzen.

Nachts bzw. bei beschränkter Sicht nicht fahren.

Den Elektromotor des Fahrzeugs während der Benutzung (oder danach) nicht berühren, da er sehr heiß werden kann.

In TV-Sendungen oder in Videos sehen Sie möglicherweise Menschen, die Stunts oder Fahrtricks mit dem Crazy Cart ausführen. Dies sind Personen, die lange Zeit geübt haben und sich der Risiken der Ausführung von Tricks bewusst sind. Gehen Sie nicht davon aus, dass Sie die gleichen Tricks ohne erhöhtes Risiko versuchen können.

Seien Sie vorsichtig und kennen Sie Ihre eigenen Grenzen. Das Verletzungsrisiko steigt mit dem Schwierigkeitsgrad beim Fahren. Der Fahrer ist für alle Risiken im Zusammenhang mit aggressivem Fahrverhalten verantwortlich.

GEEIGNETE BEKLEIDUNG BEIM FAHREN

Immer geeignete Sicherheitsausrüstung tragen, wie z.B. einen zugelassenen Sicherheitshelm (mit festgezogenem Kinnriemen). Bei Ihnen kann durch örtlich geltendes Recht oder eine Vorschrift ein Helm gesetzlich vorgeschrieben sein. Ellbogen- und Knieschützer, ein langärmeliges Hemd, lange Hosen und Handschuhe werden empfohlen. Tragen Sie immer Sportschuhe (Schnürschuhe mit Gummisohle), fahren Sie niemals barfuß oder mit Sandalen, binden Sie die Schnürsenkel Ihrer Schuhe immer zu und halten Sie sie von Rädern, Motor und Antriebssystem fern.

FUNKTION DES LADEGERÄTS

Das mit dem Crazy Cart mitgelieferte Ladegerät regelmäßig auf Schäden an Kabel, Stecker, Gehäuse und anderen Teilen prüfen. Im Falle eines solchen Schadens darf das Crazy Cart bis zur Reparatur bzw. Ersatz des Ladegerätes nicht geladen werden.

Nur das empfohlene Ladegerät verwenden.

Vorsicht walten lassen beim Aufladen.

Das Ladegerät ist kein Spielzeug. Benutzung des Ladegerätes nur durch Erwachsene.

Das Ladegerät nicht in der Nähe von brennbaren Materialien verwenden.

Netzstecker des Ladegeräts und Ladekabel am Crazy Cart abziehen, wenn das Ladegerät nicht im Gebrauch ist.

Vor dem Abwischen oder Säubern des Crazy Cart mit Flüssigkeiten das Fahrzeug immer vom Ladegerät trennen.

NICHTBEACHTEN DES GESUNDEN MENSCHENVERSTANDES UND DER OBIGEN WARNUNGEN STEIGERT DAS VERLETZUNGSRISIKO. ZUR SICHEREN HANDHABUNG MIT ENTSPRECHENDER AUFMERKSAMKEIT UND BESONDERER VORSICHT BENUTZEN.

BEVOR SIE BEGINNEN

VOR JEDLICHEN WARTUNGS- ODER MONTAGEARBEITEN DEN EIN-/AUS-SCHALTER IN AUS-STELLUNG BRINGEN.

Inhalt der Verpackung entnehmen. Entfernen Sie die Schaumstofftrennelemente, welche zum Schutz der Teile vor Beschädigung während des Transportes dienen. Den Packungsinhalt auf Farbkratzer, Dellen oder geknickte Kabel inspizieren, welche beim Versand aufgetreten sein könnten. Da das Crazy Cart zu 99 Prozent in der Fabrik montiert und verpackt wurde, sollten keine Probleme auftreten, auch wenn die Verpackung ein paar Kratzer oder Dellen aufweist.

☐ Voraussichtlicher Zeitaufwand für Zusammenbau und Einstellen

Razor empfiehlt den Zusammenbau durch eine erwachsene Person. Rechnen Sie für den Zusammenbau bis zu 5 Minuten ein, die Zeit für die Erstaufladung nicht mit einbezogen. Die Erstaufladung kann bis zu 12 Stunden dauern.

Ladegerät
(Hinweis: Ladegerätdesign kann vom gezeigten abweichen)

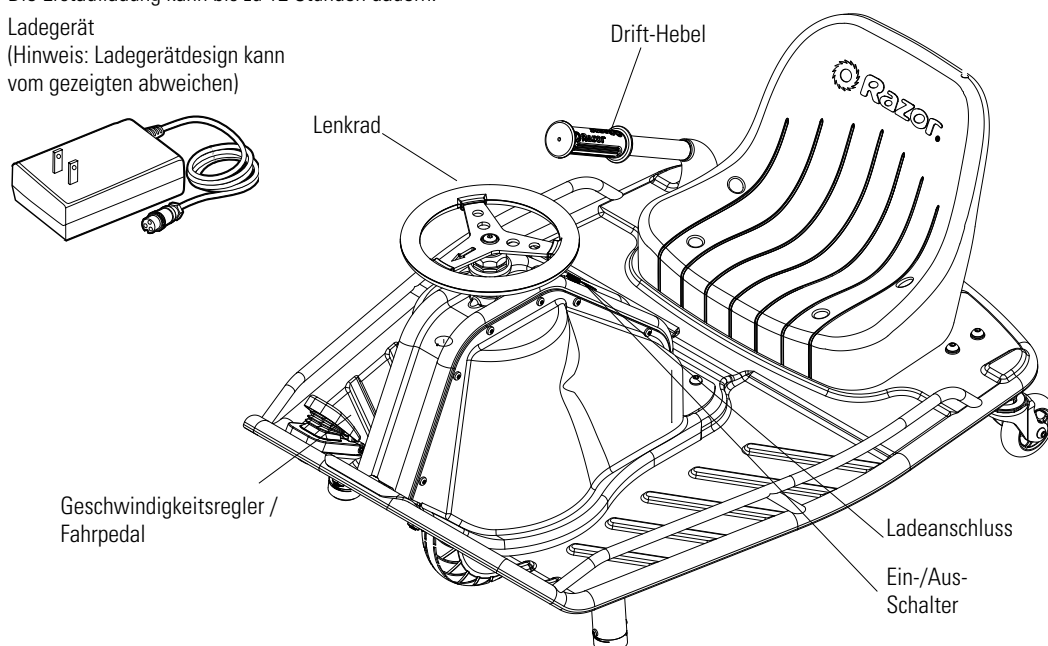

⚠️ WARNUNG:
NUR ORIGINAL-RAZOR-TEILE FÜR IHR CRAZY CART VERWENDEN. Das Crazy Cart wurde nach bestimmten Razor Design-Spezifikationen gebaut. Die beim Verkauf mitgelieferte Originalausrüstung ist aufgrund ihrer Kompatibilität mit dem Rahmen und allen anderen Teilen ausgewählt worden. Bestimmte Komponenten des Zubehörmarktes können inkompatibel sein. Jegliche Verwendung von Nicht-Razor-Teilen führt zum Erlöschen der Garantie.

⚠️ WARNUNG:
Vor jeglichen Wartungs- oder Montagearbeiten den Ein-/Aus-Schalter in Aus-Stellung bringen.

ZUSAMMENBAU UND EINSTELLUNG

Vor jeglichen Wartungsarbeiten den Ein/Aus-Schalter in Aus-Stellung bringen.

❑ Laden der Batterie

Ihr Crazy Cart ist eventuell nicht vollständig aufgeladen. Daher muss die Batterie vor Gebrauch geladen werden.

- Anfängliche Ladezeit: 12 Stunden.
- Wiederaufladezeit: bis zu 12 Stunden, auch wenn die Ladelampe grün leuchtet. Die empfohlene maximale Ladezeit beträgt 24 Stunden.
- Die Batterie immer nach dem Fahren aufladen.
- Vor dem Verstauen des Fahrzeugs für längere Zeit sollte die Batterie immer voll aufgeladen werden.
- Netzstecker des Ladegeräts aus der Steckdose ziehen, wenn das Ladegerät nicht im Gebrauch ist.
- Wird die Batterie nicht regelmäßig geladen, kann sie unter Umständen keine weiteren Ladungen aufnehmen.
- Vergewissern Sie sich beim Nichtgebrauch des Crazy Cart, dass sich der Ein-/Aus-Schalter in der AUS-Stellung befindet. Wird der Ein-/Aus-Schalter für einen längeren Zeitraum in der Ein-Stellung gelassen, kann dies zu einer Tiefentladung und Zerstörung der Batterie führen.
- Um eine lange Lebensdauer der Batterie zu gewährleisten, das Produkt niemals bei Temperaturen in Nähe oder unterhalb des Gefrierpunktes lagern! Frost wird die Batterie dauerhaft zerstören.
- Betriebszeit: Bis zu 40 Minuten durchgehende Fahrdauer.
- Die Fahrdauer variiert je nach Fahrbedingungen, Gewicht des Fahrers und Klimabedingungen und hängt von ordnungsgemäßer Wartung ab.

Ladegerät

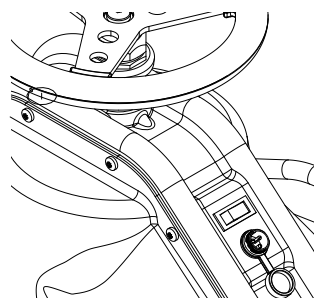
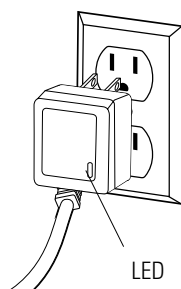
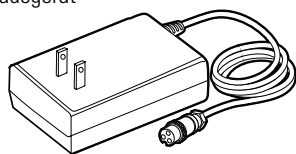

HINWEIS: Stellen Sie bei Nichtgebrauch sicher, dass der Ein-/Aus-Schalter auf **AUS** steht. Wird der Ein-/Aus-Schalter für einen längeren Zeitraum in der Ein-Stellung gelassen, kann dies zu einer Tiefentladung und Zerstörung der Batterie führen.

- 1** Ladegerätstecker in die Netzsteckdose stecken. Das Licht auf dem Ladegerät sollte grün sein. **Hinweis:** Wenn die grüne Lampe (LED) nicht angeht, eine andere Steckdose versuchen.

- 2** Das Ladegerät am Anschluss des Crazy Cart einstecken. Stellen Sie sicher, dass der Ein-/Aus-Schalter auf „**AUS**“ steht. Während des Ladevorgangs sollte das Licht auf dem Ladegerät rot leuchten. Nach Beendigung des Ladevorgangs leuchtet das Licht wieder grün.

❑ Aufpumpen des Reifens

Der Reifen wurde vor dem Transport aufgepumpt, kann aber zwischen dem Produktionszeitpunkt und dem Kaufdatum etwas Druck verlieren. **Vor dem Erstgebrauch den Reifen auf den korrekten Druck aufpumpen.**

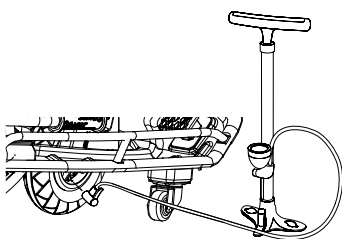

HINWEIS: Die Druckluftanschlüsse, wie sie an Tankstellen zu finden sind, dienen dem Aufpumpen von großvolumigen Autoreifen. Falls Sie einen solchen Druckluftanschluss zum Aufpumpen der Reifen des Crazy Cart verwenden möchten, stellen Sie sicher, dass die Druckluftanzeige funktioniert, und benutzen dann sehr kurze Luftstöße, um bis zum korrekten Druck (PSI = 0,07 bar) aufzupumpen. Falls der Reifen versehentlich zu stark aufgepumpt wurde, den überschüssigen Druck sofort ablassen.

! WARNUNG: NUR das empfohlene Ladegerät verwenden. Batterien sind nur unter Aufsicht eines Erwachsenen zu laden. Das Ladegerät ist kein Spielzeug. Vor dem Abwischen oder Säubern des Crazy Cart mit Flüssigkeiten das Fahrzeug immer vom Ladegerät trennen.

Das mit dem Crazy Cart mitgelieferte Ladegerät regelmäßig auf Schäden an Kabel, Stecker, Gehäuse und anderen Teilen prüfen. Im Falle eines solchen Schadens darf das Crazy Cart bis zur Reparatur bzw. Austausch nicht geladen werden.

Die Ladegeräte haben einen eingebauten Überlade-Schutz, um ein Überladen der Batterie zu verhindern.

HINWEIS: Wenn sich das Ladegerät während der Nutzung aufwärmt, ist dies eine normale Funktion und stellt keinen Grund zur Sorge dar. Falls sich das Ladegerät bei Verwendung nicht erwärmt, so bedeutet das aber nicht, dass es nicht richtig funktioniert.

Netzsteckdose – grün
Netzsteckdose und Gerät – rot (Ladevorgang läuft)
Netzsteckdose und Gerät – grün (geladen)

Hinweis: Auch wenn die Lampe vor Ablauf von 12 Stunden grün leuchten sollte, ist der Ladevorgang fortzusetzen.

! WARNUNG: Den Reifen nicht zu stark aufpumpen, da es zum Schaden am Rad oder Reifen führen kann.

CHECKLISTE VOR DEM FAHREN

❑ Lockere Teile

Alle Verbindungselemente vor jeder Fahrt überprüfen und sichern. Es darf kein ungewöhnliches Rattern oder Geräusch von lockeren Teilen oder beschädigten Komponenten geben. Sind Sie sich unsicher, lassen Sie es durch einen erfahrenen Mechaniker prüfen.

❑ Rahmen, Gabel und Lenkrad

Überprüfen Sie den Rahmen, die Gabel und das Lenkrad auf Risse oder beschädigte Verbindungen. Obwohl Rahmenschäden selten sind, so kann ein aggressiver Fahrer dennoch gegen einen Randstein oder eine Wand fahren und den Rahmen zerstören, verbiegen oder zerbrechen. Die Untersuchung des Crazy Cart vor jeder Fahrt muss zur Gewohnheit werden.

❑ Räder

Das Driften nur auf großen und offenen Flächen fern von Bordsteinen, Parkplätzen und anderen Hindernissen praktizieren. Das Anfahren von harten Gegenständen mit den Rädern kann zur Beschädigung der Räder führen. Die Räder fallen nicht unter die eingeschränkte Gewährleistung.

❑ Sicherheitsausrüstung

Immer entsprechende Schutzausrüstung tragen, wie z.B. einen zugelassenen Sicherheitshelm. Ellbogen- und Knieschützer werden empfohlen. Immer Schuhe tragen (Schnürschuhe mit Gummisohle), niemals barfuß oder mit Sandalen fahren und Schnürsenkel zugebunden und von Rädern, Motor und Antriebssystem fern halten.

DAS CRAZY CART FAHREN

Bevor Sie mit diesem aufregenden neuen Produkt erste Erfahrungen sammeln, nehmen Sie sich Zeit, um dessen Bewegungsablauf kennen zu lernen. Fangen Sie langsam an. Machen Sie sich durch Üben und mit Sorgfalt mit den Fahrhinweisen vertraut und sammeln Sie Erfahrungen mit den Crazy Cart, um mit diesem Fahrzeug maximal Spaß zu haben.

Schalten Sie den Ein-/Aus-Schalter erst in die **EIN**-Stellung, wenn Sie sicher auf dem Fahrersitz des Crazy Cart sitzen. Wenn Sie sich auf den Crazy Cart setzen, bevor Sie den Ein-/Aus-Schalter auf **EIN** stellen, riskieren Sie nicht, das Gleichgewicht zu verlieren, wenn Sie im Stehen beim Einsteigen oder Aussteigen auf das Fahrpedal treten. Drehen Sie den Ein-/Aus-Schalter immer in die **AUS**-Stellung, bevor Sie das Cart verlassen.

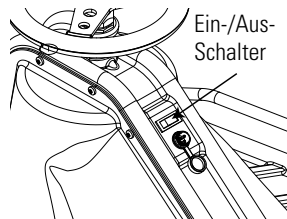

Wichtige Steuerungselemente: Fahrpedal, Lenkrad und Drift-Hebel

Das Crazy Cart ermöglicht sehr kreatives Driften, Drehen und Wenden. Das ist mit einem klassischen Go-Kart nicht möglich. Sollten Sie bereits mit einem Razor RipStik® oder einem Razor RipRider® 360 gefahren sein, erinnern Sie sich an deren Lenkrollen mit den dadurch möglichen plötzlichen Richtungsänderungen. Im Falle des Ground Force® Drifter™ war auch ein Driften mit voller Geschwindigkeit rückwärts möglich. Das Crazy Cart nutzt diese Bewegungsarten und ergänzt sie um noch engere Drehmöglichkeiten dank des zentral angeordneten und vollständig drehbaren Motors gepaart mit dem regelbaren Einstellwinkel der hinteren Lenkrollen. Die Nutzung dieser erstaunlichen Crazy-Cart-Eigenschaften kann enormen Spaß bereiten. Dabei muss der Fahrer die Vernunft beim Fahren – wie auch bei allen anderen fahrbaren Produkten – walten lassen.

Fahrpedal

Das Crazy Cart ist mit einem Fahrpedal ausgestattet, welches die Kart-Geschwindigkeit steuert. Das Fahrpedal ermöglicht das Fahren des Karts mit einer Geschwindigkeit von 0 bis 19 km/h, je nachdem, wie tief es gedrückt wird. Die Fähigkeit zum Beschleunigen und Verlangsamen der Fahrt ist der Schlüssel zum kontrollierten Driften. Alle Anhaltvorgänge werden ausgeführt, indem Sie das Fahrpedal loslassen.

Lenkrad

Das Lenkrad des Crazy Cart unterscheidet sich in vielerlei Hinsicht vom Lenkrad eines gewöhnlichen Autos. Der wichtigste Unterschied besteht darin, dass der Pfeil auf dem Lenkrad des Crazy Cart in die Fahrtrichtung des Fahrzeugs unabhängig von der Ausrichtung des restlichen Teils des Karts zeigt. Richten Sie also den Pfeil einfach dorthin, wohin das Kart fahren soll (die Nutzung des Drift-Hebels kann die Art ändern, in der das Heck des Karts folgt – siehe nachfolgende Beschreibung).

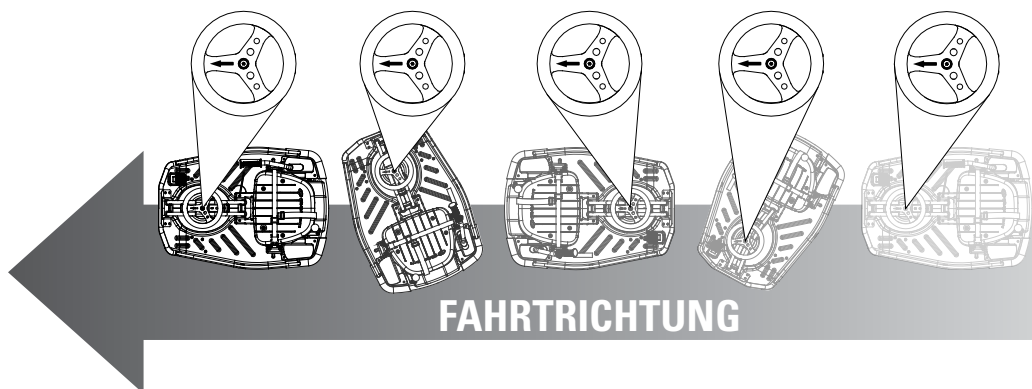

Das Lenkrad des Crazy Cart kann um mehr als 180° in jede Richtung gedreht werden. Wird das Lenkrad bis Ende gedreht, erreicht es einen Anschlag – es lässt sich dann nicht weiter drehen. Durch eine vollständige Drehung in die andere Richtung lässt sich das Crazy Cart nun rückwärts fahren. Wird das Lenkrad um 90° gedreht, kann das Crazy Cart einen sehr engen Kreis fahren (seien Sie vorsichtig, um durch übermäßige Drehungen, verbunden mit einem Schwindelgefühl, die Kontrolle nicht zu verlieren).

Die Lenkungskonfiguration und der integrierte Antrieb des Crazy Cart ähneln der Fahrweise eines „Einkaufswagens“. Es weist keine Rückstellkräfte oder nachstellende Eigenschaften aus (das bedeutet, dass die Lenksäule senkrecht angeordnet ist und das Lenkrad sich dadurch nicht von alleine in die Fahrtrichtung stellt). Eine solche Lenkung kann unter bestimmten Umständen flattern oder vibrieren – das ist normal. Normalerweise ist dies das Ergebnis einer unkoordinierten oder ungünstigen Fahrzustands. Falls ein Flattern oder eine Vibration in der Lenkung zu spüren sind, reicht eine Änderung der Richtung („Gegenlenken“) und/oder der Geschwindigkeit, um wieder präzise steuern zu können.

WICHTIG: Zum Fahren wählen Sie immer nur eine ebene, glatte, trockene Fläche aus, die vom sonstigen Verkehr oder Hindernissen vollständig frei ist. FAHREN SIE NICHT IN DER GEGENWART ANDERER AUTOS!

Fahrtipp: Sobald Sie lernen, wann Sie den Drift-Hebel ziehen und das Fahrpedal loslassen sollen, wird Ihre Fähigkeit steigen, reibungslose Drehungen, Drifts und Kunststücke zu fahren. Am besten lernen Sie die Möglichkeiten des Crazy Cart kennen, indem Sie verschiedene Dinge bei geringen Geschwindigkeiten ausprobieren.

⚠️ WARNUNG: Eine übermäßige Dauer oder Geschwindigkeit bei Drehungen können dazu führen, dass Sie das Gleichgewicht verlieren, nicht mehr steuern können oder umkippen. Halten Sie Ihre Gliedmaßen und Ihren Kopf möglichst nah zur Mitte des Crazy Cart, um das Risiko des Umkippens zu reduzieren, da ergonomische Kräfte das Risiko des Umkippens erhöhen, wenn sich der Körper nach außen lehnt und/oder die Drehgeschwindigkeit zu hoch wird. Nehmen Sie den Fuß vom Fahrpedal, wenn die Geschwindigkeit beim Drehen für eine sichere Steuerung zu hoch wird, und versuchen Sie nicht, aus einer Drehung heraus zu beschleunigen. Das Crazy Cart beschleunigt bei einem leichteren Fahrer möglicherweise schneller. Unter anderem daher beträgt das empfohlene Mindestalter 9 Jahre. Achten Sie auf Sicherheit!

DAS CRAZY CART FAHREN

Drift-Hebel für einstellbare Lenkrollen hinten

Die Hinterräder des Crazy Cart sind als Lenkrollen ausgeführt, ähnlich den Rädern des RipStik. Durch die Änderung der Neigung der Befestigung dieser Rollen kann das Crazy Cart entweder in dieselbe Richtung nachfolgen, in die das Lenkrad gestellt ist, oder aber das Heck des Crazy Cart kann infolge von Flieh- oder Beschleunigungskräften driften. Der Drift-Hebel ermöglicht die Steuerung zwischen den beiden Fahrmodi: normaler Modus für die geradlinige Nachverfolgung (unten oder Standard) und Crazy-Cart-Modus für das Driften (mit einem nach oben gezogenen Drift-Hebel). Befindet sich der Hebel in der unteren Position, folgt das Crazy Cart dem Vorderrad linear wie ein herkömmliches Auto. Sobald der Drift-Hebel gezogen wird, ändert sich der Anstellwinkel der hinteren Lenkrollen, was das Driften des Karts ermöglicht. Je weiter der Hebel nach oben gezogen wird, desto einfacher kann das Kart driften. Sobald der Hebel in der obersten Stellung ist, befinden sich die Lenkrollen im „Crazy-Cart-Modus“. Das Crazy Cart kann sich um sich selbst drehen und die Größe des Kreises, in dem sich das Cart dreht, hängt davon ab, wie hoch der Drift-Hebel gezogen wird. Je höher der Hebel gestellt wird, umso enger wird der vom Kart gefahrene Kreis.

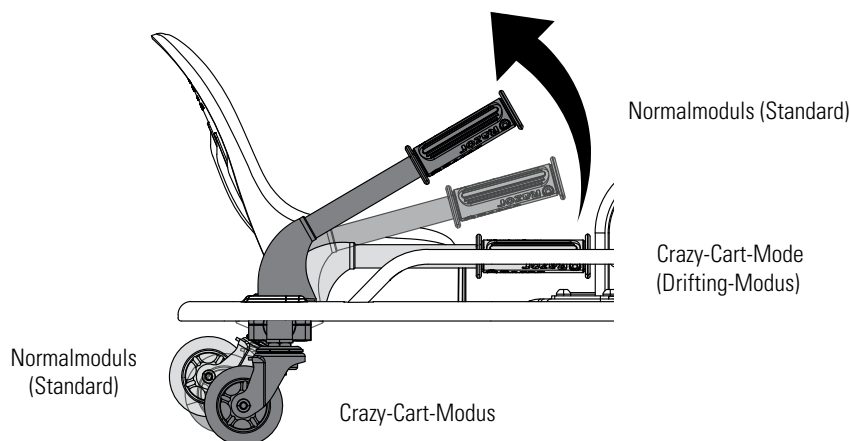

Fahrtipp: Wird das Lenkrad in die 90°-Position gedreht, wird das Crazy Cart im Kreis um die hintere innere Lenkrolle als Drehpunkt rotieren, wenn sich der Drift-Hebel unten befindet, oder wird sich um die eigene Mittelachse beim angehobenen Drift-Hebel drehen.

Im Crazy-Cart-Modus kann sich der Rahmen in jede Richtung drehen, unabhängig von der Fahrtrichtung. Im Crazy-Cart-Modus kann sich das Fahrzeug auf einer geraden Linie mit dem Rahmen in beliebiger Stellung – inklusive seitwärts oder rückwärts – bewegen. Der Drift-Hebel muss in die oberste Stellung gezogen werden, um im Crazy Cart rückwärts zu fahren.

Drehen, Driften und Anhalten des Crazy Cart

Die optimale Nutzung des Crazy Cart erfordert eine sorgfältige Koordinierung der Lenkung, des Drift-Hebels und des Fahrpedals. Die meisten Drehungen und Driften mit dem Crazy Cart können durch den gekonnten Einsatz des Fahrpedals erreicht werden. Die Beherrschung des Beschleunigen und Verlangsamens ist der Schlüssel zu flüssigen Übergängen zwischen den einzelnen Fahrmanövern. Ausgewogenes Fahren verlängert auch die Zeit zwischen den Änderungen des Fahrzustandes. Beim Erstkontakt mit dem Crazy Cart ist es sehr empfehlenswert, das Fahrpedal nur behutsam zu drücken, um so Zeit für die Gewöhnung an die unterschiedlichen Auswirkungen des Einsatzes des Drift-Hebels und der Lenkung bei niedrigen Geschwindigkeiten zu gewinnen.

Das Crazy Cart verfügt über keine separate Bremse, mit etwas Übung ist das Anhalten aber ganz einfach. Wird das Fahrpedal losgelassen, verlangsamt das Kart aufgrund der Reibung im Antriebsstrang. Um die Vorwärtsbewegung des Crazy Cart sofort zu stoppen, nehmen Sie ihren Fuß vom Fahrpedal und drehen Sie das Lenkrad um 90° zu einer beliebigen Seite. Das Loslassen des Fahrpedals und das Drehen des Lenkrads verursacht eine Drehung oder ein Driften des Crazy Cart, wodurch es langsamer wird und schließlich stoppt. Wird das Lenkrad um 90° gedreht und dabei der Fuß vom gleichzeitig vom Fahrpedal genommen, kann der Fahrer die Vorwärtsbewegung unmittelbar stoppen und zur Drehung übergehen. Dadurch kann das Crazy Cart Kollisionen vermeiden und Hindernisse auf seinem Weg umfahren.

Zur eigenen Sicherheit nehmen Sie sich Zeit, um sich mit unterschiedlichen Kombinationen der Stellungen von Gaspedal, Lenkung und Drift-Hebel vertraut zu machen und zu lernen, wie sie anhalten und den Drift-Hebel zur Beeinflussung des Anhaltens bei niedrigen Geschwindigkeiten nutzen können. Praktizieren Sie diese Fähigkeiten, um die maximale Sicherheit für den Fahrer zu gewährleisten.

Mit diesen einfachen Lenkübungen können sich Fahrer mit den Möglichkeiten des Crazy Cart vertraut machen:

1. Fahren Sie im Kreis, der Drift-Hebel ist dabei unten.
2. Fahren Sie dieselben Kreise, ziehen Sie den Drift-Hebel jedoch in verschiedene Stellungen nach oben und beobachten Sie, wie das Fahrgestell auf das Driften reagiert, je nachdem, wie hoch Sie den Drift-Hebel ziehen und wie Sie lenken.
3. Üben Sie, wie Sie das Crazy Cart anhalten, indem Sie 90° nach links oder rechts lenken – beachten Sie, wie eng sich das Crazy Cart dreht, wenn der Drift-Hebel nach oben gezogen ist.
4. Üben Sie, bei engen Wendungen oder Drehungen in der Mitte des Crazy Cart zu bleiben.

⚠ WARNUNG: Sie müssen bedenken, dass diese speziellen Fahreigenschaften die Fahrweise des Crazy Cart beeinflussen und eine besondere Sorgfalt und Aufmerksamkeit zur sicheren Benutzung erfordern. Machen Sie sich mit diesen Sicherheitshinweisen auf den Seiten 17 und 18 vertraut und seien Sie besonders vorsichtig mit dem Crazy Cart. Vermeiden Sie anderen Verkehr, Hindernisse und abschüssige Strecken. Das Fahrzeug ist kein Autoscooter und wurde weder für Kollisionen noch Sprünge oder die Nutzung auf nicht befestigter, ebener, glatter und trockener Fläche entwickelt.

REPARATUR UND WARTUNG

Drehen Sie den Ein-/Aus-Schalter in die AUS-Stellung, bevor Sie Reparaturen oder Wartungsarbeiten vornehmen:

- Lesen Sie die Anweisungen.
- Entfernen Sie den Ladegerätstecker.
- Drehen Sie den Ein-/Aus-Schalter in die Aus-Stellung.
- Sichern Sie das Gerät, das Sie reparieren möchten.
- Seien Sie bei freiliegenden Teilen vorsichtig.
- Wenden Sie sich an den Razor-Kundenservice, wenn Sie sich bei Reparaturen oder Wartungsarbeiten nicht sicher sind.

□ Austausch des Vorderrades und der Kette

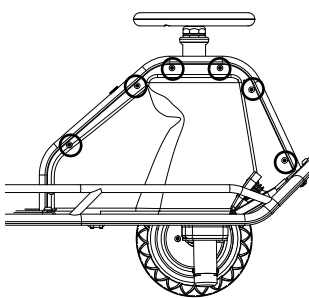

1 Entfernen Sie mit einem Kreuzschlitzschraubendreher die Schrauben auf der rechten Seite des Motors (der Seite mit dem Gaspedal) und nehmen Sie die Abdeckung ab.

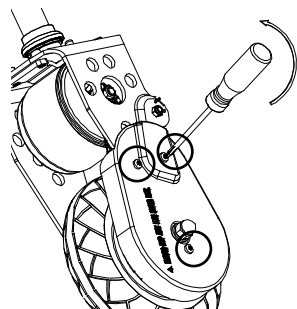

2 Entfernen Sie mit einem Kreuzschlitzschraubendreher die drei (3) Schrauben aus dem Kettenschutz und entfernen sie diesen.

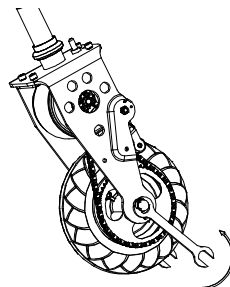

3 Drehen Sie mit zwei (2) 16-mm-Schraubenschlüsseln die Sicherungsmutter an der Vorderachse ab und schieben den Achsbolzen aus dem Vorderrad heraus. Nehmen Sie die Kette vorsichtig vom Kettenrad ab und entfernen Sie das Rad aus der Gabel. Falls Sie auch die Kette wechseln, nehmen Sie die Kette nun vom Kettenrad des Motors ab. Bauen Sie das Ersatzrad und die Kette ein.

⚠️ WARNUNG: Werden die Schrauben, Muttern und Bolzen der Räder nicht ordnungsgemäß eingebaut und festgezogen, kann dies zum Kontrollverlust und Unfällen führen.

Note: Teileabfolge des Vorderrades

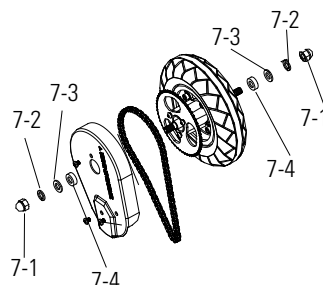

Rechte Seite (Gashebel)

- 7-1 Sicherheitsmutter
- 7-2 Federring
- 7-3 Unterlegscheibe, flach

Gabel

- 7-4 Distanzstück

Linke Seite

- 7-1 Sicherheitsmutter
- 7-2 Federring
- 7-3 Unterlegscheibe, flach

Gabel

- 7-4 Distanzstück

□ Austauschen der Hinterräder/Lenkrollen

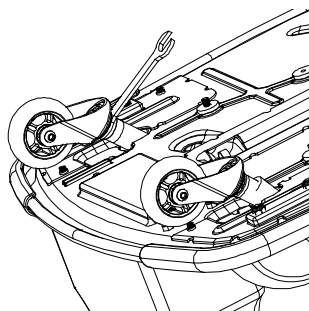

1 Das Kart vorsichtig umdrehen und mit einem 24-mm-Schraubenschlüssel die Mutter der Lenkrolle herausdrehen. Danach die Lenkrolle entfernen.

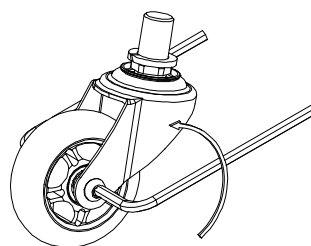

2 Mit zwei (2) 5-mm-Imbusschlüsseln den Verbindungsbolzen lösen und das Rad entfernen. Das Rad in einer Ersatzlenkrolle einbauen. Die Ersatzlenkrolle im Crazy Cart einbauen und ordnungsgemäß anziehen.

⚠️ WARNUNG: Werden die Schrauben, Muttern und Bolzen in der Lenkung und an der Sitzbefestigung nicht ordnungsgemäß eingebaut und festgezogen, kann dies zum Kontrollverlust und Unfällen führen.

HINWEIS: Das Fahren nur auf großen und offenen Flächen fern von Bordsteinen, Parkplätzen und anderen Hindernissen praktizieren. Das Anfahren von harten Gegenständen mit den Rädern kann zur Beschädigung der Räder führen. Die Räder fallen nicht unter die eingeschränkte Gewährleistung.

REPARATUR UND WARTUNG

□ Funktion des Ladegeräts

- Die elektrische Anlage nie modifizieren! Änderungen können zu Bränden führen. Bei Verwendung eines falschen Batterietyps besteht Explosionsgefahr.
- VOR JEDEM GEBRAUCH: Batterie vor jedem Gebrauch mindestens 12 Stunden laden und Reifen auf den richtigen Druck aufpumpen.
- Nach dem Fahren stets abschalten. Wenn die Batterie im eingeschalteten Zustand verbleibt, wird sie tiefentladen und kann ggf. nicht mehr geladen werden.
- NICHT bei Temperaturen unter dem Gefrierpunkt lagern! Dadurch wird die Batterie zerstört.
- Das mit dem Produkt mitgelieferte Ladegerät ist regelmäßig auf Beschädigungen an Kabel, Stecker, Gehäuse und sonstigen Teilen zu kontrollieren. Im Falle solcher Beschädigungen das Produkt erst wieder laden, wenn das Ladegerät repariert oder ersetzt ist.
- Nur ein von Razor empfohlenes Ladegerät verwenden.
- Das Ladegerät ist kein Spielzeug; es darf nur von Erwachsenen bedient werden.
- Ladegerät nicht in der Nähe brennbarer Materialien oder von offenem Feuer betreiben.
- Netzstecker des Ladegeräts ziehen und das Ladekabel vom Produkt trennen, wenn das Ladegerät nicht im Gebrauch ist.
- Ladezeit nicht überschreiten.
- Bevor das Produkt abgewischt oder mit einem feuchten Tuch gereinigt wird, muss das Ladegerät vom Produkt getrennt werden.



ENTHÄLT VERSIEGELTE AUSLAUFGESCHÜTZE BLEI-SÄURE-BATTERIEN.
BATTERIEN MÜSSEN RECYCLET WERDEN.

BEGRENZTE GEWÄHRLEISTUNG

Begrenzte Gewährleistung:

Diese begrenzte Gewährleistung ist die einzige Gewährleistung für das Produkt. Es gibt keine weitere ausdrückliche oder stillschweigende Gewährleistung. Der Hersteller gewährleistet 90 Tage lang ab Kaufdatum, dass dieses Produkt frei von Herstellungsmängeln ist. Ein Verlust dieser begrenzten Gewährleistung ergibt sich falls dieses Produkt jemals:

- zu einem anderen Zweck als dem der Freizeitbeschäftigung oder des Transports genutzt wird;
- wie auch immer modifiziert wird;
- bei Verleih.

VEREINIGTEN STAATEN

Razor USA LLC
P.O. Box 3610
Cerritos, CA 90703
USA

+1 866 467 2967
Monday - Friday
8:00 AM - 5:00 PM Pacific Time

EUROPA

Razor USA (Europe)
Shannonweg 72-74
3197 LH Rotterdam
Netherlands

+44 (0) 120 267 2702

ASIEN

Razor USA (Asia)
P.O. Box 3610
Cerritos, CA 90703
USA

+81 50 7579 6622
info@razor-asia.com

IM VEREINIGTEN KÖNIGREICH VERTRIEBEN DURCH:

Re:creation Limited
2 Meadows Business Park
Station Approach, Blackwater
Camberley, Surrey GU17 9AB
United Kingdom

+44 (0) 118 973 6222 *Tel*
+44 (0) 118 973 6220 *Fax*
sales@recreationltd.co.uk

VERTEILT IN AUSTRALIEN DURCH:

Funtastic Limited
Level 2, Tower 2, Chadstone Place
1341 Dandenong Road
Chadstone VIC 3148
Australia

+1 800 244 543



Crazy Cart™



MANUALE UTENTE

**NOTA: Le illustrazioni del manuale sono solo a titolo dimostrativo.
Le illustrazioni potrebbero non riflettere esattamente il reale aspetto del prodotto.
Le specifiche sono soggette a modifiche senza preavviso.**

Francese	7
Tedesco	14
Italiano	21
Spagnolo	28

AVVERTENZE DI SICUREZZA

⚠ AVVERTENZE: Il Crazy Cart non è un “normale” go-kart pertanto **richiede abilità superiori alla guida rispetto a un normale go-kart.** Il Crazy Cart è progettato per consentire il movimento in avanti, indietro, lateralmente, in sovrasterzo e perfino di girare su se stesso e **invece del freno “tradizionale” utilizza queste nuove funzioni per consentire l’arresto rapido e la frenata.** È di fondamentale importanza **iniziare a poco a poco e dedicare del tempo ad abituarci e a familiarizzare con il dispositivo di comando direzionale** del Crazy Cart e con le possibilità di frenata (descritte a pagina 28), prima di effettuare sterzate rapide e movimenti veloci o altrimenti cercare di usare appieno le capacità del Crazy Cart. **Il prodotto deve essere utilizzato in spazi aperti in piano, lontani da traffico o altri ostacoli.**

⚠ AVVERTENZE: L’utilizzo di un prodotto elettrico può essere un’attività pericolosa. Alcune condizioni possono provocare guasti al veicolo senza che il produttore ne sia responsabile. Come ogni altro veicolo elettrico, il Crazy Cart può e deve essere destinato al movimento ed è, quindi, possibile perdere il controllo, cadere e/o trovarsi in situazioni pericolose che nessun tipo di attenzione, istruzioni o esperienza possono evitare. Se ciò si verifica, è possibile ferirsi seriamente o morire anche utilizzando un equipaggiamento di sicurezza o prendendo altre precauzioni. **GUIDARE A PROPRIO RISCHIO E PERICOLO E USANDO IL BUONSENNO.**

⚠ AVVERTENZE: LA SUPERVISIONE E LA RESPONSABILITÀ DEI GENITORI E DEGLI ADULTI SONO NECESSARIE: Il presente manuale contiene importanti informazioni sulla sicurezza. È responsabilità dei genitori leggere queste informazioni ed assicurarsi che chi guida il prodotto sia consapevole di tutte le avvertenze, precauzioni, istruzioni e argomenti relativi alla sicurezza. Assicurarsi anche che il conducente del prodotto sia capace di utilizzare questo veicolo in modo sicuro e responsabile. Razor consiglia che periodicamente si rileggano e si confermino le informazioni contenute in questo manuale con i giovani utilizzatori e che si effettuino i controlli e la necessaria manutenzione per garantire la sicurezza dei bambini.

⚠ AVVERTENZE: NON ADATTO AI BAMBINI DI ETÀ INFERIORE A 9 ANNI O CHE PESANO PIÙ DI 63 KG. Poiché i prodotti, come il Crazy Cart, possono presentare pericoli potenziali legati al loro utilizzo, I GENITORI HANNO LA RESPONSABILITÀ DI SCEGLIERE IL PRODOTTO ADATTO ALL’ETÀ DEL BAMBINO O È RICHIESTA LA LORO SUPERVISIONE I SITUAZIONI IN CUI I BAMBINI DI DIVERSE ETÀ POSSONO ACCEDERE AL PRODOTTO STESSO. Non tutti i prodotti sono adatti alle varie età o al diverso peso dei bambini, in questa categoria di prodotti sono indicate le avvertenze per le diverse età allo scopo di riflettere al meglio la natura dei pericoli e l’abilità auspicabile mentale o fisica, o entrambe, di un bambino di affrontare i pericoli.

Razor consiglia che ai bambini di età inferiore a 9 anni sia impedito di usare questo prodotto. Questo consiglio non si basa solo sull’età o sul peso ma riflette anche le valutazioni sulla maturità, l’abilità e la corporatura. L’età minima consigliata di 9 anni è solo indicativa e può essere condizionata dalle dimensioni, dal peso e dall’abilità del conducente. Non tutti i bambini di 9 anni possono usare questo prodotto. Ovviamente, qualsiasi conducente che non si senta a proprio agio sul Crazy Cart non deve cercare di guidarlo, ma **il consenso dei genitori all’impiego di questo prodotto da parte dei bambini deve basarsi sulla valutazione della loro maturità, abilità e capacità nel seguire le regole. Razor pone l’accento sul fatto che gli adulti non devono in alcun caso trascurare i consigli di Razor o consentire ai bambini più piccoli di guidare il Crazy Cart.**

NON SUPERARE IL PESO MASSIMO DI 63 Kg. Il solo peso del conducente non è indicativo del fatto che la sua statura sia adatta a guidare e mantenere il controllo del Crazy Cart. Tenere questo prodotto lontano dalla portata dei bambini piccoli e ricordare che l’uso del veicolo è riservato esclusivamente a persone che abbiano, come requisito minimo, familiarità con il veicolo e siano in grado di utilizzarlo con competenza.

Persone che soffrono di problemi fisici o mentali, che potrebbero incorrere in lesioni personali o pregiudicare la propria abilità fisica o capacità mentale di riconoscere, comprendere e seguire le istruzioni di sicurezza con i rischi potenziali inerenti all’uso del prodotto, non devono usare, o deve essere loro impedito di usare prodotti inadatti per le loro capacità. Persone affette da problemi cardiaci, disturbi a testa, schiena o collo (o che sono state sottoposte a interventi chirurgici in queste zone del corpo in passato), o donne in gravidanza devono essere avvertite di non usare questo prodotto.

AVVERTENZE: Il presente manuale contiene avvertenze e precauzioni che riguardano le conseguenze risultanti dal mancato rispetto delle istruzioni per

la manutenzione, il controllo e il corretto utilizzo del prodotto elettrico. Poiché qualsiasi incidente potrebbe causare lesioni personali e portare anche alla morte, non saranno ripetute le avvertenze relative al rischio di gravi lesioni o morte ogni volta che si fa accenno a tale eventualità.

CONTROLLO E MANUTENZIONE DEL CRAZY CART

Prima dell’uso, assicurarsi che tutti i copricatena o le altre protezioni siano a posto ed efficienti. Controllare che i pezzi funzionino correttamente, che lo pneumatico principale sia debitamente gonfiato e ci sia sufficiente battistrada. Il Crazy Cart deve essere mantenuto e riparato seguendo le istruzioni del produttore, utilizzando solo pezzi di ricambio autorizzati dal produttore e non modificando il design e la struttura originale del produttore. Sostituire immediatamente le parti usurate o danneggiate.

⚠ AVVERTENZE: UN AZIONAMENTO SICURO NECESSITA DI MOLTA ATTENZIONE. Questo prodotto non ha un freno tradizionale, **si frena usando il pedale dell’acceleratore e la sterzata. Leggere la sezione “Come azionare” a pagina 28 di questo Manuale ed esercitarsi per sviluppare le proprie abilità nella guida del Crazy Cart.**

Controllare e rispettare sempre le leggi e le normative locali che potrebbero interessare i luoghi in cui il Crazy Cart può essere utilizzato. Il Crazy Cart è destinato ad essere utilizzato su proprietà private o circuiti chiusi e non su strade pubbliche o marciapiedi. Non guidare il prodotto elettrico in zone dove sono presenti pedoni o traffico di veicoli.

Non posizionare l’interruttore del Crazy Cart su ON o premere/attivare il pedale dell’acceleratore finché non si è seduti e non ci si trova in un ambiente all’esterno adatto alla guida. Posizionare sempre l’interruttore su OFF prima di uscire dal Crazy Cart.

Tenere le dita e le altre parti del corpo lontane da catena di trasmissione, sistema sterzante, ruote e tutti gli altri componenti in movimento.

Tenere sempre strette le mani sul manubrio.

Guidare con prudenza. Fare attenzione agli ostacoli potenziali che potrebbero impigliarsi nella/e ruota/e o obbligare a sterzare improvvisamente o a perdere il controllo. Fare attenzione ad evitare pedoni, pattinatori, monopattini, motorini, biciclette, bambini o animali che potrebbero trovarsi sul percorso e rispettare i diritti e le proprietà altrui.

Questo prodotto è stato progettato per fornire alte prestazioni e durare nel tempo, ma può essere soggetto a danni. I salti o una guida spericolata possono creare un eccessivo sforzo e danneggiare qualsiasi prodotto, incluso il Crazy Cart e il conducente si assume tutti i rischi associati alla pratica di attività che provocano un’eccessiva sollecitazione. Questo prodotto non è un “autoscontro”.

Non trasportare mai passeggeri o permettere che più di una persona alla volta guidi il prodotto elettrico.

Non utilizzare cuffie o telefoni cellulari alla guida. Non gareggiare con altri veicoli.

Non guidare il Crazy Cart quando piove o la temperatura esterna è gelida e non immergere mai il prodotto elettrico in acqua, poiché i componenti elettrici e di guida potrebbero essere danneggiati dall’acqua o generare altre condizioni pericolose.

Le superfici bagnate, scivolose, accidentate, irregolari o ruvide possono aumentare i rischi. Non utilizzare questo prodotto elettrico su fango, ghiaccio, pozzanghere o acqua. Evitare la velocità eccessiva che può essere associata alle corse in discesa. Evitare di danneggiare superfici come tappeti o pavimenti utilizzando il prodotto elettrico in ambienti al chiuso.

AVVERTENZE DI SICUREZZA

Non utilizzare in prossimità di gradini o piscine.

Non utilizzare di notte o quando la visibilità è limitata.

Non toccare il motore elettrico del prodotto quando è in funzione (o dopo il suo utilizzo) perché la sua temperatura potrebbe essere troppo elevata.

Vedrete sicuramente video o persone in televisione fare acrobazie e cose spericolate sul Crazy Cart. Queste persone usano il monopattino da molti anni e accettano i rischi legati a una guida acrobatica. Non pensate di fare le stesse acrobazie senza incorrere in gravi rischi.

Fare attenzione e riconoscere i propri limiti. Il rischio di infortuni è maggiore se si guida in modo spericolato. Il conducente si assume tutti i rischi associati a una guida aggressiva.

ABBIGLIAMENTO ADEGUATO

Indossare sempre l'equipaggiamento protettivo, come un casco di sicurezza omologato (con il sottogola debitamente allacciato). L'utilizzo del casco può essere richiesto da leggi o regolamenti locali della vostra zona. Si raccomanda l'uso di una maglietta a maniche lunghe, pantaloni lunghi e guanti. Indossare sempre le scarpe di ginnastica (scarpe allacciate con soles in gomma), non guidare a piedi nudi o con i sandali e tenere i lacci delle scarpe sempre legati e lontani dalle ruote, dal motore e dal sistema di trasmissione.

LA MANCANZA DI BUON SENSO E L'INOSSERVANZA DEGLI AVVERTIMENTI DI CUI SOPRA AUMENTANO IL RISCHIO DI LESIONI PERSONALI. USARE CON LA DOVUTA PRUDENZA E CON SERIA ATTENZIONE PER GARANTIRE LA SICUREZZA.

PRIMA DI INIZIARE L'ASSEMBLAGGIO

SPEGNERE L'INTERRUTTORE DI ACCENSIONE PRIMA DI EFFETTUARE QUALSIASI PROCEDURA DI ASSEMBLAGGIO O MANUTENZIONE.

Rimuovere il contenuto dalla scatola. Rimuovere il materiale da imballaggio usato per proteggere i componenti da eventuali danni che potrebbero essere causati dal trasporto. Controllare il contenuto della scatola per verificare che non vi siano danni alla vernice, ammaccature o cavi attorcigliati dovuti al trasporto. Poiché il vostro Crazy Cart è stato quasi completamente assemblato e imballato in fabbrica, non dovrebbe verificarsi nessun problema anche se la scatola presenta piccoli graffi o ammaccature.

☐ Tempo previsto di montaggio e regolazione

Razor consiglia che il montaggio sia effettuato da un adulto.
Tempo medio di assemblaggio 5 minuti escluso il tempo di carica.
Fino a 12 ore per la carica iniziale.

Caricabatteria (nota: la forma del caricabatteria potrebbe essere diversa da quella mostrata in figura)

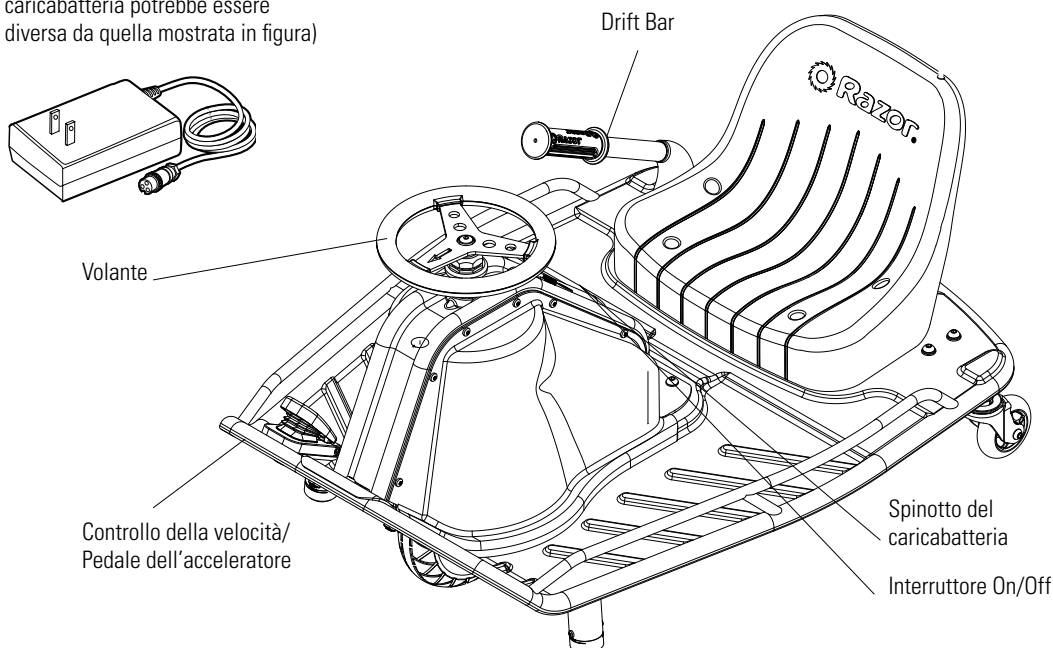

UTILIZZO DEL CARICABATTERIA

Il caricabatteria in dotazione con il Crazy Cart deve essere controllato periodicamente per rilevare eventuali danni del cavo, della spina, dell'involucro e di altre parti. In caso di danno, il Crazy Cart non deve essere caricato fino ad avvenuta riparazione o sostituzione del caricabatteria.

Utilizzare solo con il caricabatteria consigliato.

Fare attenzione durante la carica.

Il caricabatteria non è un giocattolo. Il caricabatteria deve essere utilizzato da un adulto.

Non utilizzare il caricabatteria in prossimità di materiali infiammabili.

Rimuovere il caricabatteria e scollegarlo dal Crazy Cart quando non viene utilizzato.

Disconnettere sempre il caricabatteria prima di effettuare le operazioni di pulizia del vostro Crazy Cart con un panno umido.



AVVERTENZE:

NON ADOPERARE PARTI NON ORIGINALI RAZOR SUL VOSTRO CRAZY CART. Il Crazy Cart è stato costruito secondo le specifiche tecniche di Razor. Il corredo originale fornito alla vendita è stato selezionato in base alla sua compatibilità con il telaio e tutte le altre parti. Alcuni pezzi di ricambio non originali potrebbero non essere compatibili. L'utilizzo di pezzi di ricambio non originali Razor renderà nulla la garanzia.



AVVERTENZE:

Spegnere l'interruttore di accensione prima di effettuare qualsiasi procedura di assemblaggio o manutenzione.

ASSEMBLAGGIO E MESSA A PUNTO

Spegnere l'interruttore di accensione prima di effettuare qualsiasi procedura di manutenzione.

Caricare la batteria

Il vostro Crazy Cart potrebbe non essere completamente carico, pertanto caricare la batteria prima dell'utilizzo.

- Tempo di carica iniziale: 12 ore.
- Tempo di ricarica: fino a 12 ore, anche se le luci diventano verdi. Il tempo di carica massimo consigliato è di 24 ore.
- Caricare sempre la batteria subito dopo l'utilizzo del veicolo.
- Caricare completamente la batteria prima di riparla per lunghi periodi di tempo.
- Rimuovere il caricabatteria dalla presa quando non viene utilizzato.
- Il mancato caricamento periodico della batteria potrebbe provocare l'impossibilità della stessa a ricaricarsi.
- Assicurarsi che l'interruttore di accensione sia nella posizione OFF quando l'unità non viene utilizzata. Se l'interruttore di accensione rimane acceso per un lungo periodo di tempo, la batteria potrebbe raggiungere la fase di impossibilità della batteria a ricaricarsi.
- Per assicurare una lunga vita della batteria, non riporre mai il prodotto a temperature uguali o sotto lo zero! Temperature uguali allo zero danneggiano irrimediabilmente la batteria.
- Tempo di funzionamento: fino a 40 minuti di utilizzo continuo.
- Il tempo di funzionamento può variare in base alle condizioni di guida, al peso del conducente, al clima e/o alla corretta manutenzione.

Caricabatteria

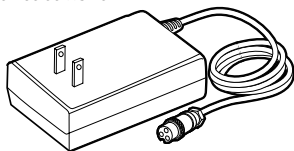

Nota: Assicurarsi che l'interruttore di accensione sia nella posizione **OFF** quando l'unità non viene utilizzata. Se l'interruttore di accensione rimane acceso per un lungo periodo di tempo, la batteria potrebbe raggiungere la fase di impossibilità della batteria a ricaricarsi.

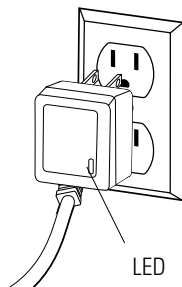

1 Inserire la spina del caricabatteria nella presa da parete. La luce sul caricabatteria deve essere verde.

Nota: Se la luce verde (LED) non si accende, provare una presa diversa.

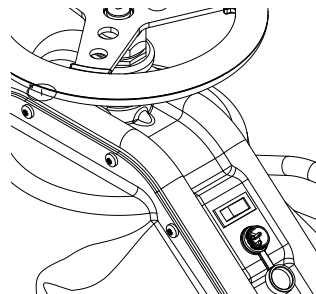

2 Inserire il caricabatteria nello spinotto del Crazy Cart. Assicurarsi che l'interruttore di accensione sia nella posizione **"OFF"**. La luce sul caricabatteria deve diventare rossa durante la carica. La luce ritornerà verde a carica completata.

Gonfiaggio dello pneumatico

Lo pneumatico è gonfiato quando viene spedito al rivenditore ma perde inevitabilmente un po' di pressione fra il processo di produzione e l'acquisto. **Gonfiare sempre lo pneumatico secondo la corretta pressione in PSI prima di usarlo per la prima volta.**

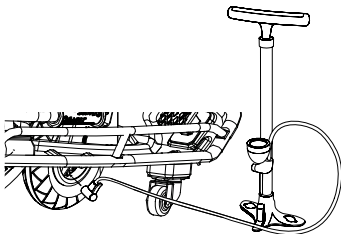

Nota: L'aria pressurizzata fornita dalle stazioni di servizio è adatta a gonfiare gli pneumatici di grandi dimensioni delle autovetture. Se decidete di utilizzare quest'aria per gonfiare lo pneumatico del vostro Crazy Cart, assicuratevi che il manometro sia funzionante, quindi gonfiate lentamente lo pneumatico secondo la corretta pressione in PSI. Se vi rendete conto di aver gonfiato eccessivamente lo pneumatico, riducete immediatamente la pressione in eccesso.

AVVERTENZE:

Utilizzare **SOLO** con il caricabatteria consigliato. Le batterie devono essere caricate solo sotto la supervisione di un adulto. Il caricabatteria non è un giocattolo. Scollegare sempre il caricabatteria prima di effettuare le operazioni di pulizia del vostro Crazy Cart con un panno umido.

Il caricabatteria in dotazione con il Crazy Cart deve essere controllato periodicamente per rilevare eventuali danni del cavo, della spina, dell'involucro e di altre parti. In caso di danno, il Crazy Cart non deve essere caricato fino ad avvenuta riparazione o sostituzione del caricabatteria.

I caricabatteria hanno una protezione dal sovraccarico integrata per evitare che le batterie subiscano un sovraccarico.

Nota: Se il caricabatteria si riscalda durante l'uso regolare si tratta semplicemente di una normale risposta e non deve costituire motivo di apprensione. Se il vostro caricabatteria non si riscalda durante l'uso questo non significa che non sta funzionando correttamente.

Preso da parte - Verde
Preso da parte e Unità - Rosso (in carica)
Preso da parete e Unità - Verde (cariche)

Nota: Continuare a caricare l'unità anche se le luci diventano verdi prima delle 12 ore.

AVVERTENZE: Non gonfiare eccessivamente lo pneumatico poiché questo potrebbe danneggiare pneumatico o ruota.

LISTA DI CONTROLLO DA SEGUIRE PRIMA DELL'UTILIZZO



Parti allentate

Controllare e fissare tutte le chiusure prima di ogni utilizzo. Non dovrebbero essere presenti rumori o suoni insoliti provenienti da parti allentate o componenti danneggiati. In caso di incertezza, chiedere una verifica a un meccanico esperto.



Ruote

Praticare il drifting solo in aree aperte prive di cordoli, barriere di parcheggio e di altri ostacoli. L'impatto delle ruote contro le superfici solide può danneggiare le ruote. Le ruote non sono coperte dalla garanzia limitata in vostro possesso.



Telaio, forcella e volante

Controllare la presenza di eventuali crepe o rotture nei collegamenti. Sebbene l'eventualità di telai danneggiati sia molto remota è possibile che il bambino con una guida aggressiva possa imbattersi in un ostacolo o schiantarsi contro il muro e rovinare e piegare o rompere un telaio. Prendere l'abitudine di ispezionare il Crazy Cart prima di ogni utilizzo.



Equipaggiamento di sicurezza

Indossare sempre gli opportuni indumenti protettivi come un casco di sicurezza omologato. Gomitiere e ginocchiere sono consigliate. Indossare sempre le scarpe (scarpe allacciate con soles in gomma), non guidare a piedi nudi o con i sandali e tenere i lacci delle scarpe sempre legati e lontani dalle ruote, dal motore e dal sistema di trasmissione.

FUNZIONAMENTO DEL CRAZY CART

Prima di guidare questo fantastico prodotto, vi invitiamo a dedicare del tempo ad imparare in che modo si muove. Iniziare a poco a poco. Acquisite dimestichezza con questi consigli e trucchi della guida così da provare il Crazy Cart e consentirvi di aumentare al massimo il divertimento mantenendo il controllo.

Non posizionare mai il pulsante dell'accensione su **ON** finché non si è seduti sul sedile del Crazy Cart. Sedendosi comodi prima di posizionare il pulsante su **ON**, non si rischierà di perdere l'equilibrio premendo inavvertitamente il pedale dell'acceleratore mentre si sale (o si scende) dal Crazy Cart. Posizionare sempre il pulsante dell'accensione su **OFF** prima di uscire dal Crazy Cart.

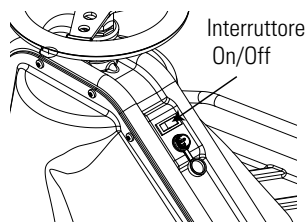

Funzioni di controllo importanti:

Pedale dell'acceleratore, volante e Drift Bar

Il Crazy Cart consente di sovrasterzare ed eseguire rotazioni e curve che un normale go-kart non potrebbe fare. Se si è guidato un Razor RipStik® o un Razor RipRider® 360, pensare a queste ruote orientabili e al modo in cui consentono rapidi cambi di direzione o al modo in cui un go-kart Ground Force® Drifter™ consente il drifting della parte posteriore a piena velocità. Il Crazy Cart si basa su questo movimento e aggiunge perfino possibilità di sterzata più stretta tramite il motore centrale completamente ruotabile e la possibilità per le ruote orientabili posteriori di regolare l'angolazione. Mettere in pratica le funzioni del Crazy Cart farà divertire il conducente e l'importanza di usare cautela e buon senso alla guida è, per tutti i prodotti in movimento, importante per ogni conducente.

Pedale dell'acceleratore

Il Crazy Cart ha un pedale dell'acceleratore che controlla la velocità del kart. Questo acceleratore di velocità variabile vi consente di guidare il kart a velocità comprese tra 0 e 19 km/h in base alla pressione esercitata. Questa capacità di aumentare e diminuire dinamicamente la velocità è la chiave del drifting controllato. Tutte le frenate devono avvenire dopo aver liberato il pedale dell'acceleratore da qualsiasi tipo di pressione.

Volante

Il volante del Crazy Cart è diverso da quello di un'auto normale o da quello di un kart per molti aspetti. La cosa più importante da ricordare sul volante del Crazy Cart è che la freccia collocata sopra indica la direzione in cui si muoverà il kart, indipendentemente dalla direzione in cui è rivolto il resto del kart. Puntare semplicemente la freccia dove si desidera che il kart si sposti (usando la Drift Bar è possibile cambiare il modo in cui la parte posteriore del Crazy Cart si muove, come descritto in basso).



Il volante del Crazy Cart può ruotare oltre i 180° in ogni direzione. Il volante ha un dispositivo di "arresto immediato" quando ha raggiunto il limite di sterzata, non continuerà a girare fino in fondo, ma sterzando completamente in una direzione o nell'altra potete guidare il Crazy Cart in retromarcia e sterzando a 90° o ad un'angolazione simile il Crazy Cart potrà girare in un cerchio molto stretto (fare attenzione a non perdere il controllo sterzando così tanto da avere le vertigini).

La configurazione sterzante del meccanismo sterzante e di trasmissione del Crazy Cart richiama alla mente quello che alcuni chiamano il design "carrello". Non prevede l'inclinazione autocorrettiva delle ruote anteriori né funzioni di orientabilità (significa che il tubo di sterzo non va in alto o in basso pertanto la ruota non si "allinea" da sola). Questo volante potrebbe, in alcune circostanze, sfarfallare o vibrare un po', ma è normale. Di solito è il risultato di una condizione di controllo scoordinata o sfavorevole. Se si sente uno sfarfallamento nello sterzo, un cambio di direzione (controsterzo) e/o un cambio di velocità aiutano a ristabilire un controllo dolce.

IMPORTANTE: Guidare sempre su una superficie piana, liscia, asciutta e lontana da traffico o altri ostacoli. **NON GUIDARE IN PRESENZA DI AUTOMOBILI!**

Consigli di guida: Imparare quando premere e quando lasciare il pedale dell'acceleratore migliorerà le capacità di sovrasterzare ed eseguire rotazioni e curve dolci. Il modo migliore per imparare a sfruttare al massimo le potenzialità del Crazy Cart è quello di provarle a basse velocità.

AVVERTENZE:

Un'eccessiva durata o velocità nei giri può causare perdita di equilibrio, di controllo e capovolgimento. Tenere gambe, braccia e testa al centro del Crazy Cart può ridurre i rischi legati al capovolgimento poiché le forze ergonomiche possono aumentare il rischio di capovolgimento se il corpo si sporge dal veicolo e/o la velocità delle rotazioni aumenta troppo. Togliere il piede dal pedale dell'acceleratore se le rotazioni diventano troppo veloci da controllare e non cercare di accelerare in uscita da un giro. Il Crazy Cart può accelerare più velocemente con i conducenti più leggeri e questo è uno dei motivi per cui l'età minima consigliata per la guida di questo prodotto è 9 anni. Fare attenzione!

FUNZIONAMENTO DEL CRAZY CART

Drift Bar per ruote orientabili posteriori regolabili

Le ruote posteriori sul Crazy Cart sono montate su ruote orientabili, come le ruote del RipStik. Modificando l'angolo di supporto di queste ruote, il Crazy Cart può sia "seguire" la stessa direzione della ruota motrice sia consentire alla parte posteriore di "sovrasterzare" come reazione alle forze di sterzata o di accelerazione. La Drift Bar consente in controllo tra due modalità di guida: modalità normale per movimenti in linea (abbassata o predefinita) e modalità Crazy Cart per il drifting (quando la Drift Bar è sollevata). Quando la barra è nella posizione abbassata, il Crazy Cart seguirà il movimento della ruota anteriore come in un veicolo tradizionale. Quando la Drift Bar è sollevata, modifica l'angolo delle ruote orientabili posteriori e consente alla parte posteriore del kart di eseguire il drifting. Più la barra è sollevata, più facilmente il kart sovrasterza. Quando la barra è completamente sollevata le ruote orientabili sono in "modalità Crazy Cart". Il Crazy Cart può girare in cerchio e le dimensioni del cerchio dipenderanno dal sollevamento della Drift Bar. Più la barra sarà sollevata, più il cerchio disegnato dal kart sarà stretto.

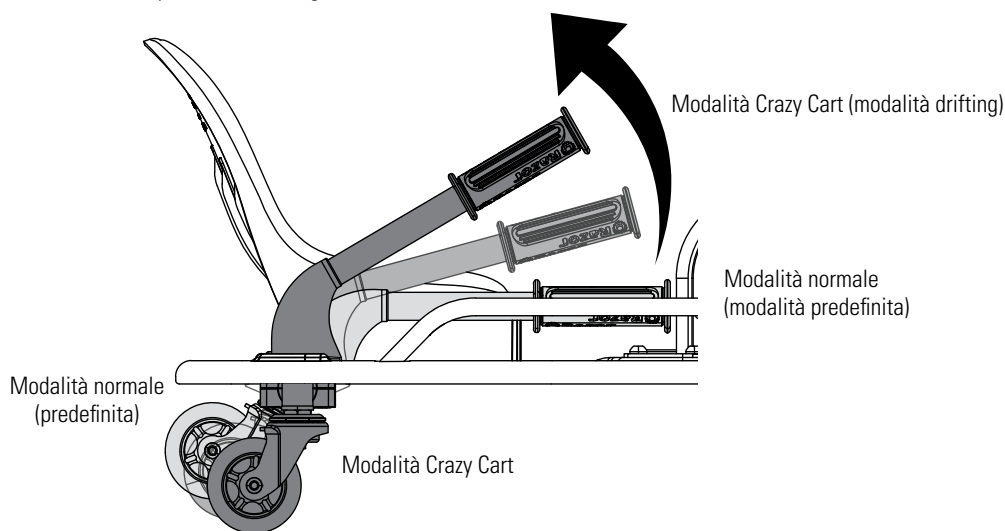

Consigli di guida: Con il volante a 90°, il Crazy Cart si muoverà in cerchio utilizzando la ruota orientabile interna posteriore come il "punto di perno" se la Drift Bar è abbassata, ma ruoterà intorno al suo centro se la Drift Bar è completamente sollevata.

In modalità Crazy Cart, il telaio può ruotare in qualsiasi direzione, indipendentemente dalla direzione di guida. In modalità Crazy Cart è possibile guidare in linea retta con il telaio orientato in qualsiasi direzione, anche indietro e lateralmente. La Drift Bar deve essere sollevata completamente per muoversi in avanti nel Crazy Cart.

Ruotare, sterzare ed arrestare il Crazy Cart

L'utilizzo migliore del kart prevede coordinazione accurata del volante, della Drift Bar e dell'acceleratore. La maggior parte delle rotazioni e delle sovrasterzate che si possono realizzare con il Crazy Cart dipendono da un accurato controllo dell'acceleratore. Imparare quando aggiungere o ridurre la potenza è la chiave per le perfette acrobazie. La guida dolce allunga anche il tempo tra le cariche. Quando si comincia ad usare il Crazy Cart, si consiglia vivamente ai guidatori di usare con attenzione l'acceleratore e di dedicare del tempo ad abituarsi agli effetti variabili della Drift Bar e del volante alle basse velocità.

Sul Crazy Cart non esiste un freno separato, ma con la pratica è facile da arrestare. Ovviamente, sollevare il piede dall'acceleratore sarà sufficiente a rallentare la corsa del kart come risultato dell'attrito nella trasmissione. Per fermare il Crazy Cart immediatamente, sollevare il piede dall'acceleratore e girare il volante di 90° su entrambi i lati. Sollevare il piede dall'acceleratore e girare il volante sarà sufficiente a ruotare o sterzare in cerchio il Crazy Cart rallentandolo fino a farlo arrestare. Sterzando il volante di 90° e togliendo il piede dal pedale, il conducente può subito arrestare il movimento in avanti e sganciarsi. In questo modo il Crazy Cart potrà evitare collisioni e schivare qualsiasi cosa si trovi sulla sua traiettoria.

Per garantire la sicurezza del conducente, dedicare del tempo a familiarizzare e ad abituarsi alle varie combinazioni di accelerazione, sterzata e alla Drift Bar per imparare a rallentare e al modo in cui la Drift Bar influisce sull'arresto del kart alle basse velocità. Esercitarsi per raggiungere la massima sicurezza.

Questi esercizi di sterzata elementari possono aiutare a familiarizzare con le funzioni del crazy Cart:

1. Prima guidare in cerchio con la Drift Bar abbassata.
2. Fare gli stessi cerchi, ma sollevare la Drift Bar ad altezze diverse e fare caso a come il telaio reagisce ai diversi spostamenti in base ai sollevamenti e alle rotazioni.
3. Esercitarsi ad arrestare il Crazy Cart girando a 90° a sinistra o a destra e fare caso al fatto che il Crazy Cart esegue rotazioni molto più strette con la Drift Bar sollevata.
4. Esercitarsi a mantenere una "posizione centrale" sul prodotto quando si effettuano curve e giri.

AVVERTENZE: Comprendere che queste particolari caratteristiche di guida influiscono sul funzionamento del Crazy Cart e che è necessaria un'attenzione e una prudenza maggiori per guidare in sicurezza. Leggere e rivedere le Avvertenze per la guida a pagina 25 e 26 e prestare particolare attenzione ad evitare traffico, ostacoli e discese alla guida di questo Crazy Cart. Questo kart non è un "autoscontro" e non è progettato per sopportare scontri, attività che prevedono salti o per essere usato su superfici diverse da aree solide, in piano, lisce e asciutte.

RIPARAZIONE E MANUTENZIONE

Posizionare l'interruttore su "OFF" prima di qualsiasi operazione di riparazione o manutenzione:

- Seguire le istruzioni
- Rimuovere la spina del caricabatteria
- Posizionare l'interruttore su OFF
- Assicurare l'unità in riparazione
- Esercitare prudenza rispetto alle parti esposte
- Contattare il servizio clienti di Razor se non si è sicuri su riparazioni e manutenzione

□ Sostituzione della ruota anteriore/catena

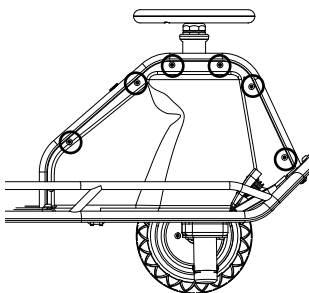

1 Utilizzando un cacciavite a stella, rimuovere le viti a destra del coperchio motore (lato della valvola a farfalla del pedale) e rimuovere il coperchio.

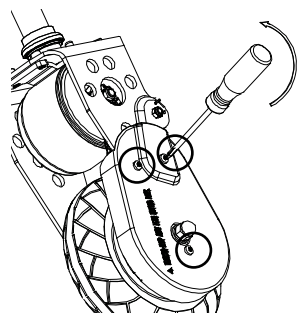

2 Utilizzando un cacciavite a stella, rimuovere le tre (3) viti sul copricatena e rimuovere il copricatena.

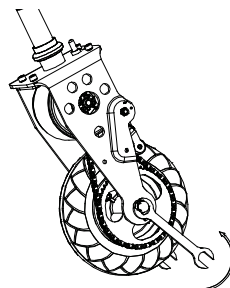

3 Utilizzando due (2) chiavi da 16 mm, rimuovere i controdadi sul bullone assale anteriore e far scivolare il bullone assale dalla ruota anteriore. Rimuovere con cura la catena dal rocchetto della ruota e sfilare la ruota dalla forcella anteriore. In caso di sostituzione della catena, rimuovere anche la catena intorno all'albero motore. Installare la ruota/catena di ricambio.

⚠ AVVERTENZE:

Fare molta attenzione ad assemblare e avvitare a fondo bulloni, dadi e viti che fissano il manubrio. Il mancato rispetto di questa procedura potrebbe far perdere il controllo e cadere.

Nota: Sequenza montaggio della ruota anteriore

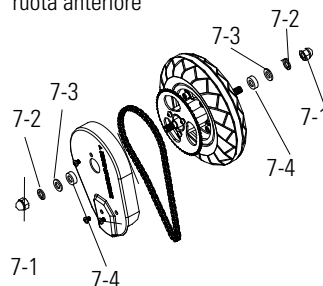

Lato destro (valvola a farfalla)

- 7-1 Controdado
- 7-2 Rondella divisa
- 7-3 Rondella piana

Forcella

- 7-4 Distanziatore

Lato sinistro

- 7-1 Controdado
- 7-2 Rondella divisa
- 7-3 Rondella piana

Forcella

- 7-4 Distanziatore

□ Sostituzione ruote posteriori/ruote orientabili posteriori

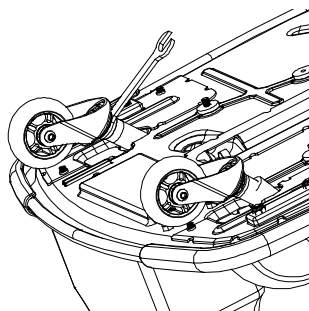

1 Capovolgere l'unità con cura e con una chiave da 24 mm allentare il dado sulla ruota orientabile e rimuovere la ruota orientabile.

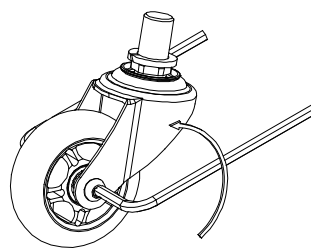

2 Utilizzando due (2) girabugole da 5 mm allentare i bulloni di accoppiamento e rimuovere la ruota. Installare la ruota nella ruota orientabile di ricambio. Installare la ruota orientabile sul Crazy Cart e serrare correttamente.

⚠ AVVERTENZE:

Il non assemblare e avvitare a fondo bulloni, dadi e viti del manubrio e del sedile in maniera corretta potrebbe far perdere il controllo e cadere.

Nota: Guidare solo in aree aperte prive di cordoli, barriere di parcheggio e di altri ostacoli. L'impatto delle ruote contro le superfici solide può danneggiare le ruote. Le ruote non sono coperte dalla garanzia limitata in vostro possesso.

RIPARAZIONE E MANUTENZIONE

□ Utilizzo del caricabatteria

- Non modificare il sistema elettrico. Le modifiche potrebbero causare incendi. L'utilizzo di una batteria o di un caricabatteria non adatto potrebbe provocare un'esplosione.
- **PRIMA DI OGNI UTILIZZO:** Caricare la batteria per **ALMENO 12 ore** prima di ogni utilizzo e gonfiare gli pneumatici secondo la corretta pressione in PSI.
- Spegnerne dopo ogni corsa. La batteria potrebbe non caricarsi se lasciata su "ON" senza essere utilizzata.
- **NON** conservare a temperature uguali o sotto lo zero! Temperature uguali o sotto lo zero danneggiano irrimediabilmente la batteria.
- Il caricabatteria fornito con questo prodotto deve essere controllato periodicamente per rilevare eventuali danni del cavo, della spina, dell'involucro e di altre parti e, in caso di danneggiamento, il prodotto non deve essere caricato fino ad avvenuta riparazione o sostituzione del caricabatteria.
- Utilizzare solo il caricabatteria consigliato da Razor.
- Il caricabatteria non è un giocattolo. Il caricabatteria deve essere utilizzato solo da un adulto.
- Non utilizzare il caricabatteria in prossimità di materiali infiammabili o di fiamme aperte.
- Rimuovere il caricabatteria e scollegarlo dal prodotto quando non viene utilizzato.
- Non superare il tempo di ricarica richiesto.
- Disconnettere sempre il caricabatteria prima di effettuare le operazioni di pulizia del prodotto con un panno umido.



CONTIENE BATTERIE AL PIOMBO-ACIDO ERMETICHE.
LE BATTERIE DEVONO ESSERE RICICLATE.

GARANZIA LIMITATA

Garanzia Limitata:

Questa garanzia limitata è l'unica garanzia per questo prodotto. Non esiste nessun'altra garanzia esplicita o implicita. Il produttore garantisce che questo prodotto è privo di difetti di produzione per un periodo di 90 giorni dalla data di acquisto. Questa Garanzia Limitata sarà invalidata se il prodotto e:

- utilizzato per scopi diversi dal divertimento o dal trasporto;
- modificato in qualsiasi sua parte;
- prestato.

STATI UNITI

Razor USA LLC
P.O. Box 3610
Cerritos, CA 90703
USA

+1 866 467 2967
Monday - Friday
8:00 AM - 5:00 PM Pacific Time

EUROPA

Razor USA (Europe)
Shannonweg 72-74
3197 LH Rotterdam
Netherlands

+44 (0) 120 267 2702

ASIA

Razor USA (Asia)
P.O. Box 3610
Cerritos, CA 90703
USA

+81 50 7579 6622
info@razor-asia.com

DISTRIBUITO NEL REGNO UNITO DA:

Re:creation Limited
2 Meadows Business Park
Station Approach, Blackwater
Camberley, Surrey GU17 9AB
United Kingdom

+44 (0) 118 973 6222 *Tel*
+44 (0) 118 973 6220 *Fax*
sales@recreationltd.co.uk

DISTRIBUITO IN AUSTRALIA DA:

Funtastic Limited
Level 2, Tower 2, Chadstone Place
1341 Dandenong Road
Chadstone VIC 3148
Australia

+1 800 244 543



Crazy Cart™



MANUAL DEL PROPIETARIO

NOTA: las ilustraciones del manual sólo tienen fines demostrativos.
Es posible que las ilustraciones no reflejen el aspecto exacto del producto real.
Especificaciones sujetas a cambio sin previo aviso.

Français	7
Deutsch	14
Italiano	21
Español	28

ADVERTENCIAS DE SEGURIDAD

⚠️ ADVERTENCIA: El Crazy Cart no es como un kart “ordinario” y, por lo tanto, se necesita una mayor destreza para conducirlo. El Crazy Cart está diseñado para poder ir marcha delante y marcha atrás e incluso para girar en círculos; **en lugar de un freno “convencional”, utiliza estas nuevas funciones también para frenar y parar rápidamente.** Es muy importante **empezar poco a poco y tomarse el tiempo necesario para familiarizarse y sentirse cómodo** con el control direccional exclusivo y la capacidad de frenado de Crazy Cart (descritos en la página 36), antes de probar giros rápidos u otras acciones de movimiento rápido o tratar de utilizar todas las funciones de Crazy Cart. **Este producto debe utilizarse en un espacio abierto con superficie llana, sin tráfico u otros obstáculos.**

⚠️ ADVERTENCIA: Conducir cualquier producto eléctrico puede ser una actividad peligrosa. Determinadas condiciones pueden causar fallas en el equipo, sin que exista culpa del fabricante. Como todo producto eléctrico, el Crazy Cart puede desplazarse y está diseñado para ello, por lo que es posible perder el control, caer y/o encontrarse en situaciones peligrosas, que ningún cuidado, instrucción o experiencia pueden evitar. De producirse tales situaciones, el conductor puede resultar gravemente herido o morir, aun cuando se use equipo de seguridad y se tomen otras precauciones. **ÚSELO BAJO SU PROPIO RIESGO Y APLICANDO EL SENTIDO COMÚN.**

⚠️ ADVERTENCIA: SE REQUIERE LA SUPERVISIÓN Y RESPONSABILIDAD DE PADRES O ADULTOS: Este manual contiene importante información sobre seguridad. Es su responsabilidad examinar esta información y asegurarse de que todos los usuarios entiendan todas las advertencias, precauciones, instrucciones y pautas sobre seguridad, así como garantizar que los conductores jóvenes sean capaces de usar este producto de forma segura y responsable. Razor le recomienda releer y reforzar periódicamente la información de este manual con los conductores más jóvenes y realizar la inspección y mantenimiento del producto de sus niños, a fin de garantizar su seguridad.

⚠️ ADVERTENCIA: NO INDICADO PARA NIÑOS MENORES DE 9 AÑOS O QUE PESEN MENOS DE 63 KG. Debido a que los productos como el Crazy Cart pueden presentar, y de hecho presentan, peligros potenciales directamente relacionados con su uso, **ES IMPORTANTE EL EJERCICIO DE LA RESPONSABILIDAD PARENTAL A LA HORA DE SELECCIONAR LOS PRODUCTOS DE CONDUCCIÓN APROPIADOS SEGÚN LA EDAD DEL NIÑO, O LA SUPERVISIÓN DE LOS PADRES EN SITUACIONES EN LAS QUE NIÑOS DE DIFERENTES EDADES PUEDAN TENER ACCESO A LOS MISMOS PRODUCTOS DE CONDUCCIÓN.** Dado que no todos los productos son apropiados para todas las edades ni tamaños de niños, se han fijado diferentes recomendaciones de edad en esta categoría de producto, que pretenden reflejar el tipo de peligros y la capacidad física o mental esperadas, o ambas, de un niño para poder hacer frente a posibles peligros.

Razor recomienda no permitir el uso de este producto a niños menores de 9 años. Esta recomendación se fundamenta, no sólo en la edad o el peso, sino también en el nivel de madurez y habilidad esperables para la edad, además del tamaño físico del conductor. La edad recomendada de 9 años del conductor es sólo una estimación, pudiendo variar según el tamaño, el peso y la habilidad del niño. En cualquier caso, un conductor que no se sienta cómodo en el Crazy Cart no debería tratar de conducirlo; no obstante, **la decisión de los padres de permitir que su hijo/a conduzca este producto debe basarse en el nivel de madurez, habilidad y capacidad de cumplir las normas del conductor. Razor insiste encarecidamente en que los adultos no desoigan las recomendaciones de Razor y no permitan a niños más pequeños conducir el Crazy Cart.**

EL PESO DEL CONDUCTOR NO DEBE EXCEDER EL LÍMITE DE 63 kg. El peso del conductor no necesariamente significa que el tamaño de la persona es apropiado para estar cómodo o mantener el control del Crazy Cart. Mantenga este producto alejado de los niños pequeños y recuerde que está previsto solo para ser usado por personas que, como mínimo, pueden manejar el producto de forma totalmente cómoda y competente.

Aquellas personas cuyas condiciones psíquicas o físicas puedan hacerlas susceptibles de sufrir daños, o ver sus habilidades físicas o capacidades mentales afectadas a la hora de reconocer, comprender y seguir las instrucciones de seguridad y ser capaces de entender los riesgos inherentes a la utilización del producto no deberían utilizar o no se les debería permitir utilizar productos inapropiados. Las personas con problemas de corazón, cabeza, espalda o cuello (o que hayan sido sometidas a cirugías de estas áreas corporales), o mujeres embarazadas, deberán ser advertidas de no usar este producto.

AVISO: Este manual contiene numerosas advertencias y precauciones, respecto a las consecuencias derivadas de la falta de mantenimiento, inspección o uso apropiado del producto eléctrico. Debido a que todo accidente puede derivar en lesiones graves e incluso en la muerte, no reiteramos la advertencia sobre posibles lesiones graves o muerte, cada vez que esta posibilidad sea mencionada.

INSPECCIÓN Y MANTENIMIENTO DEL CRAZY CART

Antes de utilizarlo, revise y confirme que todos los cubrecadenas y el resto de cubiertas están en su sitio y en buen estado. Compruebe que las piezas funcionan correctamente y que el neumático motriz principal está bien inflado y tiene suficiente dibujo. El mantenimiento y las reparaciones del Crazy Cart deben realizarse de acuerdo con las especificaciones del fabricante y exclusivamente con recambios autorizados por el fabricante, y respetando el diseño y la configuración originales del fabricante. Sustituya de inmediato las partes deterioradas o rotas.

⚠️ ADVERTENCIA: EL USO SEGURO DEL PRODUCTO REQUIERE MÁXIMA ATENCIÓN. Este producto no incluye un freno convencional; se para con ayuda del pedal del acelerador y la dirección. Lea la sección “Cómo conducir” de la página 36 de este Manual y practique para desarrollar las habilidades necesarias para utilizar el Crazy Cart.

Infórmese y respete siempre las leyes y reglamentaciones locales, que puedan determinar los lugares permitidos para el uso del Crazy Cart. El Crazy Cart está diseñado para ser usado en sitios de propiedad privada y en áreas cerradas, pero no en la vía pública ni en la acera. No circule con el producto eléctrico en zonas con presencia de peatones o tráfico vehicular.

No coloque el interruptor de encendido del Crazy Cart en la posición ON ni pise/active el pedal del acelerador a menos que esté sentado y en un entorno seguro en exteriores y adecuado para la práctica. Coloque siempre el interruptor de encendido en la posición OFF antes de salir del Crazy Cart.

Mantenga los dedos y otras partes del cuerpo lejos de la cadena de transmisión, el sistema de dirección, las ruedas y todo otro componente móvil.

Nunca suelte las manos del volante.

Úselo a la defensiva. Preste atención a posibles obstáculos, que puedan enganchar las ruedas y obligar a un viraje brusco o llevar a la pérdida repentina del control. Tenga cuidado para esquivar a peatones, patinadores, patinetes, escúteres, bicicletas, niños o animales, que pudieran cruzarse en el camino, y respete los derechos y las propiedades de los demás.

Este producto ha sido fabricado para rendir y durar, pero no es inmune a los daños. Chocar contra obstáculos o conducir de forma violenta puede sobreexigir y dañar cualquier producto, incluido el Crazy Cart, y el conductor asume todos los riesgos por cualquier actividad de exigencia extrema. Este producto no es un “coche de choque”.

Nunca lleve pasajeros ni permita que más de una persona conduzca el producto eléctrico al mismo tiempo.

Nunca use auriculares ni teléfonos móviles al circular. Nunca se haga remolcar por otro vehículo.

No circule con el Crazy Cart con tiempo lluvioso o heladas y nunca sumerja el producto eléctrico en el agua, ya que los componentes eléctricos y de propulsión podrían dañarse o crear otras condiciones de posible inseguridad.

Las superficies húmedas, con baches, irregulares o rugosas pueden incrementar los riesgos. No conduzca este producto eléctrico sobre lodo, hielo, charcos ni agua. Evite la velocidad excesiva en trayectos en pendiente. No se arriesgue a dañar superficies como alfombras o pisos, usando el producto eléctrico en interiores.

ADVERTENCIAS DE SEGURIDAD

No circule nunca cerca de peldaños ni piscinas.

No circule de noche ni con visibilidad limitada.

No toque el motor eléctrico del producto cuando se usa (o después del uso), ya que puede calentarse mucho.

Es posible que vea a personas en televisión o vídeos realizar piruetas o trucos en el Crazy Cart. Pero estas personas han practicado mucho tiempo y aceptan los riesgos implícitos en la realización de trucos. La realización de trucos conlleva una serie de riesgos graves; no los subestime.

Tenga cuidado y conozca sus propias limitaciones. El riesgo de sufrir lesiones aumenta en proporción al grado de dificultad en la conducción. El conductor asume todo riesgo por actividades violentas al conducir.

VESTIMENTA APROPIADA PARA CONDUCIR

Lleve siempre equipo de protección adecuado, como casco de seguridad homologado (con el barboquejo bien abrochado). Es posible que las leyes o reglamentaciones locales de su área exijan el uso de casco. Es aconsejable llevar coderas y rodilleras, una camiseta de manga larga, pantalones largos y guantes. Lleve siempre zapatos deportivos (zapatos con agujetas y suela de goma); nunca conduzca descalzo o con sandalias y siempre lleve las agujetas amarradas y lejos de las ruedas, del motor y del sistema de tracción.

NO APLICAR EL SENTIDO COMÚN Y HACER CASO OMISO DE LAS ADVERTENCIAS ANTERIORES PUEDE AUMENTAR EL RIESGO DE SUFRIR LESIONES GRAVES. UTILIZAR EL PRODUCTO CON LA DEBIDA PRECAUCIÓN Y PRESTANDO SUMA ATENCIÓN PARA GARANTIZAR UN MANEJO SEGURO.

USO DEL CARGADOR

Es necesario comprobar periódicamente que el cargador suministrado con el Crazy Cart no presente daños en el cable, el enchufe, la carcasa u otras partes. En caso de daños, no debe cargarse el Crazy Cart hasta que el cargador sea reparado o sustituido.

Use únicamente el cargador recomendado.

Tome precauciones al efectuar la carga.

El cargador no es un juguete. El cargador debe ser manejado por un adulto.

No utilice el cargador cerca de materiales inflamables.

Desenchufe el cargador y desconéctelo del Crazy Cart, cuando no lo utilice.

Antes de lavar o limpiar el Crazy Cart con un paño húmedo, desconéctelo siempre del cargador.

ANTES DE COMENZAR

APAGUE EL INTERRUPTOR ANTES DE REALIZAR CUALQUIER PROCEDIMIENTO DE MONTAJE O MANTENIMIENTO.

Retire el contenido de la caja. Retire los separadores de espuma, que protegen los componentes de posibles daños durante el transporte. Verifique que las piezas contenidas en la caja no tengan raspaduras en la pintura, abolladuras ni cables doblados, que pudieran haberse producido durante el transporte. Puesto que el 99% del Crazy Cart se ensambla y embala en la fábrica, no debería haber ningún problema, aun cuando la caja presente algunas marcas o abolladuras.

□ Tiempo estimado de montaje y preparación

Razor recomienda que un adulto realice el montaje.

Se requieren hasta 5 minutos para el montaje, sin incluir el tiempo de la carga inicial.

Se requieren hasta 12 horas para la carga inicial.

Cargador (Nota: el diseño del cargador puede ser diferente del mostrado)

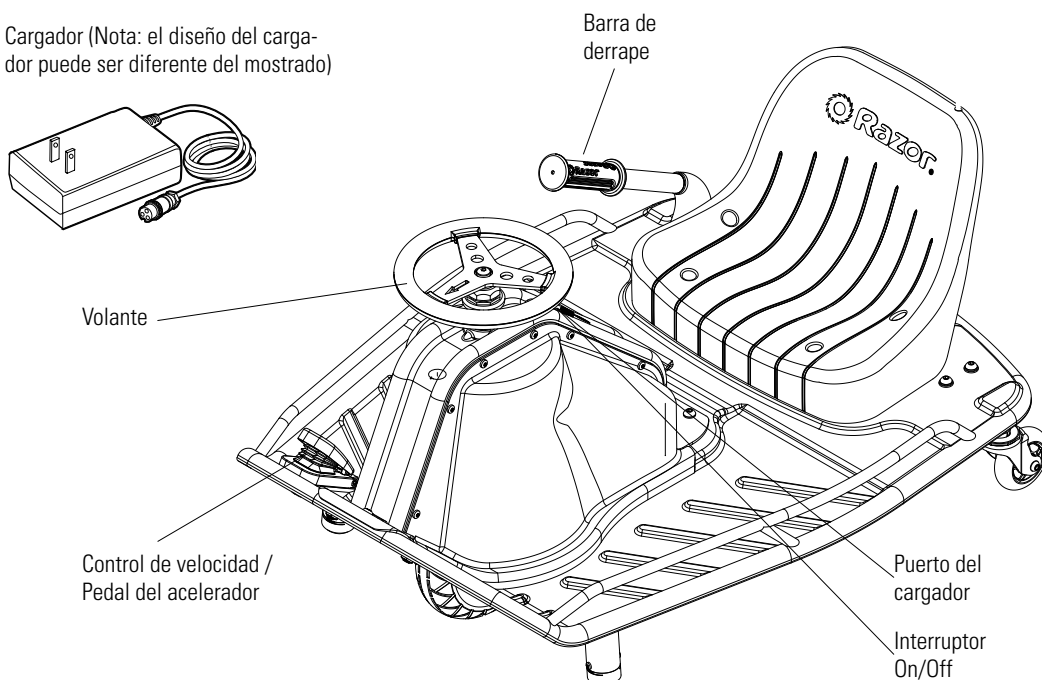

⚠ ADVERTENCIA:
UTILICE SOLO PIEZAS ORIGINALES RAZOR PARA EL CRAZY CART. El Crazy Cart ha sido construido conforme a determinadas especificaciones de diseño de Razor. El equipamiento original suministrado al momento de la venta ha sido seleccionado en base a su compatibilidad con el bastidor y todas las otras piezas. Determinados accesorios no originales pueden no ser compatibles. El uso de cualquier pieza no original de Razor anulará la garantía.

⚠ ADVERTENCIA:
Apague el interruptor antes de realizar cualquier procedimiento de montaje o mantenimiento.

MONTAJE Y PREPARACIÓN

Ponga el interruptor de encendido en "OFF" antes de realizar cualquier procedimiento de mantenimiento.

❑ Carga de la batería

Probablemente el Crazy Cart no tenga la batería completamente cargada, así que es buena idea que cargue la batería antes de usarlo.

- Tiempo de carga inicial: 12 horas.
- Tiempo de recarga: hasta 12 horas, aunque se encienda la luz verde. El tiempo de carga máximo recomendado es de 24 horas.
- Cargue siempre la batería inmediatamente después de conducir el kart.
- Cargue completamente la batería antes de guardar el kart durante un periodo de tiempo prolongado.
- Desenchufe el cargador de la toma eléctrica cuando no lo utilice.
- No recargar la batería periódicamente puede dar como resultado que ya no acepte carga.
- Asegúrese de que el interruptor de encendido del Crazy Cart esté en OFF, cada vez que la unidad no se use. Si el interruptor permanece en la posición de encendido durante un periodo de tiempo prolongado, la batería puede llegar a perder su capacidad de carga.
- Para alargar la vida de la batería, nunca guarde el producto a temperaturas de congelación o bajo cero! Si la congela, la batería se dañará permanentemente.
- Tiempo de autonomía: Hasta 40 minutos de circulación continua.
- El tiempo de autonomía podría variar en función de las condiciones de conducción, el peso del conductor, el clima y/o un mantenimiento apropiado.

Cargador

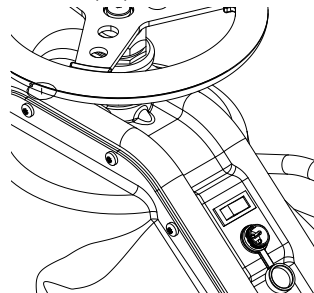
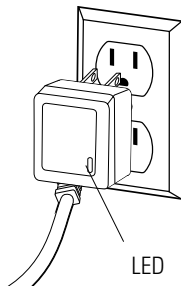
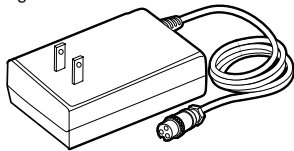

Nota: Asegúrese de que el interruptor esté en **OFF**, cada vez que la unidad no se use. Si el interruptor permanece en la posición de encendido durante un periodo de tiempo prolongado, la batería puede llegar a perder su capacidad de carga.

- 1** Enchufe el cargador a una toma eléctrica de pared. Se debería encender la luz verde del cargador. **Nota:** Si no se enciende la luz verde (LED), pruebe enchufarlo a otra toma eléctrica.

- 2** Conecte el cargador al puerto del cargador del Crazy Cart. Asegúrese de que el interruptor de encendido esté en la posición "OFF". Durante la carga, la luz del cargador se vuelve roja. Una vez completada la carga, la luz cambia de nuevo a verde.

❑ Inflado del neumático

El neumático delantero se infla cuando se embala, pero seguramente perderá algo de presión entre el embalaje y el momento de la compra. **Infle siempre el neumático hasta la presión correcta en PSI.**

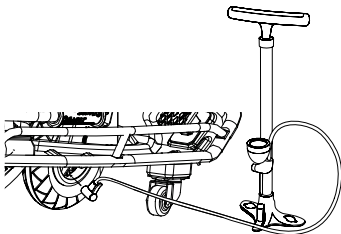

Nota: El suministro de aire comprimido disponible en las gasolineras está concebido para inflar neumáticos gran volumen de los automóviles. De utilizar dicho suministro de aire para inflar los neumáticos del Crazy Cart, asegúrese primero de que el manómetro funcione y, luego, introduzca el aire a intervalos muy breves, para obtener la presión correcta en PSI. En caso de inflar en exceso el neumático accidentalmente, libere de inmediato el exceso de presión.

⚠ ADVERTENCIA:

Utilice ÚNICAMENTE el cargador recomendado. La carga de las baterías debe efectuarse únicamente bajo la supervisión de un adulto. El cargador no es un juguete. Antes de lavar o limpiar el Crazy Cart con un paño húmedo, desconecte siempre el cargador.

Es necesario comprobar periódicamente que el cargador suministrado con el Crazy Cart no presente daños en el cable, el enchufe, la carcasa u otras partes. En caso de daños, no debe cargarse el Crazy Cart hasta que el cargador sea reparado o sustituido.

Los cargadores cuentan con protección contra sobrecargas para evitar la sobrecarga de la batería.

Nota: Si el cargador se calienta durante el uso habitual, se trata de una respuesta normal y no debe preocuparse. Si el cargador no se calienta durante el uso, no significa que no esté operando correctamente.

Toma eléctrica de pared - Verde
Toma eléctrica de pared y unidad - Rojo (cargándose)
Toma eléctrica de pared y unidad - Verde (cargado)

Nota: Aunque se encienda antes la luz verde, continúe la carga hasta 12 horas.

⚠ ADVERTENCIA:

No infle en exceso el neumático, ya que podría causar daños en el neumático o la rueda.

LISTA DE CONTROL DE PRESALIDA

❑ Piezas flojas

Controlar y asegurar todos los cierres antes de cada salida. No debe escucharse ningún traqueteo ni ruido inusual proveniente de piezas sueltas o componentes rotos. En caso de no estar seguro, consulte a un mecánico experimentado.

❑ Ruedas

Practique los derrapes solo en áreas abiertas amplias, sin banquetas, topes de estacionamiento u otros obstáculos. Impactar las ruedas contra cualquier superficie dura puede dañarlas. Las ruedas no están cubiertas por la garantía limitada.

❑ Cuadro, horquilla y volante

Verifique que no haya conexiones defectuosas o rotas. Si bien la rotura del cuadro es infrecuente, es posible que un conductor agresivo circule contra un bordillo o un muro y dañe, tuerza o rompa el cuadro. Adquiera el hábito de inspeccionar su Crazy Cart antes de cada uso.

❑ Equipo de seguridad

Lleve siempre equipo de protección apropiado, como un casco de seguridad homologado. Se recomienda usar coderas y rodilleras. Lleve siempre zapatos (zapatos con cordones y suela de goma); nunca conduzca descalzo o con sandalias y tenga siempre los cordones atados y lejos de las ruedas, del motor y del sistema de tracción.

CÓMO CONDUCIR EL CRAZY CART

Antes de conducir este nuevo y emocionante producto, dedique el tiempo necesario para aprender cómo se mueve. Empezar lentamente. A base de práctica y atención, familiarícese con los siguientes consejos y sugerencias para que su experiencia con el Crazy Cart sea plenamente divertida, pero sin perder el control.

No coloque nunca el interruptor de encendido en **ON** antes de haberse sentado en el asiento del conductor del Crazy Cart. Al colocarse bien antes de encender el producto, no corre el riesgo de perder el equilibrio al pisar de manera accidental el pedal del acelerador cuando entra o sale del Crazy Cart. Coloque el interruptor de encendido siempre en la posición **OFF** antes de salir del Crazy Cart.

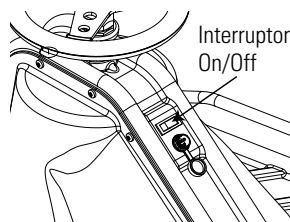

Important Control Features:

Accelerator Pedal, Steering Wheel and Drift Bar

El Crazy Cart permite hacer ingeniosos derrapes, giros y vueltas, que no pueden hacer los karts ordinarios. Si ha conducido un RipStik® o un RipRider® 360 de Razor, piense en las ruedecillas pivotantes y en cómo permiten cambiar de dirección rápidamente, o en cómo un kart Ground Force® Drifter™ de Razor permite derrapar a toda velocidad con la parte de atrás. El Crazy Cart reúne estas emociones y añade aún más posibilidades de giro gracias a su motor central totalmente giratorio y a la capacidad de inclinación ajustable de sus ruedecillas pivotantes traseras. Practicar con estas características del Crazy Cart puede ser increíblemente divertido y es importante que todos los conductores actúen con precaución y sentido común al volante, como sucede con cualquier producto móvil.

Pedal del acelerador

El Crazy Cart incluye un pedal del acelerador que controla la velocidad del vehículo. Este acelerador de velocidad variable le permite conducir el kart a una velocidad de 0 a 19 km/h, dependiendo de la presión ejercida. La capacidad de acelerar o frenar dinámicamente es clave para practicar derrapes controlados. Toda parada debería ir precedida de la liberación de presión en el pedal del acelerador.

Volante

El volante del Crazy Cart tiene algunos elementos diferentes de un coche o kart normal. Lo más importante que debe recordar del volante del Crazy Cart es que la flecha que incorpora indica la dirección hacia la que irá el kart, independientemente de la orientación del resto del vehículo. Solo debe apuntar con la flecha hacia la dirección a la que quiere que vaya el kart (mediante la Barra de derrape puede cambiar la trayectoria de la parte trasera del Crazy Cart, tal como se describe a continuación).



El volante del Crazy Cart puede girar más de 180° en cada dirección. El volante tiene un tope cuando alcanza su límite de giro (no dará la vuelta entera, pero si gira totalmente el volante hacia una dirección puede hacer que el Crazy Cart vaya marcha atrás) y al girarlo a 90° o casi 90° el Crazy Cart puede trazar un círculo muy, muy cerrado (tenga cuidado de no perder el control girando demasiado, ya que podría marearse).

La configuración de la dirección del mecanismo de control y accionamiento integrado del Crazy Cart es parecido a lo que algunos llamarían un diseño de "carrito de compra". No incorpora características de autocorrección de inclinación y avance (lo que significa que el tubo de dirección sube y baja en línea recta, por lo que el volante no se "alineará" por sí solo). En algunas circunstancias, la dirección podría oscilar o vibrar ligeramente, pero es algo normal. Generalmente, esto se debe a una condición de control adversa o descoordinada. Si nota que la dirección oscila, un cambio de dirección y/o velocidad ayuda a restablecer un control perfecto.

IMPORTANTE: Seleccione siempre una zona de conducción nivelada, llana, seca y totalmente libre de tráfico y obstáculos. ¡NO CONDUZCA POR DONDE CIRCULEN AUTOMÓVILES!

Consejo de conducción:

Aprender a pisar y soltar el pedal del acelerador mejorará su capacidad para hacer giros, derrapes y piruetas con suavidad. La mejor manera de aprender las funciones del Crazy Cart es probar a hacer cosas a baja velocidad.

ADVERTENCIA: Una velocidad o duración excesiva de los giros puede ocasionar la pérdida de equilibrio, la pérdida de control y el vuelco. Llevar los brazos, las piernas y la cabeza en una posición central en el Crazy Cart contribuye a reducir los riesgos de vuelco, ya que se dan una serie de fuerzas ergonómicas que pueden aumentar el riesgo de vuelco si el cuerpo está inclinándose hacia afuera y/o la velocidad de giro se acelera demasiado. Retire el pie del pedal del acelerador si se está realizando el giro demasiado rápido y no puede controlarlo; no trate de acelerar al salir de un giro. El Crazy Cart puede acelerar más rápido si el conductor pesa poco; este es el motivo por el que la edad mínima recomendada es 9 años. ¡No ponga en peligro la seguridad!

CÓMO CONDUCIR EL CRAZY CART

Barra de derrape para las ruedecillas traseras ajustables

El Crazy Cart está equipado con ruedecillas traseras, como las del RipStik. Al alterar el ángulo de apoyo de estas ruedas, el Crazy Cart puede seguir la misma dirección del volante o permitir que la parte trasera “derrape” en respuesta a las fuerzas de giro o aceleración. La Barra de derrape permite alternar entre los dos modos de conducción: modo normal para un seguimiento de rodada (hacia abajo o predeterminado) y el modo Crazy Cart para derrapes (cuando se tira de la Barra hacia arriba). Cuando la barra está hacia abajo, el Crazy Cart avanza en línea con la rueda delantera, como un vehículo tradicional. Cuando la Barra de derrape está hacia arriba, cambia el ángulo de las ruedecillas traseras y permite el derrape de la parte trasera del kart. Cuanto más levantada está la barra, más fácilmente derrapa el kart. Cuando la barra está totalmente levantada, las ruedecillas están en “modo Crazy Cart”. El Crazy Cart puede así girar en círculos; el tamaño del círculo que trazará el kart dependerá del grado de aplicación de la Barra de derrape. Cuanto más arriba esté la Barra de derrape, más cerrado será el círculo que trace el kart.

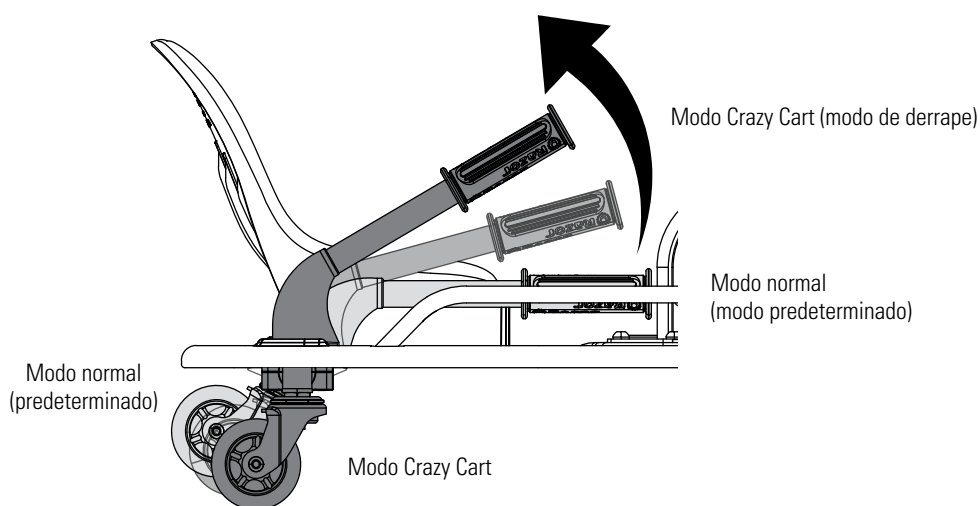

Consejo de conducción:

Con el volante a 90°, el Crazy Cart se moverá en círculos utilizando la ruedecilla interior trasera como “punto pivotante” si la Barra de derrape está hacia abajo, pero girará alrededor de su centro si la Barra de derrape está totalmente hacia arriba.

En el modo Crazy Cart el bastidor puede girar en cualquier dirección, independientemente de la dirección de la marcha. En el modo Crazy Cart es posible conducir en línea recta con el bastidor orientado hacia cualquier dirección, incluyendo hacia atrás o hacia los lados. La Barra de derrape debe levantarse por completo para poder desplazarse hacia atrás con el Crazy Cart.

Girar, derrapar y parar con el Crazy Cart

Para hacer un uso óptimo del kart se requiere una meticulosa coordinación de la dirección, la Barra de derrape y el acelerador. La mayoría de los giros y derrapes que se pueden realizar en el modo Crazy Cart se logran mediante un cuidadoso control del acelerador. Aprender cuándo pisar más o menos el acelerador es clave para conectar las piruetas fácilmente. Una conducción suave también aumenta el tiempo de autonomía entre cada carga. En su primer contacto con el Crazy Cart es muy recomendable que los conductores aceleren con moderación y se tomen su tiempo para familiarizarse con los diferentes efectos de la Barra de derrape y la dirección, conduciendo a baja velocidad.

El Crazy Cart no incluye un freno independiente, pero con un poco de práctica es fácil detener el producto. Obviamente, al levantar el pie del acelerador el kart reducirá la velocidad como resultado de la fricción en la transmisión. Para detener el movimiento hacia delante del Crazy Cart inmediatamente, levante el pie del acelerador y gire el volante 90° hacia cualquiera de los lados. Al levantar el pie del acelerador y girar el volante, el Crazy Cart girará o derrapará en círculo y reducirá la velocidad hasta detenerse. Al girar el volante 90° y levantar el pie del pedal, el conductor podrá frenar inmediatamente el movimiento de avance y dar la vuelta en su lugar. De esta forma, el Crazy Cart puede evitar los choques y sortear los obstáculos que haya en su camino.

Por su seguridad, dedique el tiempo necesario para familiarizarse y sentirse cómodo con las diferentes combinaciones de acelerador y dirección, y las aplicaciones de la Barra de derrape; de esta forma, aprenderá a frenar y descubrirá el efecto de la Barra de derrape a la hora de detener el kart, conduciendo a poca velocidad. Practique estas destrezas para garantizar la máxima seguridad del conductor.

Estos ejercicios de dirección básicos pueden ayudar a los conductores a familiarizarse con las capacidades del Crazy Cart:

1. Primero circule en círculo con la barra de derrape hacia abajo.
2. Haga los mismos círculos, pero levante la barra de derrape hasta diferentes alturas y tenga en cuenta cómo reacciona ante los diferentes derrapes en función de la elevación y la dirección.
3. Practique la parada del Crazy Cart girando 90° hacia la izquierda o la derecha; observe que el Crazy Cart gira mucho más cerrado con la Barra de derrape elevada.
4. Practique quedarse bien centrado y protegido en vueltas o giros cerrados.

⚠ ADVERTENCIA: Tenga en cuenta que estas características de conducción especializadas afectan al funcionamiento del Crazy Cart y requieren mayor precaución y una atención adicional a las condiciones y prácticas de conducción segura. Lea y revise las Advertencias de seguridad, páginas 33 y 34, y tenga especial cuidado para evitar los entornos con tráfico, obstáculos o pendientes siempre que utilice el Crazy Cart. No es un “coche de choque” y no está diseñado para practicar colisiones o saltos o para ser utilizado en superficies que no estén duras, llanas, secas y libres de obstáculos.

REPARACIÓN Y MANTENIMIENTO

Ponga el interruptor de encendido en "OFF" antes de realizar cualquier procedimiento de mantenimiento o mantenimiento.

- Lea las instrucciones.
- Retire el enchufe del cargador.
- Apague el interruptor de encendido.
- Sujete bien la unidad durante tareas de reparación.
- Proceda con precaución cuando trabajen el partes expuestas del producto
- Póngase en contacto con el servicio al cliente de Razor si requiere asistencia con alguna reparación o mantenimiento

□ Reemplazo de la cadena/rueda delantera

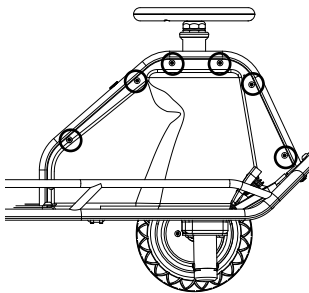

1 Con un destornillador de cruz, saque los tornillos de la parte derecha de la cubierta del motor (lateral del pedal del acelerador) y retire la cubierta.

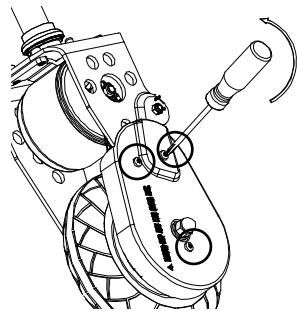

2 Con un destornillador de cruz, saque los tres (3) tornillos del cubrecadena y retírelo.

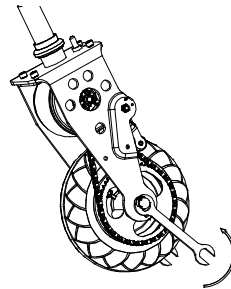

3 Con la ayuda de dos (2) llaves de 16 mm, saque las contratuercas del perno del eje delantero y deslice el perno del eje para extraerlo de la rueda delantera. Con cuidado, retire la cadena de alrededor de la rueda dentada y desmonte la rueda de la horquilla delantera. Si va a sustituir la cadena, retire también la cadena de alrededor del eje del motor. Instale la rueda/cadena de repuesto.

⚠ ADVERTENCIA: El ajuste y apriete incorrecto de los tornillos, tuercas y pernos que fijan las ruedas puede provocar la pérdida del control y la colisión consecuente.

Note: Despiece de los componentes de la rueda delantera

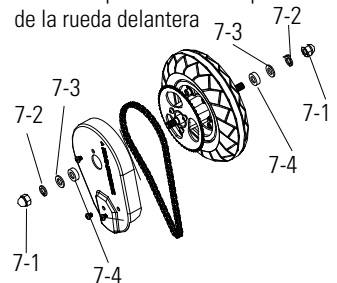

Lado derecho (acelerador)

- 7-1 Contratuerca
- 7-2 Arandela dividida
- 7-3 Arandela plana

Horquilla

- 7-4 Separador

Lado izquierdo

- 7-1 Contratuerca
- 7-2 Arandela dividida
- 7-3 Arandela plana

Horquilla

- 7-4 Separador

□ Reemplazo de las ruedas/encastres traseros

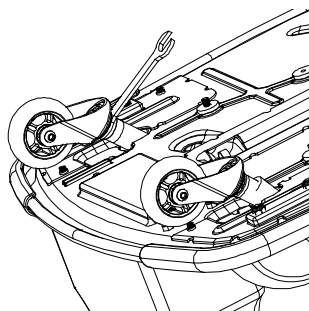

1 Coloque la unidad boca abajo con cuidado y, con ayuda de una llave de 24 mm, afloje la tuerca del encastre y retírelo.

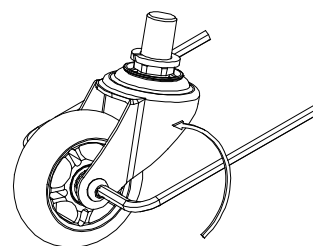

2 Utilizando (2) dos llaves Allen de 5 mm, afloje el perno de acoplamiento y retire la rueda. Instale la rueda en el encastre de repuesto. Instale el encastre de repuesto en el Crazy Cart y apriete bien.

⚠ ADVERTENCIA: La colocación y apriete incorrectos de los tornillos, tuercas y pernos que fijan el volante y el asiento puede provocar la pérdida del control y la colisión consecuente.

Nota: Practique la conducción solo en áreas abiertas amplias, sin banquetas, topes de estacionamiento u otros obstáculos. Impactar las ruedas contra cualquier superficie dura puede dañarlas. Las ruedas no están cubiertas por la garantía limitada.

REPARACIÓN Y MANTENIMIENTO

❑ Utilizando el cargador

- No modifique nunca el sistema eléctrico. Cualquier alteración puede causar un incendio. El uso del tipo incorrecto de baterías o carga puede causar una explosión.
- ANTES DE CADA USO: Cargue la batería por lo menos 12 horas e infle las ruedas a la presión (PSI) correcta.
- Apáguelo después de cada uso. La batería no podrá recargarse si la deja prendida sin uso.
- ¡NO lo guarde en lugares con temperaturas muy frías o bajo cero! Dichas temperaturas dañarán permanentemente la batería.
- El cargador proporcionado con este producto debe examinarse periódicamente para detectar si hay daños en el cable, enchufe, caja y otras partes, y en caso de haberlos, el producto no deberá cargarse hasta que el cargador sea reparado o sustituido.
- Utilice únicamente un cargador recomendado por Razor.
- El cargador no es un juguete. Debe ser operado únicamente por un adulto.
- No opere el cargador cerca de materiales inflamables o de una llama abierta.
- Desenchufe el cargador y desconéctelo del producto cuando no esté en uso.
- No exceda el tiempo de carga.
- Desconecte siempre el producto del punto de carga antes de limpiarlo o pasarle un paño húmedo.



CONTIENE BATERÍAS SELLADAS A PRUEBA DE DERRAMES CON PLOMO-ACIDO.
LAS BATERÍAS DEBEN RECICLARSE.

GARANTÍA LIMITADA

Garantía Limitada:

Esta garantía limitada es la única garantía para el presente producto. No existe ninguna otra garantía explícita o implícita. El fabricante garantiza que este producto no presenta defectos de fabricación durante un período de 6 meses a partir de la fecha de compra. Esta garantía se anulará si, en algún momento, el producto:

- se utilice con otros fines que no sean recreativos o de transporte;
- se modifique de alguna forma;
- se alquile.

ESTADOS UNIDOS

Razor USA LLC
P.O. Box 3610
Cerritos, CA 90703
USA

+1 866 467 2967
Monday - Friday
8:00 AM - 5:00 PM Pacific Time

EUROPA

Razor USA (Europe)
Shannonweg 72-74
3197 LH Rotterdam
Netherlands

+44 (0) 120 267 2702

ASIA

Razor USA (Asia)
P.O. Box 3610
Cerritos, CA 90703
USA

+81 50 7579 6622
info@razor-asia.com

DISTRIBUIDO EN EL REINO UNIDO POR:

Re:creation Limited
2 Meadows Business Park
Station Approach, Blackwater
Camberley, Surrey GU17 9AB
United Kingdom

+44 (0) 118 973 6222 *Tel*
+44 (0) 118 973 6220 *Fax*
sales@recreationltd.co.uk

DISTRIBUIDO EN AUSTRALIA POR:

Funtastic Limited
Level 2, Tower 2, Chadstone Place
1341 Dandenong Road
Chadstone VIC 3148
Australia

+1 800 244 543